



19911 LED TV



HDMI
High Definition Multimedia Interface

**BEDIENUNGSANLEITUNG
INSTRUCTION MANUAL
MODE D'EMPLOI
MANUAL DE INSTRUCCIONES
KULLANIM KILAVUZU**

Inhaltsverzeichnis

Sicherheitsvorkehrungen.....	1
Aufstellen des TV-Gerätes.....	2
Netzkabel und Stecker.....	2
Einleitung.....	2
Bestimmungsgemäßer Betrieb.....	2
Vorbereitung.....	2
Symbole in dieser Bedienungsanleitung.....	3
Sicherheitshinweise.....	3
Außer Betrieb nehmen und lagern.....	5
Umweltinformationen.....	5
Reparaturinformationen.....	5
Zubehör im Lieferumfang.....	6
TV - Eigenschaften.....	6
Anzeigen des TV.....	6
TV-Bedientasten & Betrieb.....	7
DVD-Steuertasten.....	7
Ansicht der Fernbedienung - TV.....	8
Ansicht der Fernbedienung - DVD.....	9
Einlegen der Batterien in die Fernbedienung.....	11
Netzanschluss & Anschluss an Antenne/Kabel.....	11
Ein-/Ausschalten.....	11
Erste Installation.....	11
Medienwiedergabe über USB-Eingang.....	13
Menü Medienbrowser.....	13
Bildgröße ändern: Bildformate.....	13
Verwendung der Kanalliste.....	13
Kanalliste sortieren.....	13
Menü-Eigenschaften und -Funktionen.....	14
Menü-Eigenschaften und -Funktionen.....	15
Menü-Eigenschaften und -Funktionen.....	16
DVD-MODUS.....	17
Eine DVD ansehen.....	17
DVD-Modus-Konfiguration.....	18
Elektronischer Programmführer (EPG).....	21
Teletext.....	21
Softwareaktualisierung.....	21
Tipps zur Fehlersuche und -behebung.....	22
Bild Beharrlichkeit - Ghosting.....	22
Kein Strom.....	22
Schlechte Bildqualität.....	22
Kein Bild.....	22
Kein Ton.....	22
Fernbedienung spricht nicht an.....	22
Eingangsquellen - können nicht ausgewählt werden.....	22
Typische Anzeigemodi PC.....	23
Im USB-Modus unterstützte Dateiformate.....	24
Technische Daten.....	24
Hinweis zur Konformität.....	26
Definition der Begriffe.....	26
Einschalten des TV-Gerätes mit 12V.....	27

Sicherheitsvorkehrungen

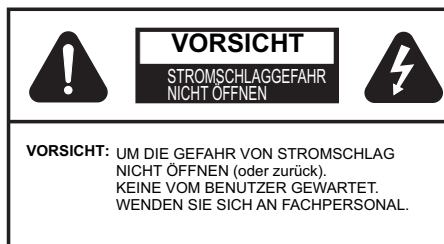

Mit dem Blitzsymbol in dem Dreieck soll der Benutzer vor gefährlicher Hochspannung im Inneren des Gerätes gewarnt werden. Diese kann so hoch sein, dass die Gefahr eines elektrischen Schlages für Personen besteht!

Das Ausrufezeichen in einem gleichseitigen Dreieck soll den Benutzer auf wichtige Bedienungs-, Wartungs- und Reparaturhinweise in den mitgelieferten Dokumenten aufmerksam machen.

 **Bitte lesen Sie diese Anleitung vollständig vor der Installation oder Inbetriebnahme.**

 **WARNHINWEIS: Lassen Sie niemals Personen (einschließlich Kinder) mit eingeschränkten physischen, sensorischen oder geistigen Fähigkeiten oder mangels Erfahrung und / oder Kenntnisse unbeaufsichtigt elektrische Gerät benutzen!**

Kinder können Gefahren nicht richtig erkennen! Das Verschlucken von Batterien kann tödlich sein. Bewahren Sie Batterien stets außer Reichweite von Kindern auf. Wenn eine Batterie verschluckt wurde, sofort einen Arzt aufsuchen. Bewahren Sie die Verpackung, z.B. Folien, außer Reichweite von Kindern auf. Es besteht Erstickungsgefahr.

Versorgung

- Verwenden Sie stets das mitgelieferte AC-Netzgerät.
- Verwenden Sie ausschließlich eine Stromquelle mit den am AC-Netzgerät angegebenen Werten.
- Das Netzgerät kann im normalen Betrieb heiß werden. Dies ist keine Fehlfunktion.
- Bitte stellen Sie sicher, dass das Netzgerät nicht abgedeckt wird. Halten Sie um das AC-Netzgerät einen Abstand von (mindestens) 15 cm ein.
- Leistungsinformationen und Sicherheitshinweise des AC-Netzgeräts befinden sich darauf aufgedruckt.

WARNHINWEIS: Ziehen Sie den Stecker aus der Steckdose, wenn das Gerät über längere Zeit nicht benutzt wird.

Aufstellen des TV-Gerätes

- Halten Sie um das Fernsehgerät mindestens 10cm Abstand zu Möbeln etc. ein, um eine ausreichende Luftzirkulation zu gewährleisten.
- Blockieren Sie niemals die Belüftungsöffnungen und -löcher.
- Stellen Sie den Fernseher nicht auf geneigten oder instabilen Flächen. Das Fernsehgerät kann umkippen.
- Um eine Beschädigung des TV-Gerätes zu verhindern, stellen Sie keine Gegenstände auf das Fernsehgerät.
- Verwenden Sie das TV-Gerät nur in gemäßigten Klimazonen.

Netzkabel und Stecker

- Der Stecker des Stromkabels sollte leicht zugänglich sein. Im Falle von Stürmen und Blitzen, wenn man ins Urlaub geht, oder wenn das Fernsehgerät über einen längeren Zeitraum nicht benutzt wird, trennen Sie das es vom Netz.
- Stellen Sie keine Gegenstände auf das Netzkabel (weder das Gerät selbst, noch Möbel usw.) und klemmen Sie das Kabel nicht ein. Das Netzkabel darf nur am Stecker gehandhabt werden. Trennen Sie das Gerät niemals durch Ziehen am Kabel vom Netz und berühren Sie das Netzkabel niemals mit nassen Händen, da dies zu einem Kurzschluss oder zu einem Stromschlag führen kann. Machen Sie niemals Knoten in das Kabel, und binden Sie es nie mit anderen Kabeln zusammen. Das Netzkabel muss so verlegt werden, dass niemand auf das Kabel treten kann. Beschädigungen am Netzkabel können zu Bränden oder Stromschlägen führen. Wenn das Netzkabel beschädigt ist und ausgetauscht werden muss, darf dies nur durch qualifizierte Personen erfolgen.

Einleitung

Wir danken Ihnen für den Kauf dieses Produkts. Dieses Handbuch führt Sie in die richtige Bedienung Ihres TV-Geräts ein. Lesen Sie die entsprechenden Hinweise in diesem Handbuch, bevor Sie das Gerät in Betrieb nehmen, auch wenn Sie mit dem Gebrauch elektronischer Geräte bereits vertraut sind. Beachten Sie besonders das Kapitel SICHERHEITSHINWEISE. Bewahren Sie das Handbuch für die weitere Verwendung gut auf. Geben Sie das Handbuch unbedingt auch weiter, wenn Sie das Gerät verkaufen oder weitergeben.

Bestimmungsgemäßer Betrieb

Dieses Gerät dient zum Empfang und zur Anzeige von TV-Programmen. Die verschiedenen Anschlussmöglichkeiten ermöglichen eine Erweiterung der Empfangs- und Anzeigequellen durch diverse externe Geräte. Dieses Gerät ist nur für den Betrieb in trockenen Innenräumen geeignet. Das Gerät dient ausschließlich für den privaten Gebrauch und darf nicht für industrielle oder gewerbliche Zwecke verwendet werden. Wir lehnen prinzipiell jegliche Haftung ab, wenn das Gerät nicht bestimmungsgemäß verwendet wird oder unerlaubte Änderungen daran vorgenommen wurden. Ein Betrieb des LED-TV-Geräts unter extremen Umgebungsbedingungen kann zur Beschädigung des Geräts führen.

Vorbereitung

Halten Sie zur Gewährleistung einer angemessenen Luftzirkulation rund um das Fernsehgerät einen Freiraum von mindestens 10 cm ein. Vermeiden Sie gefährliche Situationen, indem Sie keine Gegenstände auf dem Gerät abstellen. Verwenden Sie dieses Gerät nur in gemäßigttem Klima.

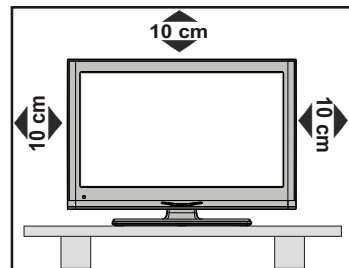

Symbole in dieser Bedienungsanleitung

Folgende Symbole werden in der Bedienungsanleitung als Markierung für Einschränkungen und Vorsichtsmaßnahmen sowie Sicherheitshinweise verwendet. Bitte beachten Sie solche Hinweise aus Gründen der Sicherheit.

WARNUNG

Wenn Sie eine so gekennzeichnete Warnung nicht beachten, können ernsthafte Verletzungen oder Tod die Folge sein. Bitte beachten Sie diese Warnungen unbedingt, um den sicheren Betrieb zu gewährleisten.

GEFAHR ELEKTRISCHER SCHLÄGE!

Mit dem Blitzsymbol in dem Dreieck soll der Benutzer vor gefährlicher Hochspannung im Inneren des Gerätes gewarnt werden. Diese kann so hoch sein, dass die Gefahr eines elektrischen Schlages für Personen besteht!

VORSICHT

So wird eine Vorsichtsmaßnahme gekennzeichnet, die Sie ergreifen oder beachten sollten, damit Sie sich nicht verletzen oder Sachschaden entsteht. Bitte beachten Sie diese Hinweise unbedingt, um den sicheren Betrieb zu gewährleisten.

WICHTIG

So werden Warnungen zur Bedienung und Einschränkungen angezeigt. Bitte lesen Sie diese Hinweise unbedingt, damit Sie das System richtig bedienen und Beschädigungen vermeiden.

HINWEIS

So sind Hinweise zur Bedienung und zusätzliche Erläuterungen gekennzeichnet. Das Beachten solcher Hinweise ist empfehlenswert, damit die Funktionen optimal genutzt werden können.

Sicherheitshinweise

Lesen Sie bitte zu Ihrer eigenen Sicherheit die folgenden Sicherheitshinweise sorgfältig durch.

Elektrische Geräte nicht in Kinderhand

WARNUNG:

Lassen Sie Personen (einschließlich Kinder) mit eingeschränkten physischen, sensorischen oder geistigen Fähigkeiten oder mangels Erfahrung und/oder mangels Wissen niemals unbeaufsichtigt ein Elektrogerät verwenden!

Kinder können mögliche Gefahren nicht richtig erkennen! Das Verschlucken von Batterien oder Akkus kann lebensgefährlich sein. Bewahren Sie Batterien stets für kleine Kinder unerschbar

auf. Wird eine Batterie verschluckt, müssen Sie sofort ärztliche Hilfe suchen. Bewahren Sie auch Verpackungsfolien für Kinder unerschbar auf. Es besteht Erstickungsgefahr.

Netzkabel

Stellen Sie keine Gegenstände auf das Netzkabel (weder das Gerät selbst, noch Möbel usw.) und klemmen Sie das Kabel nicht ein. Das Netzkabel darf nur am Stecker gehandhabt werden. Trennen Sie das Gerät niemals durch Ziehen am Kabel vom Netz und berühren Sie das Netzkabel niemals mit nassen Händen, da dies zu einem Kurzschluss oder zu einem Stromschlag führen kann. Machen Sie niemals Knoten in das Kabel, und binden Sie es nie mit anderen Kabeln zusammen. Das Netzkabel muss so verlegt werden, dass niemand auf das Kabel treten kann. Beschädigungen am Netzkabel können zu Bränden oder Stromschlägen führen. Wenn das Netzkabel beschädigt ist und ausgetauscht werden muss, darf dies nur durch qualifizierte Personen erfolgen.

Feuchtigkeit und Wasser

Verwenden Sie dieses Gerät nicht in feuchter oder dunstiger Umgebung (vermeiden Sie das Badezimmer, die Spüle in der Küche oder die Umgebung der Waschmaschine). Achten Sie darauf, dass dieses Gerät niemals Regen oder Wasser ausgesetzt ist, und stellen Sie keine mit Flüssigkeit gefüllten Gefäße, wie zum Beispiel Blumenvasen, auf dem Gerät ab. Meiden Sie Tropf- und Spritzwasser, da dies zu einem Kurzschluss, Stromschlag oder Defekt des Gerätes führen kann.



Sollte ein harter Gegenstand auf das Gerät fallen oder Flüssigkeit in das Gerät eindringen, müssen Sie das Gerät vom Netz trennen und durch eine qualifizierte Fachkraft überprüfen lassen, bevor es wieder betrieben werden kann.

Servicearbeiten

Überlassen Sie alle Wartungsarbeiten dem qualifizierten Kundendienstpersonal. Öffnen Sie das Gehäuse nicht selbst, da dies einen elektrischen Schlag nach sich ziehen kann.



Kopfhörer-Lautstärke

• Zu hoher Schalldruck oder zu hohe Lautstärken von Kopfhörern können zu Gehörschäden führen, darauf zu achten.



Batterien

⚠ VORSICHT: Legen Sie Batterien stets polrichtig ein. Versuchen Sie Batterien nicht wieder aufzuladen und werfen Sie sie unter keinen Umständen ins Feuer. Explosionsgefahr!

Wandmontage (optional)

- Um Verletzungen zu vermeiden, muss dieses Fernsehen in Übereinstimmung mit den Installationsanweisungen sicher an der Wand befestigt werden (wenn diese Option verfügbar ist).

Ersatzteile

Falls Ihr Gerät ein Ersatzteil benötigt, stellen Sie sicher, dass die Person, die die Reparatur vornimmt, Teile verwendet, die vom Hersteller spezifiziert wurden oder die gleiche Spezifikation haben wie das Originalteil. Nicht zugelassene Ersatzteile könnten Brand, elektrische Schläge oder andere Gefahren verursachen.

Reinigung

Ziehen Sie vor der Reinigung des Gerätes den Netzstecker aus der Steckdose. Verwenden Sie keine flüssigen oder Sprühreiniger. Benutzen Sie ein weiches und trockenes Tuch, da sonst das Gerät beschädigt werden könnte.



Gewitter

Trennen Sie das Netzkabel von der Steckdose und ziehen Sie das Antennenkabel ab, falls es Sturm oder Gewitter gibt oder das Gerät längere Zeit nicht benutzt wird (z. B., wenn Sie in den Urlaub fahren), da sonst das Gerät beschädigt werden könnte.



Hitze und offenes Feuer

Das Gerät darf weder offenem Feuer noch anderen Quellen intensiver Hitzestrahlung, wie elektrischen Radiatoren, ausgesetzt werden. Kerzen und andere offene Flammen müssen zu jeder Zeit von diesem Produkt ferngehalten werden, um das Ausbreiten von Feuer zu verhindern. Batterien dürfen niemals zu großer Hitze wie direkter Sonneneinstrahlung, Feuer o. ä. ausgesetzt werden.



Belüftung

Die Schlitze und Öffnungen des Empfängers dienen der Belüftung und sollen einen reibungslosen Betrieb gewährleisten. Um eine Überhitzung zu vermeiden, sollten diese Öffnungen niemals blockiert oder abgedeckt werden, da sonst das Gerät beschädigt werden könnte.

Standby / Netzschalter (wenn vorhanden)

⚠ VORSICHT: Lassen Sie das TV-Gerät nicht im Standby- oder aktiven Modus, wenn Sie für längerer Zeit ausser Haus sind.

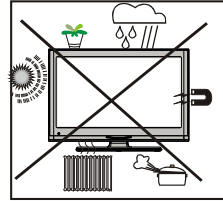

Elektrisches Gerät von Kindern fernhalten

Um das Gerät vollständig vom Netz zu trennen, muss der Netzstecker aus der Steckdose gezogen werden. Aus diesem Grund muss das Gerät so aufgestellt werden, dass der ungehinderte Zugang zur Steckdose garantiert ist, damit im Notfall der Netzstecker sofort gezogen werden kann. Um Brandgefahr auszuschließen, sollte das Netzkabel bei längerer Nichtverwendung des Gerätes, zum Beispiel im Urlaub, unbedingt von der Steckdose getrennt werden.

Trennen des Gerätes vom Netz

Der Netzstecker wird verwendet, um das TV-Gerät vom Netz zu trennen und muss daher stets gut zugänglich sein.

LCD-Bildschirm

Das LCD-Panel ist ein Hochtechnologieprodukt mit mehreren Millionen Dünnschicht-Transistoren, die selbst feine Bilddetails auflösen. Gelegentlich können einige inaktive Pixel als unveränderlich blaue, grüne oder rote Punkte erscheinen. Wir möchten ausdrücklich darauf hinweisen, dass dies die Leistung oder Funktionsfähigkeit Ihres Produkts aber in keiner Weise beeinträchtigt.

Servicearbeiten

- **⚠ Warnung:** Risiko einer Exposition gegenüber Strahlung aus der Klasse 1/Klasse 3b sichtbare und unsichtbare Laserstrahlen. **Öffnen Sie den Fernseher nicht** und schauen Sie nicht direkt in den Laserstrahl.

**CLASS 1
LASER PRODUCT**

- **⚠ Warnung:** Gefahr durch Stromschlag versuchen Sie **nicht** das TV-Gerät selbst zu reparieren, warten oder zu modifizieren. Kontaktieren Sie den Hersteller oder deren autorisierten Service-Agenten.

Entsorgung

- Hinweise zur Entsorgung:

Verpackung und Verpackungshilfen sind recyclebar und sollten grundsätzlich wiederverwertet werden. Verpackungsmaterial, wie z.B. Plastiktüten, darf nicht in die Reichweite von Kindern gelangen. Batterien, auch solche die frei von Schwermetallen sind, dürfen nicht mit dem normalen Haushaltsmüll entsorgt werden.

Bitte entsorgen Sie gebrauchte Batterien auf umweltgerechte Weise. Erkundigen Sie sich nach den gesetzlichen Vorschriften, die in Ihrem Gebiet gültig sind.

Dieses Symbol auf der Verpackung zeigt an, dass das elektrische oder elektronische Gerät am Ende seiner Lebensdauer getrennt vom normalen Haushaltsmüll entsorgt werden muss. Innerhalb der EU gibt es getrennte Sammel- und Recyclingsysteme. Für weitere Informationen wenden Sie sich bitte an die örtlichen Behörden oder an den Händler, bei dem Sie das Produkt gekauft haben.

Anschluss an ein TV-Verteilersystem (Kabel-TV etc.) über den Tuner:

Der Anschluss von Geräten, die über die Netzverbindung oder andere Geräte an die Schutzerdung des Gebäudes angeschlossen sind, über Koaxialkabel an ein TV-Verteilersystem kann unter Umständen eine mögliche Feuergefahr darstellen.

Eine Verbindung über einen Kabelverteilersystem ist nur dann zulässig, wenn die Vorrichtung eine Isolierung unterhalb eines gewissen Frequenzbereichs liefert (Galvanische Isolation, siehe EN 60728-11)

Außer Betrieb nehmen und lagern

Ziehen Sie den Netzstecker aus der Steckdose und verpacken Sie das TV-Gerät in einer geeigneten Kartonage. Entnehmen Sie die Batterien aus der Fernbedienung und packen Sie die Fernbedienung zum TV-Gerät.

 **HINWEIS:** Das TV-Gerät sollte in einem trockenen und staubfreien Raum gelagert werden.

Umwelthinformationen

Dieses TV-Gerät wurde so konstruiert, dass es die Umwelt schützt und weniger Energie verbraucht. Sie können helfen, die Umwelt zu schonen, und gleichzeitig Geld sparen, indem Sie die Energiesparfunktion des TV-Geräts verwenden. Um den Energieverbrauch zu senken, gehen Sie wie folgt vor:

Sie können die Einstellung Energiesparmodus im Menü Bildeinstellungen verwenden. Wenn Sie den Energiesparmodus auf **Eco** schalten, schaltet das TV-Gerät auf Energiesparen. Der Luminanzpegel des TV-Geräts wird auf den optimalen Wert abgesenkt. Beachten Sie bitte, dass einige Bildeinstellungen nicht verfügbar sind, wenn das TV-Gerät im Energiesparmodus ist.

Energiesparmodus

Eco

Wenn Sie den Energiesparmodus im **Bild-Aus-Modus** verwenden, erscheint eine Meldung auf dem Bildschirm und das Schwarzlicht geht innerhalb von drei Sekunden aus. Drücken Sie auf der Fernbedienung irgendeine Taste, um das Bild wieder zu aktivieren.

Schalten Sie das Gerät aus oder ziehen Sie den Netzstecker, wenn das TV-Gerät nicht verwendet wird. Dies wird auch den Energieverbrauch reduzieren.

Trennen Sie das Gerät vom Netz, wenn Sie für längere Zeit Ihr Heim verlassen.

Es wird sehr dazu geraten, den Energiesparmodus zu verwenden, um Ihren jährlichen Stromverbrauch zu senken. Es wird außerdem empfohlen, den Netzstecker Ihres TV-Gerät abzustecken, um noch mehr Energie zu sparen, wenn Sie das Gerät nicht benutzen.

Bitte helfen Sie uns, die Umwelt zu schonen, indem Sie wie folgt vorgehen.

Reparaturinformationen

Überlassen Sie alle Wartungsarbeiten dem qualifizierten Kundendienstpersonal. Das TV-Gerät darf nur von qualifizierten Personen repariert werden. Für weitere Informationen wenden Sie sich bitte an den Händler, bei dem Sie das Gerät gekauft haben.

Der Anschluss muss richtig geerdet sein.

Verbinden Sie den Erdungskontakt des Geräts über das mitgelieferte Netzkabel mit dem Erdungskontakt der Steckdose. Wenn der mitgelieferte Stecker nicht in Ihre Steckdose passt, lassen Sie diese von einem Elektriker durch eine passende neue ersetzen.



Schließen Sie das Erdungskabel unbedingt an.

Zubehör im Lieferumfang

Fernbedienung
Batterien : 2 x AAA
Betriebsanleitung
Kurzanleitung
Anschlusskabel Seiten-AV
12V AC Adapter

TV - Eigenschaften

- Vollintegriertes Digital-/Kabel (DVB-T/C).
- HDMI Anschluss für Digital-Video und -Audio sind vorhanden.
- USB-Eingang.
- 10000 Programme.
- OSD-Menüsystem.
- SCART-Buchse für den Anschluss externer Geräte.
- Stereo-Audiosystem.
- Teletext, FasText, TOPtext.
- Kopfhöreranschluss.
- Autoprogrammierung.
- Manuelle Sendersuche (vorwärts und rückwärts).
- Automatische Abschaltung nach bis zu sechs Stunden.
- Ausschalttimer.
- Kindersicherung.
- Automatische Stummschaltung, wenn keine Übertragung stattfindet.
- NTSC-Wiedergabe.
- AVL (Automatische Tonbegrenzung).
- PLL (Frequenzsuche).
- PC-Eingang.
- Plug&Play für Windows 98, ME, 2000, XP, Vista, Windows 7.
- Spielmodus.
- Bild-Aus-Funktion.

DVD-Eigenschaften

- DVD /CD / CD-R / CD-RW / MP3 / JPEG / MPEG / Wiedergabe.
- NTSC/PA-Wiedergabe (je nach Inhalt der CD).
- LPCM Audio über koaxialen & optischen Digitalausgang (optional).
- Unterstützung von bis zu 8 Sprachen (je nach Inhalt der Disc).
- Unterstützung von Untertiteln in bis zu 32 Sprachen (je nach Inhalt der Disc).
- Unterstützung von bis zu 9 verschiedenen Anzeigewinkeln (je nach Inhalt der Disc).

- Jugendschutzfunktion mit 8 verschiedenen Stufen.
- Schneller Vorlauf und Rücklauf in 5 verschiedenen Geschwindigkeiten: 2x, 4x, 8x, 16x, 32x.
- Zeitlupenwiedergabe in 4 verschiedenen Geschwindigkeiten: 1/2x, 1/4x, 1/8x, 1/16x vorwärts.
- Einzelbild-Weiterschaltung vorwärts.
- Wiederholfunktionen
- Wiederholen
- Koaxialer Audioausgang (optional).
- Kopierte Discs sind unter Umständen nicht kompatibel.

Anzeigen des TV

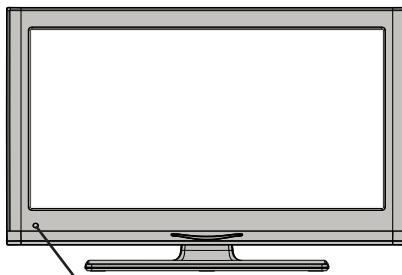

Standby-LED

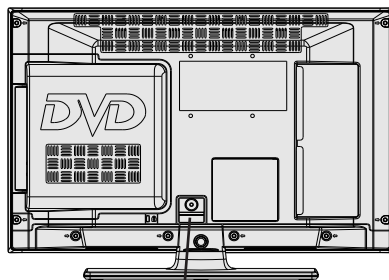

Netzanschlusskabel

TV-Bedientasten & Betrieb

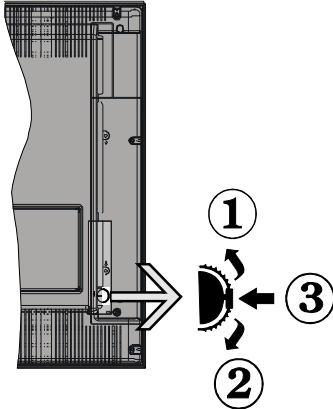

1. Nach oben

2. Nach unten

3. Programm/Lautstärke/AV/Standby-Schalter

Sie können den Schalter nach oben oder unten bewegen, um die Lautstärke zu ändern. Wenn Sie den Kanal ändern möchten, drücken Sie einmal auf die Mitte des Schalters (Position 3) und danach nach oben oder unten bewegen. Wenn Sie die Mitte des Schalters nochmal drücken, wird die Quellen-OSD angezeigt. Um die gewünschte Quelle zu wählen, bewegen Sie den Schalter nach oben oder unten und lassen Sie es los. Wenn Sie die Schaltermitte einige Sekunden gedrückt halten, schaltet das Gerät in den Standby-Modus. Die Hauptmenü-OSD kann nicht über die Steuertasten aufgerufen werden.

Bedienung mit den Tasten der Fernbedienung

Drücken Sie die Taste **MENU** auf der Fernbedienung, um den Hauptmenübildschirm aufzurufen. Verwenden Sie die Tasten **Links** oder **Rechts**, um eine Menü-Registerkarte zu wählen und drücken Sie **OK**, um diese aufzurufen. Wählen Sie mit den Tasten **Links/Rechts/Auf/Ab** eine Option zur Einstellung aus. Drücken Sie auf die Taste **RETURN** oder **MENU** um ein Menü-Bildschirm zu verlassen.

Eingangsauswahl

Wenn Sie externe Geräte an Ihr TV angeschlossen haben, können Sie dieses auf unterschiedliche Eingabequellen schalten. Drücken Sie fortlaufend die Taste **SOURCE** auf Ihrer Fernbedienung um eine andere Quelle zu wählen.

Kanäle wechseln und Lautstärke ändern

Sie können mit den Tasten **V ^ / v** und **CH ^ / v** auf der Fernbedienung den Kanal wechseln und die Lautstärke einstellen.

DVD-Steuertasten

- A- Disclade
- B- Wiedergabe / Pause (▶ / ||) taste
Wiedergabe/Pause der Disc. Wenn das DVD-Menü aktiv ist (Wurzelmenü), funktioniert diese Taste als Auswahltaste (wählt die markierte Option des Menüs aus), sofern die Disc dies zulässt.
- C- Stop / Auswerfen (■ / ▶) taste
Stoppt die Wiedergabe der Disc / Disc auswerfen oder laden

 **HINWEIS:** Sie können eine Disc nicht über die Fernbedienung auswerfen. Zum Auswerfen während der Wiedergabe einer Datei, sollten Sie dreimal die STOP-Taste "■ / ▶" (auf dem TV) drücken.

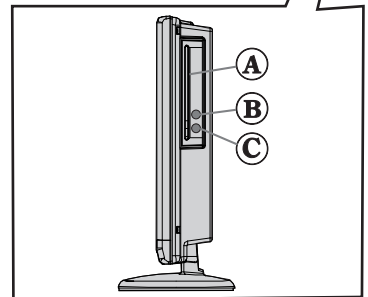
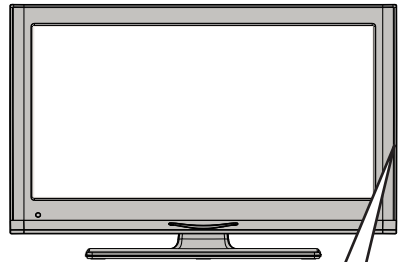

Ansicht der Fernbedienung - TV

1. Standby
2. Bildgröße
3. Ausschalttimer
4. Mono/Stereo - Dual I-II / Aktuelle Sprache (*)
(bei DVB-Kanälen)
5. Favoriten
6. Zifferntasten
7. Elektronischer Programmführer (bei DVB-Kanälen)
8. Keine Funktion
9. Medienbrowser
10. Navigationstasten (Up/Down/Links/Rechts)
11. Keine Funktion
12. Keine Funktion
13. Programm vorwärts / Seite nach oben -
Programm vorwärts / Programm zurück
14. Stummschaltung
15. Keine Funktion
16. Pause (im Medienbrowser-Modus)
17. Schneller Rücklauf (im Medienbrowser-Modus)
18. Wiedergabe (im Medienbrowser-Modus)
19. Taste Rot
20. Taste Grün
21. Auswahl Bildmodus
22. Keine Funktion
23. Teletex/ Mix(im TXT-Modus)
24. Untertitel ein-aus (bei DVB-Kanälen)
25. Vorhergehendes Programm
26. AV / Quelle
27. Menü Ein/Aus
28. OK (Bestätigen) / Halten (im TXT-Modus) /
Kanalliste bearbeiten
29. Return / Verlassen / Indexseite (im TXT-Modus)
30. Keine Funktion
31. Info / Anzeige (im TXT-Modus)
32. Lautstärke + / -
33. Keine Funktion
34. Keine Funktion
35. Schneller Vorlauf (im Medienbrowser-Modus)
36. Stop (im Medienbrowser-Modus)
37. Taste Blau
38. Taste Gelb

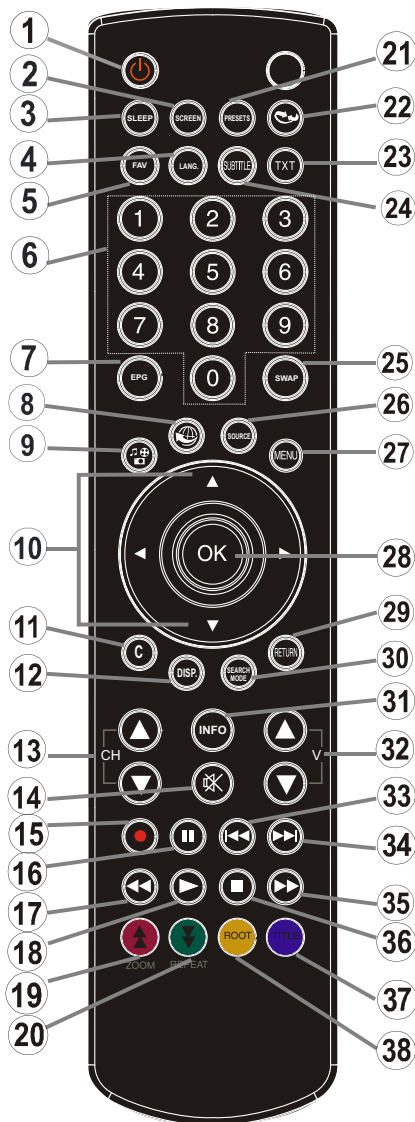

 **HINWEIS:** Die Reichweite der Fernbedienung beträgt ca. 7 m / 23 ft.







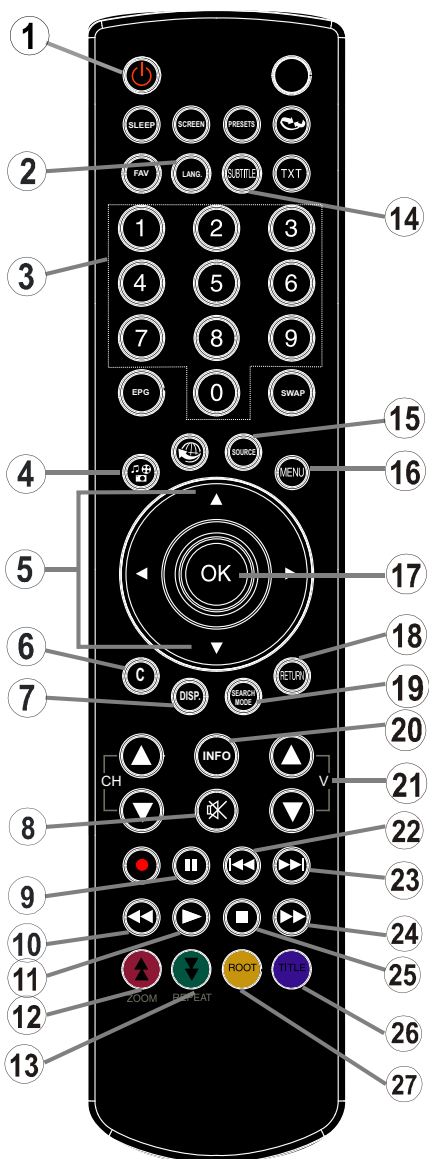





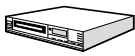
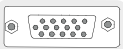



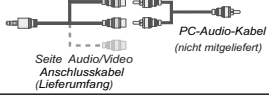



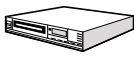



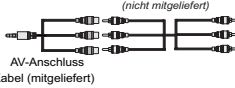

Ansicht der Fernbedienung - DVD

1. Standby
2. Sprachauswahl (Sprache einstellen)
3. Zifferntasten
4. Anzeigewinkel
5. Navigationstasten (Up/Down/Links/Rechts)
6. Löschen
7. Zeit anzeigen / DVD-Menü
8. Stummschaltung
9. Pause
10. Schneller Rücklauf
11. Wiedergabe
12. Zoom
13. Wiederholen
14. Untertitel
15. AV / Quelle
16. Menü
17. OK
18. Zurück
19. Wiederholfunktionen
20. Info
21. Lautstärke + / -
22. Zurück springen
23. Vorwärts springen
24. Schneller Vorlauf
25. Stop
26. Titel
27. Stammverzeichnis

 **HINWEIS:** Tasten der Fernbedienung, die nicht mit einer Zahl angegeben sind, können nicht im DVD-Modus verwendet werden.

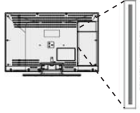

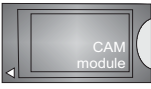
Ansicht der Anschlüsse

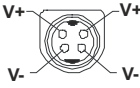
Anschluss	Typ	Kabel	Gerät
	Scart Anschluss (zurück)	 <i>(nicht mitgeliefert)</i>	
	VGA Anschluss (zurück)	 <i>(nicht mitgeliefert)</i>	
 Seiten-AV	PC/YPbPr Audio Anschluss (seite)	 <i>Seite Audio/Video Anschlusskabel (Lieferumfang)</i> <i>PC-Audio-Kabel (nicht mitgeliefert)</i>	
	HDMI Anschluss (zurück)	 <i>(nicht mitgeliefert)</i>	
 SPDIF	SPDIF Anschluss (zurück)	 <i>(nicht mitgeliefert)</i>	
 Seiten-AV	Seiten-AV Anschluss (seite)	 <i>(nicht mitgeliefert)</i> AV-Anschluss Kabel (mitgeliefert)	
 KOPFHÖRER	Kopfhörer Anschluss (seite)	 <i>(nicht mitgeliefert)</i>	
 USB	USB Anschluss (seite)		
 CI	CI Anschluss (seite)		
 DC IN	DC 12V Eingangsspannung		

 **HINWEIS:** Wenn Sie ein Gerät über den Side-AV-Eingang anschließen, müssen Sie die mitgelieferten Anschlusskabel benutzen, um die Verbindung zu aktivieren. Siehe dazu die Abbildung oben. | Um PC-Audio zu aktivieren, müssen Sie die Rot-Weiß-Eingänge des mitgelieferten SIDE AV CONNECTION Kabels benutzen. | Wenn ein externes Gerät über den SCART-Anschluss angeschlossen wird, schaltet das Fernsehen automatisch in den AV-Modus. | Wenn Sie gerade DTV-Kanäle (Mpeg4 H.264) empfangen oder im Medienbrowsermodus sind, ist die Ausgabe über die Scart-Buchse nicht verfügbar. | Bei Verwendung des Wandmontage-Satzes (optional), empfehlen wir Ihnen, dass Sie vor der Montage an der Wand, alle Ihre Kabel an die Rückseite des Fernsehers anschließen. | Sie dürfen nur dann das CI-Modul einsetzen oder herausnehmen, wenn das TV-Gerät ABGESCHALTET ist. Weitere Informationen über die Einstellungen finden Sie in der Bedienungsanleitung des Moduls. Sie können den VGA-Eingang zum Anschluss eines YPbPr Gerätes verwenden. Um dies zu tun, benötigen Sie einen YPbPr zu PC Kabel (nicht mitgeliefert).

Einlegen der Batterien in die Fernbedienung

1. Nehmen Sie die Abdeckung an der Rückseite der Fernbedienung vorsichtig ab.
2. Legen Sie zwei Batterien vom Typ AAA ein. Achten Sie auf die Polarität (Pole + und - der Batterien).
3. Setzen Sie die Abdeckung wieder ein.



Netzanschluss & Anschluss an Antenne/Kabel

WICHTIG: Das TV-Gerät ist für den Betrieb mit 12 V DC konzipiert worden. Dazu wird ein Adapter verwendet, das 12 V Spannung gibt. Verbinden Sie diesen Adapter an einem System, das 110-240V AC, 50/60Hz liefert. Geben Sie Ihrem Gerät nach dem Auspacken genug Zeit, sich der Raumtemperatur der Umgebung anzupassen, bevor Sie es einstecken.

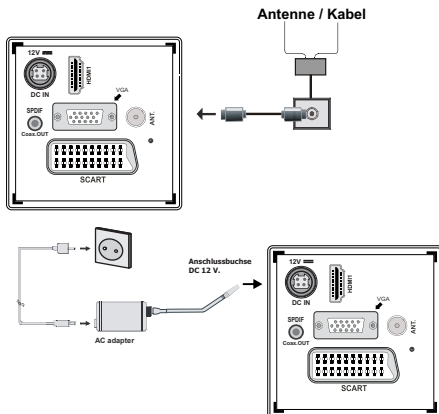

Ein-/Ausschalten

Schalten Sie das TV-Gerät ein.

Schließen Sie das Netzkabel an ein 110-240V AC-Netz mit 50/60 Hz an.

Um das TV-Gerät aus dem Standby einzuschalten,

Drücken Sie die " " Taste und das TV-Gerät schaltet in den Standby-Modus. Die Standby-LED leuchtet auf.

Um das TV-Gerät aus dem Standby einzuschalten,

a. Drücken Sie die Taste " " , CH ^ / v oder eine Zifferntaste auf der Fernbedienung.

b. Drücken Sie die Mitte der " " Taste am Fernseher.

In beiden Fällen schaltet sich das TV-Gerät ein.

Ein-/Ausschalten des TV-Geräts

Drücken Sie die Taste " " auf der Fernbedienung oder die Standby-Taste " " TV-Gerät. Das Gerät schaltet dann in den Standby-Modus.

Um das TV-Gerät ganz abzuschalten, ziehen Sie den Netzstecker aus der Steckdose.

Hinweis: Wenn das TV-Gerät in den Standby-Modus geschaltet wird, kann die LED blinken, um anzuzeigen, dass bestimmte Funktionen wie die Standby-Suche, Download über Antenne oder ein Timer aktiv sind. Die LED kann auch blinken, wenn Sie das TV-Gerät aus dem Standby-Modus einschalten.

Erste Installation

Nach dem Einschalten zum ersten Mal, erscheint das "Sprachauswahl"-Menü. Es erscheint die Mitteilung **"Willkommen. Bitte wählen Sie Ihre Sprache aus!"**, die nacheinander in allen Sprachen in alphabetischer Reihenfolge eingeblendet wird.



Markieren Sie dann mit den Tasten " ^ " oder " v " eine Sprache und drücken Sie dann die Taste **OK**, um es auszuwählen. Erscheint Erstinstallation. Benutzen Sie die Tasten " < " oder " > " um das gewünschte Land einzustellen und drücken Sie dann die Taste " v " um den Such-Typ (Optional) auszuwählen.

Stellen Sie den gewünschten Suchtyp mit " < " oder " > " ein. Die verfügbaren Suchtypen sind Digital und analog, Nur digital und Nur analog.

Wenn Sie die Einstellung abgeschlossen haben, drücken Sie "↙", um die Option Teletextsprache auszuwählen. Wählen Sie die gewünschte Teletextsprache mit den Tasten "←" oder "→" aus. Wenn Sie verschlüsselte Kanäle durchsuchen möchten, wählen Sie **Verschlüsselte Kanäle** und setzen Sie es auf **Ja** ein.

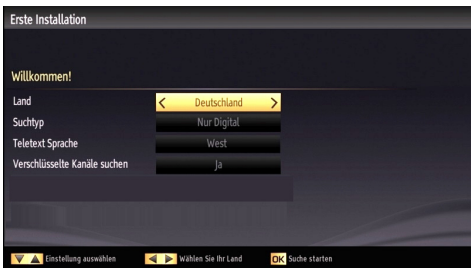

Drücken Sie die Taste **OK** auf der Fernbedienung, um fortzufahren. Die folgende Meldung wird auf dem Bildschirm eingeblendet.



Sie müssen ein Such-Typ auswählen um Sender aus der gewünschten Quelle zu speichern.

Antenneninstallation

Wenn Sie die Option **ANTENNE** aus dem Bildschirm **Suchtyp** auswählen, sucht das DTV nach digitalen terrestrischen TV-Sendern.



HINWEIS: Sie können die Taste **MENU** drücken, um abzubrechen.

Wenn alle Kanäle gespeichert sind, wird die Kanalliste auf dem Bildschirm angezeigt. Wenn Sie die Kanäle nach LCN (*) sortieren wollen, wählen Sie "Ja" und drücken Sie dann **OK**.



Drücken Sie die Taste **OK**, um die Kanalliste zu schließen und fernzusehen.

(* *LCN ist das logische Kanalnummer System, welches verfügbare Sender laut einer erkennbaren Kanal-Sequenz organisiert.*)

Kabelinstallation

Wenn Sie die **KABEL**-Option auswählen und die Taste **OK** auf der Fernbedienung drücken um fortzufahren, wird die folgende Meldung auf dem Bildschirm eingeblendet:

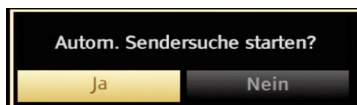

Um fortzufahren, wählen Sie bitte **JA** und drücken Sie die Taste **OK**. Um den Vorgang abzubrechen, wählen Sie **NEIN** und drücken Sie anschließend die Taste **OK**.



In diesem Bildschirm können Sie die Frequenzbereiche wählen. Zum Markieren der Zeilen verwenden Sie die Tasten "↑" oder "↓".

Sie können auch manuell über die Zifferntasten auf der Fernbedienung einen Frequenzbereich eingeben.

Stellen Sie die gewünschte **Start-** und **Endfrequenz** mit den Zifferntasten auf der Fernbedienung ein.

Danach können Sie das **Suchintervall** auf 8000 kHz oder 1000 kHz einstellen.

Wenn Sie 1000 kHz wählen, führt das TV-Gerät den Suchvorgang detaillierter durch. Die Dauer der Suche verlängert sich dementsprechend. Wenn Sie fertig

sind, drücken Sie **OK**, um die automatische Suche zu starten. Das Fernsehgerät wird die verfügbaren Sender suchen und speichern.

Medienwiedergabe über USB-Eingang

Über die USB-Eingänge am TV-Gerät können Sie eine USB-Festplatte oder einen USB-Speicherstick an das TV-Gerät anschließen. Mit dieser Funktion können Sie auf einem USB-Laufwerk gespeicherte Dateien wiedergeben. Es werden 2,5"- und 3,5"-Laufwerke (Festplatten mit eigener Stromversorgung) unterstützt.

WICHTIG! Machen Sie gegebenenfalls Kopien von Ihren Dateien, bevor Sie ein Gerät an das TV-Gerät anschließen, um mögliche Datenverluste zu vermeiden. Der Hersteller keinerlei Haftung für beschädigte Dateien oder Datenverluste übernimmt. Unter Umständen sind bestimmte Arten von USB-Geräten (z. B. MP3-Player) oder USB-Festplattenlaufwerke/-Speichersticks mit diesem TV-Gerät nicht kompatibel. Hinweis: Beim Formatieren von USB-Festplatten mit 1 TB (Terabyte) Speicher oder mehr können unter Umständen Probleme auftreten.

Schnelles An- und Abstecken von USB-Geräten ist gefährlich. Stecken Sie das Laufwerk nicht mehrmals schnell hintereinander ein- und wieder ab. Dadurch könnten physische Schäden am USB-Player und am USB-Gerät selbst entstehen. Ziehen Sie das USB-Modul nicht ab, während eine Datei wiedergegeben wird.

Menü Medienbrowser

Sie können auf einer USB-Festplatte gespeicherte Foto-, Musik- und Videodateien wiedergeben, wenn Sie diese an Ihr TV-Gerät anschließen und den Medienbrowser starten. Gehen Sie dazu wie folgt vor: Schließen Sie eine USB-Festplatte an den USB-Eingang seitlich am TV-Gerät an.

Sie können zwei USB-Geräte an Ihr TV-Gerät anstecken. Wenn beide USB-Geräte Musik, Bilder und Videos enthalten, wird der OSD-Auswahlbildschirm angezeigt. Das erste an das TV-Gerät angeschlossene USB-Gerät wird dabei als USB-Laufwerk 1 bezeichnet. Wählen Sie mit den Tasten "**^**" oder "**v**" und **OK** ein Gerät aus und drücken Sie **OK**.

Drücken Sie die Taste **MENU** und wählen Sie mit den Tasten **Links/Rechts** und **OK** die Registerkarte Medienbrowser. Die Optionen des Medienbrowsers werden angezeigt. Sie können den entsprechenden Inhalt anzeigen, indem Sie eine der Registerkarten Video, Musik oder Bild wählen. Für die Wiedergabefunktionen beachten Sie die Tastenangaben unter dem jeweiligen Bildschirmenü.

Sie können Ihre Einstellungen für den Medienbrowser mit dem Dialog Einstellungen anpassen.

Bildgröße ändern: Bildformate

Je nach empfangenem Signal können Sendungen in unterschiedlichen Bildformaten angezeigt werden. Sie können das Bildseitenverhältnis (Bildformat) des TV ändern, um das Bild in unterschiedlichen Zoommodi anzusehen. Drücken Sie mehrmals die Taste **SCREEN**, um die Bildgröße zu ändern. **Sie können den Bildschirminhalt nach oben oder unten verschieben, indem Sie die Tasten "**^**" oder "**v**" drücken, während als Bildformat, 14:9, Kino oder Untertitel ausgewählt ist.**

Verwendung der Kanalliste



Das TV-Gerät sortiert alle gespeicherten Sender in der Kanalliste. Sie können mit Hilfe der Kanallistenoptionen diese Kanalliste bearbeiten, Favoriten festlegen oder aktive Sender festlegen. Drücken Sie die Taste **MENU**, um in das Hauptmenü zu gelangen. Wählen Sie die Option Kanalliste mit den Tasten **Links** oder **Rechts** aus. Drücken Sie **OK**, um den Menüinhalt anzuzeigen. Wählen Sie **Kanalliste bearbeiten**, um alle gespeicherten Kanäle zu verwalten. Wählen Sie mit den Tasten **Auf** oder **Ab** und **OK** die Option **Kanalliste bearbeiten** aus. Drücken Sie die Taste **Auf** oder **Ab**, um den Kanal zur Bearbeitung auszuwählen. Drücken Sie die Tasten **Links** oder **Rechts**, um eine Funktion im Kanallisten-Menü auszuwählen. Verwenden Sie die Tasten **P+P-**, um eine Seite nach oben oder unten zu blättern. Drücken Sie die Taste **MENU**, um abzubrechen.

Kanalliste sortieren

Sie können die Sender auswählen, die in der Kanalliste aufgelistet werden. Um bestimmte Sendertypen anzuzeigen, sollten Sie die Einstellung Aktive Kanalliste verwenden. Wählen Sie die Option Aktive Kanalliste mit den Tasten "**^**" / "**v**" aus dem Kanallistenmenü. Drücken Sie die Taste **OK**, um fortzusetzen. Wählen Sie Option Sendertyp mit den Tasten "**<**" or "**>**" and **OK** aus der Liste.

Menü-Eigenschaften und -Funktionen

Inhalt des Bildmenüs	
Modus	Je nach Ihren Wünschen können Sie die entsprechende Modus Option einstellen. Der Bildmodus kann auf eine der folgenden Optionen eingestellt werden. Kino, Spiel, Dynamisch und Natürlich.
Kontrast	Stellt Helligkeits- und Dunkelheitswerte des Bildschirms ein.
Helligkeit	Stellt die Helligkeit des Bildschirms ein.
Schärfe	Stellt die Schärfe der am Bildschirm dargestellten Objekte ein.
Farbe	Stellt die Farbwerte und damit die Farbe ein.
Energiesparmodus	Um den Energiesparmodus auf Öko, Bild-Aus oder Deaktiviert einzustellen. Für weitere Informationen über den Energiesparmodus, siehe Abschnitt „Umweltinformationen“ in dieser Anleitung.
Hintergrundbeleuchtung (optional)	Diese Einstellung steuert die Hintergrundbeleuchtung. Sie kann auf Maximal, Minimal, Mittel und Sparmodus eingestellt werden. <i>Die Option Hintergrundbeleuchtung ist nicht sichtbar, wenn der Energiesparmodus EIN ist. Die Hintergrundbeleuchtung kann nicht aktiviert werden, wenn der VGA- oder Medienbrowser-Modus aktiv ist oder der Bildmodus auf Spiel eingestellt ist.</i>
Rauschunterdrückung	Wenn das Übertragungssignal schwach oder verrauscht ist, können Sie mit der Option Rauschreduktion das Bildrauschen verringern. Die Rauschreduktion kann auf eine von drei Optionen eingestellt werden. Niedrig, Mittel, Hoch oder Aus (Low, Medium, High or Off).
Erweiterte Einstellungen	
Dynamischer Kontrast:	Sie können die Kontraststärke verändern, indem Sie die Funktion Dynamischer Kontrast verwenden. Die Funktion Dynamischer Kontrast kann auf eine dieser Optionen eingestellt werden. Niedrig, Mittel, Hoch oder Aus.
Farbtemperatur	Stellt den gewünschten Farbton ein.
Bildzoom	Stellt die Bildgröße auf Auto, 16:9, Untertitel, 14:9, 14:9 Zoom, 4:3 oder Kino.
HDMI True Black (optional):	Wenn Sie von der HDMI-Quelle aus fernseh schauen, ist diese Funktion im Bild-Einstellungs-Menü verfügbar. Sie können diese Funktion verwenden, um das Schwarz der Bilder zu verstärken.
Filmmodus (optional)	Filme werden mit einer anderen Zahl von Einzelbildern pro Sekunde aufgenommen als normale Fernsehprogramme. Schalten Sie diese Funktion ein, wenn Sie sich Filme ansehen, um die Szenen mit schnellen Bewegungen besser sehen zu können.
Oberflächenfarbe:	Stellen Sie die gewünschte Oberflächenfarbe ein.
Farbverschiebung	Stellt den gewünschten Farbton ein.
RGB Grad	Drücken Sie die OK-Taste, um die Einstellungen zu bearbeiten. Die Farbtemperaturwerte können Sie über die Funktion "RGB-Grad" einstellen.
Zurücksetzen	Setzt die Bildeinstellungen auf die Werksteinstellungen zurück.
Autoposition (in PC mode)	Optimiert die Anzeige automatisch. Drücken Sie OK, um die Optimierung durchzuführen.
Bildlage H (im PC-Modus)	Mit dieser Option können Sie das Bild auf die rechte oder linke Seite des Bildschirms verschieben.
Bildlage V (im PC-Modus)	Mit dieser Option können Sie das Bild zum oberen oder unteren Rand des Bildschirms verschieben.
Pixelfrequenz (im PC-Modus)	Die Einstellung Pixelfrequenz korrigiert Störungen, die als vertikale Streifen bei pixelintensiven Darstellungen wie Tabellen oder Absätzen in kleinen Schriftarten auftreten.
Phasenlage (im PC-Modus)	Abhängig von der Auflösung und Abtastfrequenz, die Sie in das TV-Gerät einspeisen, kann es zu einem schmutzigen oder gestörten Bild auf dem Bildschirm kommen. In diesem Fall können Sie mit dieser Option durch mehrmalige Versuche ein klareres Bild erhalten.
<i>While in VGA (PC) mode, some items in Picture menu will be unavailable. Instead, VGA mode settings will be added to the Picture Settings while in PC mode.</i>	

Menü-Eigenschaften und -Funktionen





Inhalt Klangmenü	
Lautstärke	Stellt die Lautstärke ein.
Equalizer:	Im Equalizer-Menü kann die Voreinstellung auf Musik, Film, Sprache, Flat, Klassik und Benutzer eingestellt werden. Drücken Sie die Taste M , um zum vorhergehenden Menü zurückzukehren. <i>Die Einstellungen des Menüs Equalizer können nur dann geändert werden, wenn Benutzer als der Equalizermodus eingestellt ist.</i>
Balance	Mit dieser Einstellung wird die Balance zwischen rechtem und linkem Lautsprecher eingestellt.
Kopfhörer	Stellt die Lautstärke für den Kopfhörer ein.
Audiomodus	Sie können zwischen den Modi Mono, Stereo, Dual-I oder Dual-II wählen, jedoch nur, wenn der gewählte Kanal die Optionen unterstützt.
AVL	Die Funktion Automatische Lautstärkebegrenzung (AVL) stellt den Klang so ein, dass beim Umschalten zwischen Kanälen mit unterschiedlicher Lautstärke die Lautstärke gleich bleibt (zum Beispiel ist die Lautstärke von Werbesendungen oft höher als die von anderen Programmen).
Dynamik Bass (optional)	Aktiviert oder deaktiviert die Dynamic Bass.
Digitaler Ausgang	Stellt den Audiotyp für den Digitalausgang ein.
Installation und neue Sendersuche Inhaltsverzeichnis	
Automatische Kanalsuche (Retune)	Zeigt die Optionen für die automatische Kanalsuche an. <i>Digitale Antenne: Sucht und speichert DVB-Sender von der Antenne.</i> <i>Digitalkabel: Sucht und speichert DVB-Sender von der Kabel.</i> <i>Analog: Sucht und speichert analoge Sender.</i> <i>Digitale Antenne & Analog: Sucht und speichert DVB-Sender von der Antenne.</i> <i>Digitalkabel & Analog: Sucht und speichert DVB-Sender von der Antenne.</i>
Manuelle Kanalsuche	Diese Funktion wird zur direkten Eingabe von Sendern verwendet.
Netzwerk Kanalsuche	Searches for the linked channels in the broadcast system.
Analoge Feineinstellung	Verwenden Sie diese Einstellung für die Feineinstellung von analogen Kanälen aus. Diese Funktion ist nicht verfügbar, wenn keine analogen Kanäle gespeichert sind.
Erste Installation	Löscht alle gespeicherten Kanäle und Einstellungen, setzt das TV-Gerät auf die Werkseinstellungen zurück und beginnt die Erstinstallation. Für mehr Informationen zu diesem Vorgang, können Sie die Anweisungen im Abschnitt Erstinstallation verfolgen.

Menü-Eigenschaften und -Funktionen

Inhalt Menü Einstellungen	
Conditional Access	Einstellen der CA-Module, sofern vorhanden.
Sprache	Legt die Spracheinstellungen fest.
Jugendschutz	Legt die Jugendschutzeinstellungen fest.
Timer	Legt die Timer für gewählte Programme fest.
Datum/Zeit	<p>Stellt Datum und Zeit ein.</p> <p>Hinweis:</p> <p>*Das TV-Gerät nimmt sich die Zeitinformation über die Sendung. Der richtige Zeitpunkt wird auf Datum / Uhrzeit-Einstellungen verfügbar sein, wenn die Zeitinformation im Sender zur Verfügung gestellt wird.</p> <p>Wenn der Fernseher in keinem Kanal-Modus ist, können Datum / Uhrzeit-Einstellungen geändert werden. Allerdings, wenn ein Kanal voreingestellt ist, kann nur der "Zeiteinstellungen Modus" geändert werden und wenn dies auf Manuell gesetzt ist, wird die Zeitzone aktiviert.</p> <p>*Wenn das Fernsehgerät in den Standby-Modus geschaltet wird und später keine verfügbaren Sendungen gibt, wird die Zeitinformation nicht aktualisiert. Wenn ein voreingestellter Kanal vorhanden ist, wird die Zeitinformation über die Sendung genommen. Mit anderen Worten, Zeitinformation steht zur Verfügung gemäß folgenden Prioritäten: Das TV-Gerät sucht zuerst nach die Zeitinformation der Sendung, dann nach den Benutzereinstellungen und schließlich nach der Zeitinformation vom Videotext.</p>
Quellen	Aktiviert oder deaktiviert die gewünschten Quellenoptionen.
Andere Einstellungen: Zeigt weitere Einstellungsoptionen für das TV-Gerät an.	
Menü Zeitlimit	Ändert die Anzeigzeit für den Menübildschirm.
Verschlüsselte Kanäle suchen	Wenn diese Einstellung gesetzt ist, werden beim Suchvorgang auch die verschlüsselten Kanäle gesucht. Wird die Funktion manuell auf Aus gesetzt, werden bei der automatischen oder manuellen Suche keine verschlüsselten Kanäle berücksichtigt.
Blauer Hintergrund	Aktiviert oder deaktiviert den blauen Hintergrund bei schwachem oder fehlendem Signal.
Softwareaktualisierung	Um sicherzustellen, dass Ihr TV-Gerät stets auf dem aktuellen Stand ist, müssen Sie diese Einstellung verwenden. Damit es richtig funktioniert, muss das TV-Gerät im Standby-Modus sein.
Software-Version	Zeigt die Version der Anwendung an.
Hörgeschädigte	Wenn der Programmanbieter spezielle Audiosignale überträgt, können Sie diese Einstellung auf Ein setzen, um solche Signale zu empfangen.
Audio-Beschreibung	Bei der Bildbeschreibung handelt es sich um eine zusätzliche Audiospur für blinde und sehbehinderte Konsumenten von visuellen Medien wie Filmen und Fernsehen. Sie können diese Funktion nur verwenden, wenn der Sender die zusätzliche Audiospur unterstützt.
TV-Autoabschaltung	Hier können Sie den Zeitwert für die automatische Abschaltung einstellen. Ist dieser Wert erreicht und es wird kein Steuerbefehl an das TV-Gerät übertragen, schaltet sich dieses ab.
Standby-Suche (optional)	Wenn Sie die Option Standbysuche auf Aus einstellen, ist diese Funktion nicht verfügbar. Um diese zu verwenden, stellen Sie sicher, dass die Option Standbysuche auf Ein gestellt ist. Ist die Standbysuche auf Ein eingestellt, werden verfügbare Sender gesucht, wenn das TV-Gerät auf Standbymodus geschaltet ist. Wenn das Gerät neue oder noch nicht vorhandene Sender findet, wird ein Menü eingeblendet, in dem Sie die Änderungen annehmen oder verwerfen können. Nach diesem Vorgang wird die Kanalliste aktualisiert. Bitte aktivieren Sie die Standby-Suche Einstellung, um Ihren Fernseher die automatische Aktualisierung der Sendefrequenz des Senders, der Ausstrahlauflösung und von ähnlichen Veränderungen zu ermöglichen.

DVD-MODUS

Umgang mit CDs

- Berühren Sie die Disc nur an den Kanten, damit sie sauber bleibt.  
- **Berühren** Sie niemals die Oberfläche.
- **Kleben** Sie weder Papier noch Klebefilm auf die Disc.
- Sollte die CD irgendwie verschmutzt sein, wie zum Beispiel mit Kleber, entfernen Sie ihn, bevor Sie die CD abspielen.
- **Setzen** Sie die Discs keinem direkten Sonnenlicht oder Hitzequellen (z.B. Heißluft) aus. Lassen Sie die Discs nicht in einem Auto, das in der Sonne geparkt wird; dort kann die Temperatur schnell ansteigen und die Discs beschädigen.
- Legen Sie die Disc nach dem Abspielen wieder in die Hülle zurück.  

Reinigung von CDs

- Reinigen Sie die Disc vor dem Abspielen mit einem Reinigungstuch. Wischen Sie die Disc von der Mitte nach außen ab.
- **Verwenden** Sie weder Lösungsmittel (z. B. Benzin, Verdüner) noch kommerzielle Reinigungsmittel oder Antistatic-Sprays für Vinyl-LPs.

DVD-Eigenschaften

- DVD / CD / CD-R / CD-RW / MP3 / JPEG / MPEG / Wiedergabe.
- NTSC/PA-Wiedergabe (je nach Inhalt der CD).
- LPCM Audio über koaxialen & optischen Digitalausgang (optional).
- Unterstützung von bis zu 8 Sprachen (je nach Inhalt der Disc).
- Unterstützung von Untertiteln in bis zu 32 Sprachen (je nach Inhalt der Disc).
- Unterstützung von bis zu 9 verschiedenen Anzeigewinkeln (je nach Inhalt der Disc).
- Jugendschutzfunktion mit 8 verschiedenen Stufen
- Schneller Vorlauf und Rücklauf in 5 verschiedenen Geschwindigkeiten: 2x, 4x, 8x, 16x, 32x.
- Zeitlupenwiedergabe in 4 verschiedenen Geschwindigkeiten: 1/2x, 1/4x, 1/8x, 1/16x vorwärts.
- Einzelbild-Weiterschaltung vorwärts.
- Wiederholfunktionen
- Wiederholen
- Koaxialer Audioausgang (optional).
- Kopierte Discs sind unter Umständen nicht kompatibel.

Eine DVD ansehen

 **HINWEIS:** DVD-Modus kann nicht zugegriffen werden, es sei denn eine DVD ist eingelegt oder eine DVD-Steuerungstaste wird gedrückt.

1. Schalter am TV-Gerät.
2. Wechseln Sie zur DVD-Quelle mit der **"SOURCE"**-Taste auf der Fernbedienung.
3. Legen Sie eine Disc in die Lade ein.

Wenn Sie den TV-Bildschirm betrachten, MUSS die CD nach Ihnen zugewandt sein.

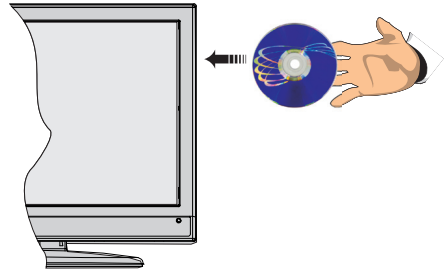

Die meisten CDs werden automatisch geladen und wiedergegeben, wenn die Disc über keine gespeicherte Menüs verfügt.

Wenn die Wiedergabe nicht automatisch beginnt, drücken Sie die Wiedergabetaste "▶" auf der Fernbedienung oder die Taste "▶ / ||" an der Seite des TV-Gerätes.

Nach einigen Sekunden kann ein Menü auf dem TV-Bildschirm erscheinen, oder der Film beginnt unmittelbar nach der Einleitung der Filmgesellschaft/TVgesellschaft. Dies hängt von dem Disc-Inhalt ab und kann bei jedem CD verschieden sein.

 **HINWEIS:** Schritte 4 und 5 sind nur relevant, wenn die Disc ein Menü enthält.

4. Drücken Sie die Navigationstasten "⤴", "⤵", "⤶" oder "⤷" oder die Zifferntaste/n um den gewünschten Titel zu wählen.
5. Drücken Sie auf die Taste **OK**. Die gewählte Option wird wiedergegeben.

Hinweise zur DVD Wiedergabe

- a. Während des schnellen Vor- oder Rücklaufs erfolgt keine Tonwiedergabe.
- b. Während der Zeitlupenwiedergabe ist kein Ton zu hören.
- c. Die Zeitlupenwiedergabe rückwärts ist nicht möglich.
- d. In einigen Fällen ist kein direkter Wechsel zur gewünschten Untertitelsprache möglich.

e. Wenn auch nach mehrmaligem Drücken der Taste die bevorzugte Sprache nicht ausgewählt wird, ist diese auf der CD nicht verfügbar.

f. Beim erneuten Einschalten des Players bzw. beim erneuten Einlegen einer CD wird die Auswahl der Untertitelsprache automatisch wieder auf die Ausgangseinstellung zurückgesetzt.

g. Wird eine Sprache ausgewählt, die auf der CD nicht verfügbar ist, wird als Untertitelsprache automatisch die für die CD vorgegebene Standardsprache verwendet.

h. Die Untertitelsprachen wechseln in einer festgelegten Reihenfolge. Deshalb können Sie die Anzeige der Untertitel nur abbrechen, indem Sie dieselbe Taste mehrfach drücken, bis Untertitel aus ("Untertitel Aus") auf dem Bildschirm erscheint.

i. Beim erneuten Einschalten des Players bzw. beim erneuten Einlegen einer CD wird die Auswahl der Wiedergabesprache automatisch wieder auf die Ausgangseinstellung zurückgesetzt.

j. Einige DVDs enthalten keine Haupt- und/oder Titelmenus.

k. Die Einzelbildweitschaltung im Rücklauf ist nicht möglich.

l. Als Referenz: Wenn Sie eine Zahl eingeben, die größer als die Gesamtlaufzeit des aktuellen Titels ist, wird das Zeitsuchfeld ausgeblendet, und in der oberen linken Ecke des Bildschirms erscheint die Meldung "Eingabe ungültig" (Input invalid).

m. Die Diaschau ist im ZOOM-Modus deaktiviert.

DVD-Modus-Konfiguration

1. Während in DVD-Quelle, drücken Sie die Taste DISPLAY, um zum DVD-Setup-Menü zuzugreifen. Dies ist nur möglich, wenn keine Wiedergabe vorhanden ist.

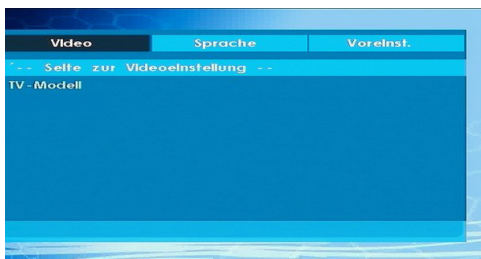

2. Dieses Menü wird betrieben durch Benutzen von "<" oder ">" und "∧" oder "∨" Tasten.

TV-Typ

Für die Option TV-Typ ist nur 'PAL' verfügbar. Das TV-Gerät unterstützt auch das NTSC-Signal, dieses wird jedoch vor der Anzeige auf dem Bildschirm in PAL umgewandelt.

Sprachen-Setup

Dieses Menü dient zum Einstellen der Spracheinstellungen im DVD-Modus. Sprachmenü-Inhalte sind wie folgt aufgeführt:

OSD-SPRACHE

Sie können die OSD-Sprache auswählen, in der die Gerätemenüs angezeigt werden sollen.

AUDIO

Wählen Sie die gewünschte Standardsprache für die Audio-Wiedergabe aus (sofern dies von der DVD unterstützt wird).

DISC-MENÜ (DISC MENU)

Sie können eine Sprache für das Disc-Menü der DVD auswählen. Das Disc-Menü wird in der ausgewählten Sprache angezeigt, sofern die Sprache von der jeweiligen DVD unterstützt wird.

SUBTITLE

Wählen Sie die gewünschte Standardsprache für die Untertitel-Wiedergabe aus (sofern dies von der DVD unterstützt wird).

Spezial: Dies sind die DVD-Modus Einstellungen. Menü-Inhalte sind unten detailliert aufgeführt:

STANDARDWERTE (DEFAULT)

Wenn Sie die Option RESET auswählen und anschließend die SELECT-Taste drücken, werden die werksseitigen Voreinstellungen wiederhergestellt. Die Einstellungen der Kindersicherungsstufe und des dazugehörigen Passworts werden nicht geändert.

DOWNMIX

Dieser Modus kann verwendet werden, wenn der digitale Audioausgang des TV-Geräts verwendet wird.

SURROUND

Surroundausgabe.

STEREO

Stereo-Ausgabe (zwei Kanäle)

JUGENDSCHUTZ/KINDERSICHERUNG

Die Wiedergabe einiger DVDs kann je nach Alter des Anwenders eingeschränkt werden. Die "Jugendschutz"-Funktion erlaubt es Eltern, die Wiedergabe von Programmen zu beschränken. Sie können zwischen acht Kindersicherungsschutzstufen umschalten. Bei Einstellung der Stufe "8 ERWACHSENE" (ADULT) können Sie alle DVD-Titel wiederzugeben, ohne dass die Kindersicherungsschutzstufe der DVD berücksichtigt wird. Sie können nur DVD-Discs wiedergeben, bei denen dieselbe oder eine niedrigere Kindersicherungsschutzstufe wie diejenige Ihres Players eingestellt ist. Menü-Inhalte sind unten detailliert aufgeführt:

PASSWORT

Mit Hilfe dieser Option können Sie das aktuelle Passwort ändern. Für die Änderung des Passworts werden Sie zunächst zur Eingabe des bisherigen Passworts aufgefordert. Nach der Eingabe des alten Passworts können Sie das neue, aus vier Ziffern bestehende Passwort eingeben. Falsch eingegebene Ziffern können mit der C-Taste wieder gelöscht werden.











HINWEIS: Das werksseitig voreingestellte Passwort ist "0000". Sie müssen das digitale Passwort XXXX jedes Mal eingeben, wenn Sie die Kindersicherungsschutzstufe ändern möchten. Wenn Sie das Passwort vergessen haben, wenden Sie sich an den technischen Kundendienst.

SPDIF-Ausgang

Sie können die Option SPDIF-Ausgang auf RAW oder PCM einstellen. Wenn Sie im DVD-Menü unter SPDIF-Ausgang PCM auswählen und eine DVD mit Dolby-Audiosignal abspielen, erhalten Sie die Audioausgabe in zwei Kanälen über die Lautsprecher und den SPDIF-Ausgang. Wenn Sie im DVD-Menü unter SPDIF-Ausgang RAW auswählen und eine DVD mit Dolby-Audiosignal abspielen, werden die Lautsprecher deaktiviert und Sie erhalten die Audioausgabe in 5.1-Kanal über den SPDIF-Ausgang.

DVD-Steuerungen

Sie können DVD-, Film-CD-, Musik- oder Picture-Disks mit den geeigneten Tasten der Fernbedienung steuern. Im Folgenden finden Sie die Hauptfunktionen der am häufigsten benutzten Fernbedienungstasten erklärt.

Tasten	Wiedergabe von DVDs	Film-Wiedergabe	Bildwiedergabe	Musikwiedergabe
	Wiedergabe	Wiedergabe	Wiedergabe	Wiedergabe
	Pause	Pause	Pause	Pause
	Stop	Stop	Stop	Stop
	Nach vor / zurück springen	Nach vor / zurück springen	Vorherige/Nächste	Vorherige/Nächste
	Verschiebt den vergrößerten Bildausschnitt nach links oder rechts (sofern verfügbar)			
	Markiert einen Menüartikel / Verschiebt den vergrößerten Bildausschnitt nach links oben oder unten (sofern verfügbar).			
	Schneller Vorlauf / Schneller Rücklauf			
	Zum Betrachten einer Szene aus verschiedenen Blickwinkeln (sofern verfügbar)		Verändert den Übergangseffekt (abhängig vom Inhalt)	X
C	Löschen einer eingegebenen Ziffer (sofern verfügbar)			
ANZEIGE	Zeigt die Zeit an / Zeigt das Haupt-Setupmenü an			
INFO	Modusauswahl für die Zeitzählung (bei der Wiedergabe). Wiederholt drücken, um zwischen den Modi umzuschalten.			
LANG.	Automatische Sprache		X	X
MENU	Zeigt das TV-Menü.			
OK / SELECT	Eingeben / Ansehen / Wiedergeben			
REPEAT	Anzeigen der Wiederholoptionen.			
RETURN	Keht zum vorhergehenden Menü zurück (sofern verfügbar).			
ROOT	Keht zum Stammverzeichnis zurück (sofern verfügbar).			
SEARCH MODE *	Direktwahl von Szenen oder Zeitpunkten.		Auswahl der gewünschten Datei.	Auswahl der gewünschten Datei.
SUBTITLE	Untertitel Ein-Aus. Wiederholt drücken, um zwischen den Modi umzuschalten.		X	X
SWAP	Medien-Quellenauswahl.			
TITLE	Anzeige des Disc-Menüs (sofern verfügbar).	Anzeige des Disc-Menüs (sofern verfügbar).	X	X
MENU	Vergrößert oder verkleinert das Bild. Wiederholt drücken, um zwischen den Zoomoptionen umzuschalten.			

Weitere Funktionen - Tastenkombinationen (während der Wiedergabe)	
 + >>>	Langsamer Vorlauf
(+ >>>) + <<<<<	Stellt die Geschwindigkeit für den langsamen Vorlauf ein
>>> + >>>	Stellt die Geschwindigkeit für den schnellen Vorlauf ein
<<< + <<<	Stellt die Geschwindigkeit für den schnellen Rücklauf ein
■ + ■	Bestätigt den Stop-Befehl
 + >>>	Drücken Sie mehrmals, um den manuellen Vorlauf auszuführen

(*) Sie können durch Drücken der Zifferntasten direkt zum entsprechenden Titel wechseln. Um auf einstellige Titelnummern zu wechseln, müssen Sie zuerst die 0 und dann die entsprechende Ziffer drücken (*Beispiel*: Um 5 zu wählen, drücken Sie 0 und 5.)

Elektronischer Programmführer (EPG)

Einige, aber nicht alle Kanäle senden Informationen über die laufenden sowie nachfolgenden Sendungen. Drücken Sie die Taste EPG, um das Menü EPG aufzurufen.

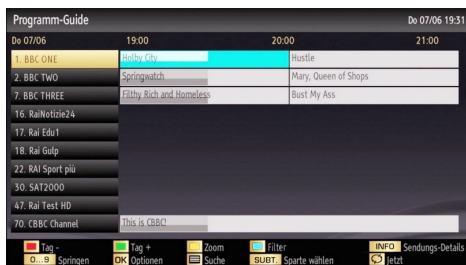

Info-Leiste Befehle:

Taste ROT: Vorheriger Tag.

Taste GRÜN: Nächster Tag.

Taste GELB: Zoomt zum ausgewählten Programm.

BLAUE Taste - Nächster Tag: Zeigt die Filteroptionen an.

Teletext

“**TEXT**” **Teletext / Mix:** Aktiviert bei einmaligem Drücken den Teletext. Drücken Sie nochmals diese Taste, um den Teletext-Bildschirm über dem Programm anzuzeigen (Mix). Durch erneutes Drücken wird der Teletextmodus beendet.

“**RETURN**” - **Indexseite:** Dient zur Auswahl der Teletext-Indexseite.

“**INFO**” - **Anzeigen:** Zeigt verborgene Informationen an (z. B. Lösungen von Rätseln oder Spielen).

“**OK**” **Halten:** Hält falls gewünscht eine Seite an. Um die Haltefunktion aufzuheben, nochmals diese Taste drücken.

“**◀/▶**” **Unterseiten:** Wählt Unterseiten aus (sofern verfügbar), wenn der Teletext aktiv ist.

P+ / P- und Ziffern (0-9): Zum Auswählen einer Seite drücken.

Hinweis: Die meisten TV-Sender verwenden die Seitennummer 100 für die Indexseite.

Ihr TV-Gerät unterstützt die Systeme **FASTEXT** und **TOP text**. Wenn diese Systeme verfügbar sind, werden die Seiten in Gruppen oder Themen unterteilt. Ist das **FASTEXT**-System verfügbar, werden die Abschnitte einer Teletextseite farbcodiert und können dann durch Drücken der entsprechenden Farbtaste ausgewählt werden. Drücken Sie eine Farbtaste je nach Wunsch. Wenn eine **TOPText**-Übertragung vorhanden ist, werden farbige Textteile eingeblendet, deren Farbe

jeweils einer Farbtaste entsprechen. Durch Drücken der Tasten “▼” oder “▲” wird die jeweils nächste oder vorhergehende Seite angefordert.

Digitaler Teletext (falls vorhanden)

• Drücken Sie die Taste “**TEXT**”. Die Startseite des digitalen Teletext wird eingeblendet. Steuern Sie diese Information über die farbigen Tasten, die Cursortasten und die Taste **OK**.

Die Bedienfunktion kann je nach Inhalt des digitalen Teletexts unterschiedlich sein. Folgen Sie den Anweisungen, die auf dem Bildschirm des digitalen Teletexts angezeigt werden.

Wenn Sie die Taste “**TEXT**” drücken, schaltet das TV-Gerät auf normalen Fernsehbetrieb zurück.

Softwareaktualisierung

Ihr TV-Gerät kann neue Software-Upgrades über das Internet oder über TV-Übertragungskanäle finden und installieren. Bei der Suche über TV-Übertragungskanäle durchsucht das TV-Gerät die in den Einstellungen gespeicherten Kanäle. Vor der Upgradesuche sollten daher alle verfügbaren Kanäle eingestellt und aktualisiert werden.

1) Softwareupgrade-Suche über Benutzerschnittstelle

• Sie können eine manuelle Suche nach neuen Softwareupgrades für Ihr TV-Gerät durchführen.

• Navigieren Sie dazu im Hauptmenü. Wählen Sie **Einstellungen** und dann **Weitere Einstellungen**. Wählen Sie im Menü **Weitere Einstellungen** die Option **Softwareupgrade** und drücken Sie die Taste **OK**, um das Menü **Upgradeoptionen** zu wählen.

• Wählen Sie im Menü **Upgradeoptionen** die Option **Suche nach Upgrade** und drücken Sie **OK**.

• Wird ein neues Upgrade gefunden, beginnt das Gerät mit dem Herunterladen. Ein Fortschrittsbalken zeigt die verbleibende Dauer an. Nach Abschluss des Herunterladens wird eine Meldung angezeigt, dass Sie zum Aktivieren der neuen Software das Gerät neu booten müssen. Drücken Sie **OK**, um den Bootvorgang fortzusetzen.

2) Hintergrundsuche und Aktualisierungsmodus

• Wenn das TV-Gerät mit dem Internet verbunden ist, sucht es im Hintergrund nach wichtigen Software-Aktualisierungen. Wird eine wichtige Software-Aktualisierung gefunden, wird die Aktualisierung leise heruntergeladen. Nach Abschluss des Herunterladens wird eine Meldung angezeigt, dass Sie zum Aktivieren der neuen Software das Gerät neu booten müssen. Drücken Sie **OK**, um den Bootvorgang fortzusetzen.

3) Upgrademodus Suche um 3 Uhr früh

• Wenn die Option **Automatische Suche** im Menü **Upgradeoptionen** aktiviert ist, schaltet sich das Gerät um 3:00 früh ein und sucht auf den

Übertragungskanälen nach neuen Softwareupdates. Wird eine neue Software gefunden und erfolgreich heruntergeladen, arbeitet das TV-Gerät ab dem nächsten Einschaltvorgang mit der neuen Softwareversion.

Hinweis zum Rebootvorgang: *Das Rebooten ist der letzte Schritt beim Upgradevorgang, wenn eine neue Software erfolgreich heruntergeladen wurde. Während des Reboots führt das TV-Gerät die letzten Initialisierung durch. Dabei wird das Panel abgeschaltet und die Front-LED zeigt die Aktivität durch Blinken an. Nach etwa 5 Minuten startet das TV-Gerät neu mit der neu aktivierten Softwareversion.*

• Wenn das TV-Gerät nach 10 Minuten noch immer nicht gestartet hat, ziehen Sie den Netzstecker, warten Sie 10 Minuten, und stecken Sie ihn wieder ein. Das TV-Gerät sollte nun mit der neuen Software starten. Funktioniert das Gerät noch immer nicht, wiederholen Sie den Ab-/Ansteckvorgang noch einige Male. Wenn auch dies nichts ändert, wenden Sie sich bitte an den Kundendienst, um das Problem beheben zu lassen.

Vorsicht: Ziehen Sie auf keinen Fall den Netzstecker, solange beim Rebootvorgang die LED noch blinkt. Dies kann dazu führen, dass das TV-Gerät nicht mehr gestartet werden kann. Dies kann dann nur vom Kundendienst behoben werden.

Tipps zur Fehlersuche und -behebung

Bild Beharrlichkeit - Ghosting

Beachten Sie, dass bei der Anzeige von stehenden Bildern Geisterbilder auftreten können. Solche Bildstörungen auf LED-TVs verschwinden meist nach einer Weile wieder. Schalten Sie das Gerät für eine Weile ab. Um solche Störungen von vornherein zu vermeiden, sollten Sie keine stehenden Bildmodus lange Zeit anzeigen lassen.

Kein Strom

Wenn Ihr Fernseher kein Strom hat, überprüfen Sie bitte ob der Netzstecker mit der Steckdose verbunden ist.

Schlechte Bildqualität

1. Haben Sie die richtige Farbnorm ausgewählt?
2. Ist Ihr TV oder die Hausantenne zu nahe an nicht geerdeten Audiogeräten oder Neonlichtern, etc. aufgestellt?
3. Berge oder hohe Gebäude können dazu führen, dass Bilder doppelt dargestellt werden oder Geisterbilder entstehen. Manchmal können Sie die Bildqualität verbessern, indem Sie die Antenne anders ausrichten. Kann das Bild bzw. der Text kaum erkannt werden?
4. Überprüfen Sie, ob Sie die richtige Frequenz eingegeben haben.
5. Bitte stellen Sie die Kanäle neu ein.
6. Die Bildqualität kann sich verschlechtern, wenn zwei Geräte gleichzeitig an das TV-Gerät angeschlossen

werden. Trennen Sie in diesem Fall eines der Zusatzgeräte wieder ab.

Kein Bild

1. Kein Bild bedeutet, dass Ihr TV-Gerät kein Signal empfängt. Haben Sie die richtigen Tasten auf der Fernbedienung betätigt? Versuchen Sie es noch einmal. Stellen Sie auch sicher, dass die richtige Eingangsquelle ausgewählt ist.
2. Ist die Antenne richtig angeschlossen?
3. Sind die Stecker fest mit der Antennenbuchse verbunden?
4. Ist das Antennenkabel beschädigt?
5. Wurden geeignete Stecker verwendet, um die Antenne anzuschließen?
6. Wenn Sie nicht sicher sind, fragen Sie Ihren Händler.

Kein Ton

1. Wurde das TV-Gerät stummgeschaltet? Um den Ton wieder einzuschalten, drücken Sie die Taste "☒", oder erhöhen Sie die Lautstärke.
2. Nur ein Lautsprecher funktioniert Ist die Balance auf nur eine Seite eingestellt? Siehe Menü Ton.

Fernbedienung spricht nicht an

Das Gerät spricht nicht auf die Fernbedienung an. Die Batterien können ausgeschöpft sein, wenn so, dann können Sie immer noch die Steuertasten auf dem TV-Gerät benutzen. (* Ist nur möglich, wenn sie nicht durch die elterliche Kontrolle gesperrt sind.)

Eingangsquellen - können nicht ausgewählt werden

1. Wenn Sie keine Eingabequelle wählen können, haben Sie wahrscheinlich kein Gerät angeschlossen.
2. Wenn Sie ein Gerät angeschlossen haben, überprüfen Sie die AV-Kabel und deren Anschluss.

Die DVD Bildqualität ist schlecht

1. Vergewissern Sie sich, dass die DVD-Oberfläche nicht beschädigt ist (Keine Kratzer, Fingerabdrücke usw.)
2. Reinigen Sie die DVD und versuchen Sie es erneut. *Siehe die Anweisungen im Abschnitt "Reinigung von CDs" zur richtigen Reinigung Ihrer Discs.*
3. Stellen Sie sicher, dass die DVD-Disc im Loader mit dem Etikett nach Ihnen zugewandt ist, wenn Sie auf den TV-Bildschirm schauen.
4. Feuchtigkeit oder Kondensation auf der Disc können das Gerät negativ beeinflussen. Warten Sie ein bis zwei Stunden im Standby-Modus, bis das Gerät trocken ist.

Die Disc wird nicht wiedergegeben

1. Keine Disc in der Maschine - *Legen Sie eine Disc in den Loader.*
2. Disc ist falsch eingelegt - *Stellen Sie sicher, dass die DVD-Disc im Loader mit dem Etikett nach Ihnen zugewandt ist, wenn Sie auf den TV-Bildschirm schauen.*
3. Falscher Disc Typ. Das Gerät kann keine CD-ROMs etc. wiedergeben.
4. Der Regionalschlüssel der DVD muss mit dem Regionalschlüssel des Geräts übereinstimmen.

Stellen Sie sicher, dass die DVD sich mit der bedruckten Seite nach vorne in der Disc-Lade befindet.

Falscher Disc Typ. Das Gerät kann keine CD-ROMs mit PC-Dateien wiedergeben.

Falsche OSD-Sprache

1. Wählen Sie die Sprache im Menü Setup aus.
2. Die Audio- oder Untertitelsprache der DVD lassen sich nicht ändern.
3. Auf der DVD sind keine mehrsprachigen Audios bzw. Untertitel aufgezeichnet.
4. Versuchen Sie, die Audiospur bzw. die Untertitel im Titelménü der Disc zu ändern. Manche DVDs erlauben dem Anwender nicht, die Einstellungen ohne Verwendung des Disc-Ménüs zu ändern.

Funktionen Anzeigewinkel, Zoom etc. arbeiten nicht

1. Diese Funktionen sind auf der DVD nicht vorhanden.
2. Der Blickwinkel kann nur dann geändert werden, wenn das Blickwinkel-Symbol angezeigt ist.

Wenn keine Maßnahmen geholfen haben...

Wenn Sie mit keinem der oben angeführten Hinweise das Problem lösen konnten, sollten Sie das TV-DVD-Kombigerät abschalten und wieder einschalten. Hilft auch das nicht weiter, wenden Sie sich bitte an Ihren Händler oder an eine auf TV-DVD-Geräte spezialisierte Reparaturwerkstatt. Versuchen Sie niemals, ein defektes TV-DVD-Gerät selbst zu reparieren.

Hergestellt unter Lizenz der Dolby Laboratories.

INHABER DER MARKENZEICHEN

„Dolby“ und das Doppel-D-Symbol sind Warenzeichen der Dolby Laboratories.



Informationen über die Entsorgung von Altgeräten und Batterien

[nur für die Europäische Union]

Diese Symbole zeigen an, dass das elektrische oder elektronische Gerät am Ende seiner Nutzungsdauer nicht als normaler Haushaltsmüll entsorgt werden darf. Wenn Sie dieses Produkt oder Batterien entsorgen wollen, beachten Sie bitte die Sammelsysteme und -einrichtungen für die entsprechende Wiederverwertung.

Hinweis: Das Zeichen Pb unter dem Batteriesymbol bedeutet, dass diese Batterie Blei enthält.



Products



Battery

Typische Anzeigemodi PC

In der folgenden Tabelle werden einige der üblichen Video Display-Modi dargestellt. Unter Umständen unterstützt Ihr TV keine verschiedenen Auflösungen. Ihr Gerät unterstützt bis zu 1920x1080.

Index	Auflöung	Frequenz
1	640x350p	60 Hz
2	640x400p	60 Hz
3	1024x768	60 Hz
4	1280x768	60 Hz
5	1360x768	60 Hz
6	720x400	60 Hz
7	800x600	56 Hz
8	800x600	60 Hz
9	1024x768	60 Hz
10	1024x768	66 Hz
11	1280x768	60 Hz
12	1360x768	60 Hz
13	1280x1024	60 Hz
14	1280x960	60 Hz
15	1280x1024	60 Hz
16	1400x1050	60 Hz
17	1920x1080	60 Hz
18	1600x1200	60 Hz

Technische Daten

TV-ÜBERTRAGUNG

PAL/SECAM B/G D/K K' I/I' L/L'

DIGITALEMPFANG

DVB-T MPEG2

DVB-T MPEG4 HD

DVB-C MPEG2

DVB-C MPEG4 HD

EMPFANGSKANÄLE

VHF (BAND I/III)

UHF (BAND U)

HYPERBAND

ANZAHL DER VOREINGESTELLTEN KANÄLE

10000

KANALANZEIGE

Bildschirmanzeige

RF-ANTENNENEINGANG

75 Ohm (nicht geregelt)

BETRIEBSSPANNUNG

110-240V AC, 50/60 Hz.

AUDIO

Deutsch + Nicam Stereo

AUDIOAUSGABELEISTUNG (W_{RMS}) (10% THD)

2x2,5

LEISTUNGS-AUFNAHME (W)

47 W (max.)

PANEL

16:9-Display, 19" Bildschirmgröße

ABMESSUNGEN (mm)

TxLxH (Mit Fuss): 134 x 468 x 341

Gewicht (kg): 4,10

TxLxB (Ohne Standfuß): 53 x 468 x 307

Gewicht (kg): 3,90





Im USB-Modus unterstützte Dateiformate

Medium	Datei- erweiterung	Format		Hinweise
		Video	Audio	(Max. Auflösung / Bitrate etc.)
Film	.mpg .mpeg	MPEG1,2	MPEG Layer 1/2/3	MAX 1920x1080 @ 30P 20Mbit/sek
	.dat	MPEG1,2	MPEG2	
	.vob	MPEG2		
	.mkv	H.264, MPEG1,2,4	EAC3/ AC3	
	.mp4	MPEG4 Xvid 1.00, Xvid 1.01, Xvid 1.02, Xvid 1.03, Xvid 1.10-beta1/2 H.264	PCM/MP3	
	.avi	MPEG2, MPEG4 Xvid 1.00, Xvid 1.01, Xvid 1.02, Xvid 1.03, Xvid 1.10-beta1/2 H.264		
Musik	.mp3	-	MPEG 1 Layer 1 / 2 (MP3)	32Kbps ~ 320Kbps(Bitrate) 32KHz ~ 48KHz(Samplingrate)
Foto	.jpg .jpeg	Baseline JPEG	-	max WxH = 15360x8640 4147200bytes
	.	Progressive JPEG	-	max WxH = 9600x6400 3840000bytes
	.bmp	-	-	max WxH = 9600x6400 3840000bytes
Untertitel	.sub .srt	-	-	-

DVD-Modus unterstützte Dateiformate

Medium	Datei- erweiterung	Format		Unterstützte (Max. Auflösung / Bitrate etc.)
		Video	Audio	
Film	.mpg/ .dat/ .vob	MPEG1	MPEGLayer1/2/3	
		MPEG2	MPEG2	
	.avi	XviD/ 3ivx	PCM/MP3	XviD-Version bis:1.1.2
		MPEG4 MS ISO MPEG4	PCM/MP3	SP und ASP unterstützt
Musik	-	-	PCM	Sample-Rate: 8K ~ 48KHz
	.mp3	-	MPEG 1/2 Layer 1/2/3/MP3	Sample-Rate: 8K ~ 48KHz, Bitrate: 64K ~ 320Kbps
Foto	.jpg	Baseline JPEG		B x H = 8902 x 8902 bis zu 77 Mega-Pixel Format- Unterstützung: 444/ 440/ 422/ 420/ Graustufen
		Progressive JPEG		Bis zu 4 Mega-Pixel Format- Unterstützung: 444/ 440/ 422/ 420/ Graustufen
Ext. Untertitel	.srt			Textdateiformat wird unterstützt, jedoch kein Bilddateiformat
	.smi			
	.sub			
	.ssa			
	.ass			

Kompatible Disc-Typen

Disc- Typen(Logos)	Aufnahme-Arten	Disc- Größe	Maximale Wiedergabezeit	Eigenschaften
	Audio+Video	12cm	Einseitig; 240 min. Doppelseitig; 480 min.	Dank des Dolby Digital und MPEG- 2-Systems verfügt eine DVD über ausgezeichnete Ton- und Bildqualität. Die verschiedenen Bildschirm- und Audio-Funktionen können problemlos über das Bildschirmmenü gewählt werden.
	Audio	12cm	74 min.	Eine analoge Langspielplatte (LP) wird als Analogsignal mit größerer Verzerrung aufgenommen. Auf einer CD wird ein digitales Signal mit besserer Audioqualität, geringerer Verzerrung und geringerem Qualitätsverlust des Audiosignals im Lauf der Zeit aufgezeichnet.
	Audio(xxxx.mp3)	12cm	Abhängig von der MP3-Qualität	MP3 wird als digitales Signal mit besserer Audioqualität, weniger Verzerrung und einer geringeren Verschlechterung der Audioqualität im Lauf der Zeit aufgezeichnet.
	Video(Standbild)	12cm	Abhängig von JPG-Qualität	JPEG wird als digitales Signal mit besserem Erhalt der Bildqualität im Lauf der Zeit aufgezeichnet.

Für einen ordnungsgemäßen Betrieb müssen nur 12 cm CDs verwendet werden.

Hinweis zur Konformität

Das Fernsehgerät entspricht den folgenden Normen:

In Bezug auf die Konformität mit den grundlegenden Anforderungen und den relevanten Vorschriften entspricht dieses Gerät der EMC-Richtlinie 2004/108/EC sowie der Richtlinie 2006/95/EC für Niederspannungsgeräte. Anforderungen für umweltgerechte Gestaltung energieverbrauchsrelevanter Produkte (Richtlinie 2009/125/EC nach der Durchführungsverordnung Nr. 642/2009).

EN 55013: 2001 + A1:2003 + A2:2006

EN 55020: 2007

EN 61000-3-2:2006

EN 61000-3-3: 1995 + A1:2001 + A2:2005

EN 60065: 2002 + A1:2006 + A11:2008

EN 55022:2006 (Gerätekategorie A)

EN 55024:1998 + A1:2001 + A2:2003

Importiert durch: VESTEL GERMANY GmbH,
Parkring 6

D-85748 Garching b. München
Deutschland

WARNUNG

Dies ist ein Produkt der Klasse A. Im Hausgebrauch kann dieses Produkt Funkstörungen verursachen. In diesem Fall muss der Benutzer unter Umständen entsprechende Maßnahmen ergreifen.

Definition der Begriffe

Bildverhältnis

Dieser Begriff bezieht sich auf das Verhältnis von Bildhöhe und -breite.

AVL

Automatische Lautstärkebegrenzung.

Helligkeit

Diese Steuerung definiert den allgemeinen Helligkeitsgrad des Gesamtbilds.

Kontrast

Damit wird der Bereich der optischen Dichte und der Ton des Gesamtbilds eingestellt.

Component-Audioeingänge

Wird für den normalen analogen Audioanschluss zwischen Geräten verwendet.

HDMI

High Definition Multimedia Interface. Dieser Anschluss liefert ein unkomprimiertes digitales Video- und Audiosignal hoher Qualität. Dabei werden Audio- und Videosignale über einen einzigen Anschluss ausgegeben.



NTSC

Der in den USA verwendete Standard für Zeilen-TV-Signale, der auch in einigen anderen Ländern verwendet wird.

OSD

Bildschirmanzeige (On Screen Display). Informationen wie Kanalnummer und Lautstärke, die auf dem Bildschirm des TV-Gerätes angezeigt werden.

PAL

Europäische Norm für Zeilen-TV-Signale.

SECAM

Ein in Frankreich und einigen anderen Ländern verwendetes Videoformat, das dem Format PAL ähnlich ist.

Scart

Audio-/Video-Anschluss mit 21 Pins, wird hauptsächlich bei TV-Geräten in Europa verwendet.

Schärfe

Eine Steuerung, die den Effekt einer größeren Auflösung durch Hell-/Dunkelübergänge erzeugt.

System

Definiert die Übertragungsart des TV-Bilds, da das Übertragungssystem nicht in allen Ländern dasselbe ist.

VGA

VGA ist ein verbreiteter Standard für die Grafikanzeige auf PCs.

LPCM

LPCM steht für Pulse Code Modulation und ist ein digitales Audiosignal.

MPEG

Kurzform für Moving Picture Experts Group. Dabei handelt es sich um einen internationalen Standard für die Kompression von bewegten Bildern. Auf einigen DVDs sind die digitalen Audiosignale in diesem Format komprimiert und aufgenommen.

Einschalten des TV-Gerätes mit 12V

Einschalten des TV-Geräts mit 12

1. Verbinden Sie das Zigarettenanzünderkabel (nicht im Lieferumfang enthalten) mit dem Zigarettenanzünder Ihres Fahrzeugs. Achten Sie dabei auf die richtige Polung.
2. Stecken Sie die andere Seite des 12 volt-Kabels in den 12V Anschluss an der Rückseite des TV-Geräts
3. Drücken Sie eine der Tasten "⏻" **P+** / **P-** oder eine Zifferntaste auf der Fernbedienung oder drücken Sie die Taste "⏻" , - oder + am TV-Gerät. Das TV-Gerät schaltet sich ein (optional).
4. Stellen Sie das bestmögliche Bild über die Antennenposition ein, oder stellen Sie falls erforderlich die TV-Kanäle neu ein.

Ein-/Ausschalten des TV-Geräts

1. Drücken Sie die Taste "⏻" auf der Fernbedienung oder die Taste "⏻" am Fernsehgerät. Das Gerät schaltet in den Standby-Modus..
2. Nehmen Sie die Kabelanschlüsse und den Netzstecker ab.

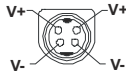

ACHTUNG: 12 V Eingang :

Contents

Safety Precautions	28
Environmental Information	30
Accessories included	30
TV - Features	30
Viewing the TV	31
TV Control Switch & Operation.....	32
DVD - Control buttons	32
Viewing remote control - TV	33
Viewing remote control - DVD	34
Installing the Batteries to the Remote.....	36
Connect Power & Antenna/Cable	36
Switching On/Off.....	36
First Time Installation.....	36
Media Playback via USB Input.....	38
Changing Image Size: Picture Formats.....	38
Using the Channel List	38
Menu Features and Functions.....	39
Menu Features and Functions.....	40
Menu Features and Functions.....	41
DVD MODE	42
How to watch a DVD	42
Notes on DVD Playback	42
DVD Mode Configuration.....	43
Electronic Programme Guide (EPG)	45
Teletext	45
Digital Teletext (If available).....	45
Software Upgrade.....	45
Troubleshooting & Tips.....	46
Image persistence - ghosting.....	46
No power	46
Poor picture	46
No picture	46
No sound	46
Remote control - does not operate	46
Input sources - can not be selected	46
PC Typical Display Modes	47
Supported File Formats for USB Mode	48
Specifications	48
MOBIL TV INSTRUCTION MANUAL	50

Safety Precautions



CAUTION
RISK OF ELECTRIC SHOCK
DO NOT OPEN





CAUTION: TO REDUCE THE RISK OF ELECTRIC SHOCK, DO NOT REMOVE COVER (OR BACK). NO USER-SERVICEABLE PARTS INSIDE. REFER SERVICING TO QUALIFIED SERVICE PERSONNEL.



The lightning flash with arrowhead symbol, within an equilateral triangle, is intended to alert the user to the presence of uninsulated “dangerous voltage” within the product’s enclosure that may be of sufficient magnitude to constitute a risk of electric shock of persons.

The exclamation point within an equilateral triangle is intended to alert the user to the presence of important operating and maintenance (servicing) instructions in the literature accompanying the appliance.

 **Please read these instructions fully before installing or operating.**

 **WARNING: Never let people (including children) with physical, sensory or mental abilities or lack of experience and / or knowledge unsupervised use electrical device!**

Children may not recognize dangers right! The swallowing of batteries can be fatal. Keep batteries always out of reach of small children. If a battery is swallowed, immediately seek medical attention. Keep the packaging films out of reach of children. Risk of suffocation.

Power

- Always use the provided AC adaptor.
- Operate only from the power source specified on the AC adaptor.
- The power adaptor may become hot during normal operation. This is not a malfunction.
- Please make sure that the adaptor is not covered while in operation. Leave a space of 15 cm (minimum) around the AC adaptor.
- The rating information and safety caution of the AC adaptor are provided on the adaptor.

WARNING: When the set is not in use for a long time, disconnect from the power.

Positioning the TV

- For ventilation, please leave a clear space of at least 10cm all around the TV.

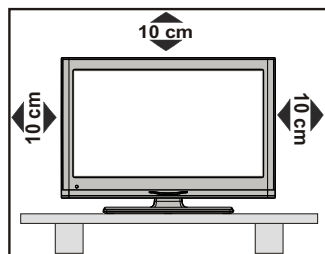

- Do not block the ventilation openings.
- Do not place the TV on sloping or unstable surfaces, the TV may tip over.
- To prevent damage to the TV, do not place any objects on top of the TV.
- Only use the TV in moderate climates.

Power cord and plug

- The power cord plug should be easily accessible. In case of storms and lightning, when going on holiday, or when the TV is not used for a long period of time disconnect the power cord from the mains power socket.
- Do not place the set, a piece of furniture, etc. on the power cord or pinch the cord. Handle the power cord by the plug. Do not unplug the appliance by pulling from the power cord and never touch the power cord with wet hands as this could cause a short circuit or electric shock. Never make a knot in the cord or tie it with other cords. The power cord should be placed in such a way that they are not likely to be stepped on. A damaged power cord can cause fire or give you an electric shock. When it is damaged and needs to be replaced, it should be done by qualified personnel.

Moisture and Water

- **Do not** use this TV in a humid or damp place (avoid bathrooms, the sink in the kitchen, and near the washing machine).
- **Do not** expose this TV to rain or water, as this may be dangerous.
- **Do not** place objects filled with liquids, such as flower vases, on top of the TV. Avoid from dripping or splashing.
- If any solid object or liquid falls into the cabinet, unplug the TV and have it checked by qualified personnel before operating it any further.

Ventilation

- The slots and openings on the TV set are intended for ventilation and to ensure reliable operation.

- To prevent overheating, these openings must not be blocked or covered in anyway.

Heat sources and Flames

- **Do not** expose the TV to direct sunlight or other heat sources.
- The TV should not be placed near to open flames and sources of intense heat such as an electric heater.
- Ensure that no open flame sources, such as lighted candles, are placed on top of the TV.



Headphone Volume

- Excessive sound pressure from earphones and headphones can cause hearing loss, please take care.



Wall Mounting (optional)

- To prevent injury, this TV must be securely attached to the wall in accordance with the installation instructions (if the option is available).

LCD Screen

- Occasionally, a few non-active pixels may appear on the screen as a fixed blue, green or red point. Please note that this does not affect the performance of your product.
- Take care not to scratch the screen with fingernails or other hard objects.

Cleaning

- Before cleaning, unplug the TV from the wall socket.
- **Do not** use liquid or aerosol cleaners. Only use a soft, dry cloth.

Connection to a Television Distribution System (Cable TV etc.) from Tuner

Devices connected to the protective earthing of the building installation through the mains connection or through other apparatus with a connection to protective earthing-and to a television distribution system using a coaxial cable, may in some circumstances create a fire hazard.

Connection to a cable distribution system has therefore to be provided through a device providing electrical isolation below a certain frequency range (galvanic isolator, see EN 60728-11).

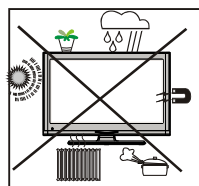

Servicing

-  **Warning:** Risk of exposure to radiation from class 1/class 3b visible and invisible laser beams. **Do not** open the TV and stare directly into beam.

**CLASS 1
LASER PRODUCT**

-  **Warning:** Risk of electric shock, **do not** attempt to repair, service or modify this TV yourself. Contact the manufacturer, their approved service agent

Environmental Information

This television is designed to consume less energy to save environment. You not only help to save the environment but also you can save money by reducing electricity bills thanks to the energy efficiency feature of this TV. To reduce energy consumption, you should take the following steps:

You can use Power Save Mode setting, located in the Picture Settings menu. If you set Power Save Mode as **Eco**, the TV will switch to energy-saving mode and luminance level of TV set will be decreased to optimum level. Note that some picture settings will be unavailable to be changed when the TV is in Power Save Mode.

Power Save Mode



If you set power save mode as **Picture off**, a message will appear on the screen and backlight will be off within three seconds. Press any button on the remote controller to activate the picture again.

When the TV is not in use, please switch off or disconnect the TV from the mains plug. This will also reduce energy consumption.

Disconnect power when going away for longer time.

It is highly recommended to activate Power Save Mode setting to reduce your annual power consumption. Also it is recommended to disconnect the TV from the mains plug to save energy more when you do not use.

Please help us to save environment by following these steps.

Repair Information

Please refer all servicing to qualified personnel. Only qualified personnel must repair the TV. Please contact your local dealer, where you have purchased this TV for further information.

Accessories included

Remote Control
Batteries: 2 x AAA
Instruction Book
Quick Start Guide
Side AV Connection Cable
12V AC Adaptor

TV - Features

- Fully integrated digital/cable (DVB-T/C).
- HDMI connector for digital video and audio.
- USB input.
- 10000 programmes.
- OSD menu system.
- Scart socket for external devices.
- Stereo sound system.
- Teletext, fasttext, TOP text.
- Headphone connection.
- Automatic programming system.
- Forward or backward manual tuning.
- Automatic power down after up to six hours.
- Sleep timer.
- Child lock.
- Automatic sound mute when no transmission.
- NTSC playback.
- AVL (Automatic Volume Limiting).
- PLL (Frequency Search).
- PC input.
- Plug&Play for Windows 98, ME, 2000, XP, Vista, Windows 7.
- Game Mode.
- Picture off function.

Be sure to ground the connection properly.

Connect the ground terminal of the AC adaptor with the ground terminal provided at the power outlet using the enclosed power cord.

If the provided plug does not fit your outlet, consult an electrician for replacement of the obsolete outlet.



Surely connect
the ground wire

DVD - Features

- DVD / CD / CD-R / CD-RW / MP3 / JPEG / MPEG playback.
- NTSC / PAL playback (according to disc content).
- LPCM audio via coaxial and optical digital audio outputs (optional).
- Multi-Audio (up to 8) support (according to disc content).
- Multi-Subtitle (up to 32) support (according to disc content).
- Multi-Angle (up to 9) support (according to disc content).
- 8 level parental control.
- Fast forward and rewind - 5 different speeds: 2x, 4x, 8x, 16x, 32x.
- Slow motion playback - 4 different speeds: 1/2x, 1/4x, 1/8x, 1/16x forward.
- Frame by frame forward playback.
- Search Mode
- Repeat
- Coaxial audio output (optional).
- Copied disks may be incompatible.

Viewing the TV

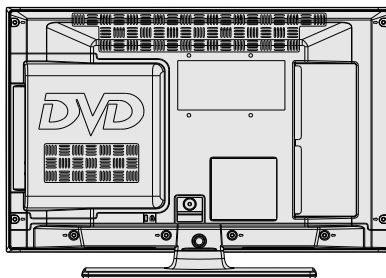
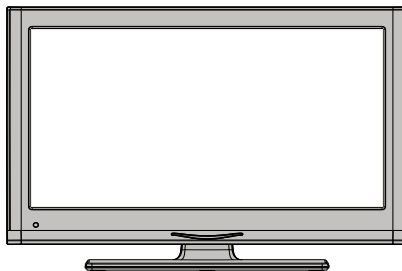

TV Control Switch & Operation

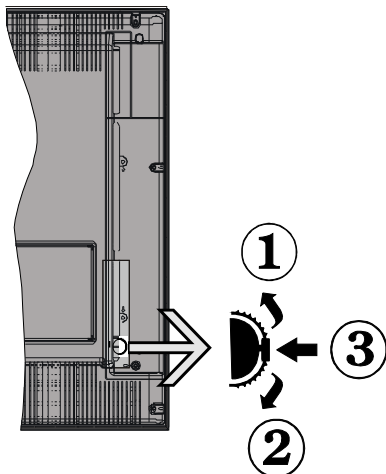

1. **Up direction**

2. **Down direction**

3. **Programme/Volume / AV / Standby-On selection switch**

You can move the switch, upward or downward to change the volume. If you want to change channels, press the middle of the switch once (Position 3) and then move upward or downward. If you press the middle of the switch once more, source OSD will be displayed. To select desired source, move the switch upward or downward and release. If you press the middle of the switch and hold about a few seconds, the TV will switch to standby mode. Main menu OSD cannot be displayed via the control button.

Operation with the Remote Control

Press **MENU** button on your remote control to display main menu screen. Use **Left** or **Right** button to select a menu tab and press **OK** to enter. Use **Left / Right / Up / Down** to select or set an item. Press **RETURN** or **MENU** button to quit a menu screen.

Input Selection

Once you have connected external systems to your TV, you can switch to different input sources. Press **SOURCE** button on your remote control consecutively to select the different sources.

Changing Channels and Volume

You can change the channel and adjust the volume by using the **V ^ / v** and **CH ^ / v** buttons on the remote.

DVD - Control buttons

A- Disc loader

B- Play / Pause (▶ / ||) button

Plays / pauses the disc. When DVD menu (root menu) is active, this button functions as "button select" (selects the highlighted item in menu) if this is not prohibited by the disc.

C- Stop / Eject (■ / ▶) button

Stops the disc playing / Ejects or Loads the disc.



NOTE: You cannot eject the disc via the remote control. To eject while playing a file; you should press the STOP button "■ / ▶" (on the TV) three times.

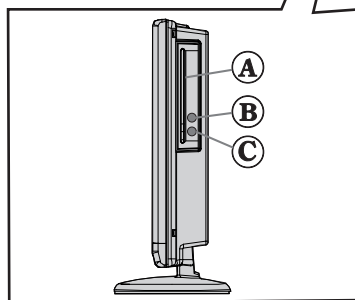
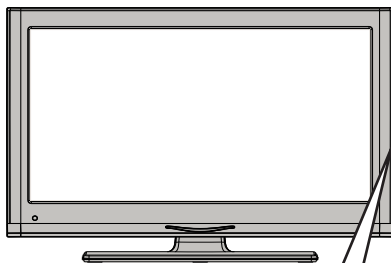

Viewing remote control - TV

1. Standby
2. Image size
3. Sleep Timer
4. Mono/Stereo - Dual I-II / Current Language (*)
(in DVB channels)
5. Favourite channels
6. Numeric buttons
7. Electronic programme guide(in DVB channels)
8. No function
9. Media Browser
10. Navigation buttons (Up/Down/Left/Right)
11. No function
12. No function
13. Programme Down / Page up - Programme Up /
Page down
14. Mute
15. No function
16. Pause (in Media Browser mode)
17. Rapid reverse (in Media Browser mode)
18. Play (in Media Browser mode)
19. Red button
20. Green button
21. Picture mode selection
22. No function
23. Teletext / Mix (in TXT mode)
24. Subtitle on-off (in DVB channels)
25. Previous programme
26. AV / Source selection
27. Menu on-off
28. Okay (Confirm) / Hold (in TXT mode)/ Channel
List
29. Exit / Return / Index page (in TXT mode)
30. No function
31. Info / Reveal (in TXT mode)
32. Volume Up / Down
33. No function
34. No function
35. Rapid advance (in Media Browser mode)
36. Stop (in Media Browser mode)
37. Blue button
38. Yellow button

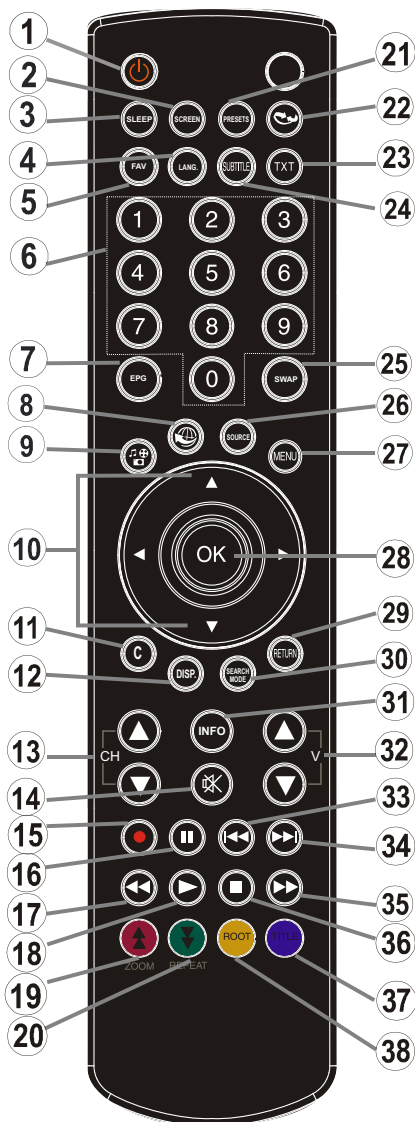

 **NOTE:** The Remote Control range is approximately 7m / 23ft.

Viewing remote control - DVD







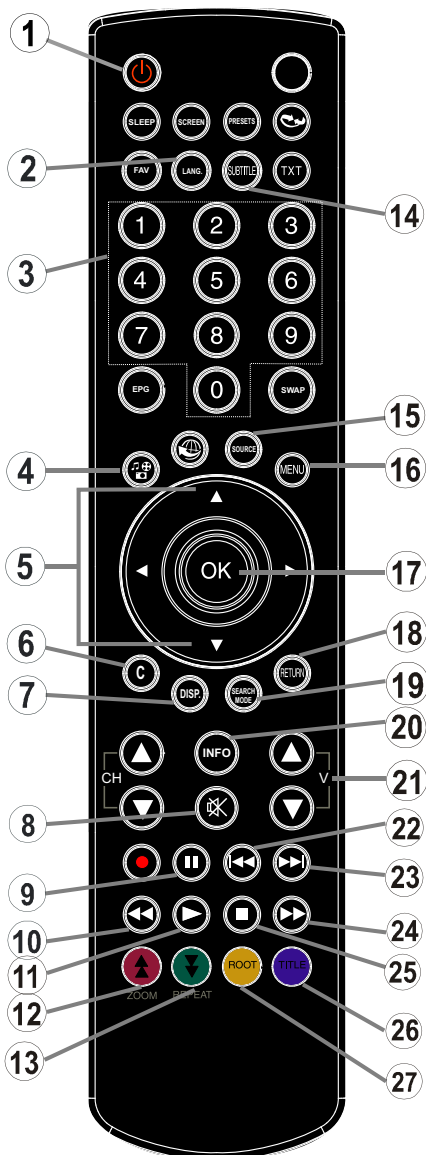





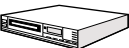
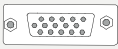
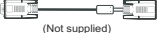

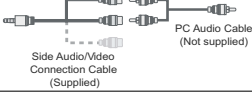

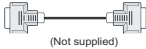
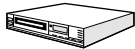

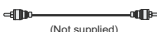

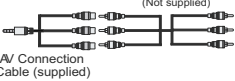

1. Standby
2. Language selection (Set language)
3. Numeric buttons
4. Angle
5. Navigation buttons (Up/Down/Left/Right)
6. Clear
7. Display time / DVD menu
8. Mute
9. Pause
10. Rapid reverse
11. Play
12. Zoom
13. Repeat
14. Subtitle
15. AV / Source selection
16. Menu
17. OK
18. Return
19. Search Mode
20. Info
21. Volume Up / Down
22. Skip Previous
23. Skip Next
24. Rapid advance
25. Stop
26. Title
27. Root



NOTE: Remote Control buttons that are not indicated with a number cannot be used in DVD mode.

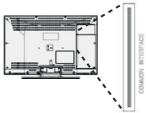

Viewing the Connections

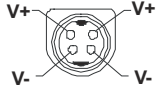
Connector	Type	Cables	Device
	Scart Connection (back)	 (Not supplied)	
	VGA Connection (back)	 (Not supplied)	
 SIDE AV	PC/YPbPr Audio Connection (side)	 Side Audio/Video Connection Cable (Supplied) PC Audio Cable (Not supplied)	
	HDMI Connection (back)	 (Not supplied)	
 SPDIF	SPDIF Connection (back)	 (Not supplied)	
 SIDE AV	Side AV Connection (side)	 AV Connection Cable (supplied)	
 HEADPHONE	Headphone Connection (side)	 (Not supplied)	
 USB	USB Connection (side)		
 REAR PANEL INTERFACE	CI Connection (side)		
 DC IN	DC 12V Input		

NOTE: When connecting a device via the Side AV input, you must use the supplied connection cables to enable connection. See the illustrations above. | To enable PC audio, you will need to use the supplied SIDE AV CONNECTION cable's WHITE & RED inputs. | If an external device is connected via the SCART socket, the TV will automatically switch to AV mode. | When receiving DTV channels (Mpeg4 H.264) or while in Media Browser mode, output will not be available via the scart socket. | When using the wall mounting kit (optional), we recommend that you plug all your cables into the back of the TV before mounting on the wall. | Insert or remove the CI module only when the TV is SWITCHED OFF. You should refer to the module instruction manual for details of the settings. You can use the VGA input for connecting a YPbPr device. To do this, you need a YPbPr to PC cable (Not supplied).

Installing the Batteries to the Remote

1. Lift the cover on the back of the remote upward gently.
2. Install two AAA batteries. Make sure to match the + and - ends of the batteries in the battery compartment (observe the correct polarity).
3. Replace the cover.



Connect Power & Antenna/Cable

IMPORTANT: The TV set is designed to operate on 12 V DC. For this, an adaptor is used which gives 12 V voltage. Connect this adaptor to a system that supplies 110-240V AC, 50/60Hz. After unpacking, allow the TV set to reach the ambient room temperature before you connect the set to the mains.

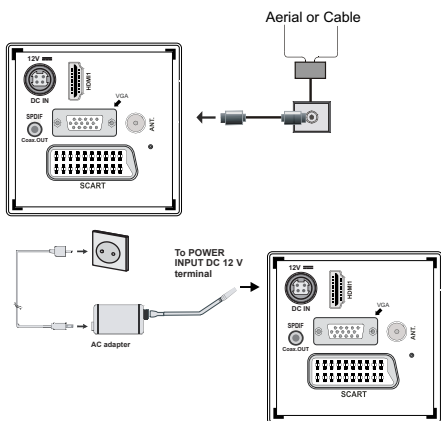

Switching On/Off

Switching the TV On

Connect the power cord to the 110-240V AC, 50/60Hz.

To switch the TV on from standby mode:

Press the “” button and the TV will switch to standby mode. Then the standby LED lights up.

To switch on the TV from standby mode either:

- a. Press the “” button, **CH ^ / v** or a numeric button on the remote control.
 - b. Press the middle of the “” button on the TV.
- By either method the TV will switch on.

Switching the TV Off

Press the “” button on the remote control or press the standby “” button, so the TV will switch to standby mode.

To turn off the TV completely, remove the power cord plug from the mains power socket.

Note: When the TV is switched to standby mode, standby LED can blink to indicate that features such as Standby Search, Over Air Download or Timer is active. The LED can also blink when you switch on the TV from standby mode.

First Time Installation

When turned on for the first time, the “language selection” menu appears. The message “**Welcome please select your language!**” is displayed in all language options listed alphabetically.

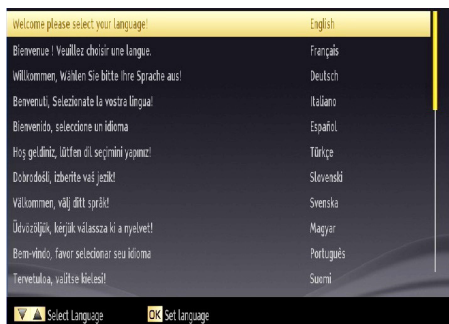

Press the “” or “” button to highlight the required language, press **OK** button to select. “First Time Installation” appears. Use “” or “” button to set the required country, and press “” button to select Search Type (optional).

Use “” or “” to set the desired search type. Available search types are Digital and analog, digital only and analog only.

When set, press “” to select Teletext Language. Use “” or “” to select the desired Teletext Language. Next, select **Scan Encrypted** and set as **Yes** if you want to scan coded stations.



Press **OK** button on the remote control to continue and the following message will be displayed on the screen.



You must select a search type to search and store broadcasts from the desired source.

Aerial Installation

If you select **AERIAL** option from the **Search Type** screen, the television will search for digital terrestrial TV broadcasts.

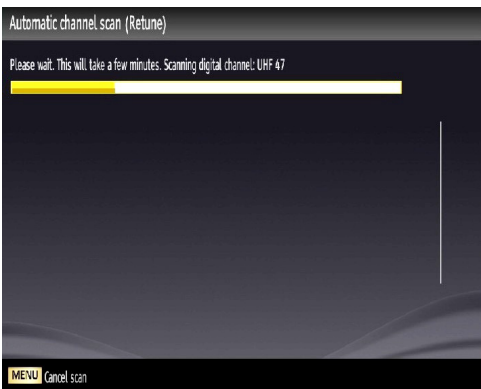

NOTE: You can press **MENU** button to cancel.

After all the available stations are stored, Channel List will be displayed on the screen. If you like the sort channels, according to the LCN(*), please select "Yes" and than press **OK**.

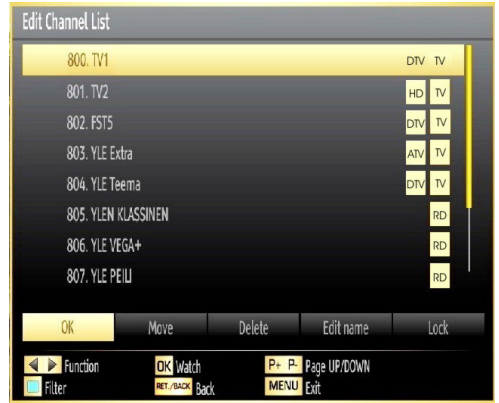

Press **OK** button to quit channel list and watch TV.
 (*) LCN is the Logical Channel Number system that organizes available broadcasts in accordance with a recognizable channel sequence.

Cable Installation

If you select **CABLE** option and press **OK** button on the remote control to continue, the following message will be displayed on the screen:

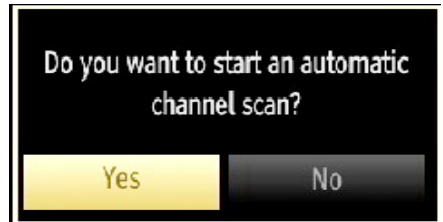

To continue please select **YES** and press **OK**. To cancel operation, select **NO** and press **OK**.

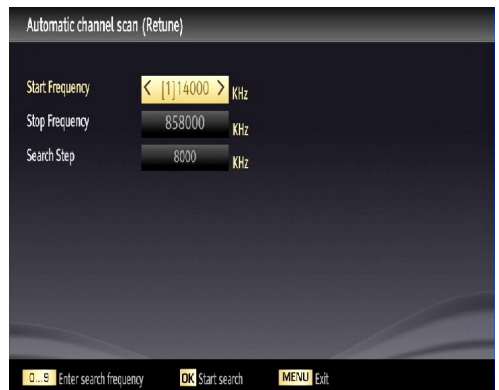

You can select frequency ranges from this screen. For highlighting lines you see, use "∧" or "∨" button.

You can enter the frequency range manually by using the numeric buttons on the remote control.

Set **Start** and **Stop Frequency** as desired by using numeric buttons on the remote control.

After this operation, you can set **Search Step** as 8000 KHz or 1000 KHz.

If you select 1000 KHz, the TV will perform search process in a detailed way. Searching duration will thus increase accordingly. When finished, press **OK** button to start automatic search. The TV will search and store available broadcasts.

Media Playback via USB Input

You can connect a USB hard disk drive or USB memory stick to your TV by using the USB inputs of the TV. This feature allows you to play files stored in a USB drive. 2.5" and 3.5" inch (hdd with external power supply) external hard disk drives are supported.

IMPORTANT! You should back up your files before making any connections to the TV set in order to avoid any possible data loss. Manufacturer will not be responsible for any file damage or data loss. It is possible that certain types of USB devices (e.g. MP3 Players) or USB hard disk drives/memory sticks may not be compatible with this TV. Note: While formatting a USB hard disk that has 1TB (Tera Byte) or more file capacity, you can experience problems with the formatting process.

Quickly plugging and unplugging USB devices, is a very hazardous operation. Do not repeatedly quickly plug and unplug the drive. This may cause physical damage to the USB player and USB device itself. Do not pull out USB module while playing a file.

Media Browser Menu

You can play photo, music, and movie files stored on a USB disk by connecting it to your TV and using the Media Browser screen. To do this, perform the following: Connect a USB disk to one of the USB inputs located on the side of the TV.

You can connect two USB devices to your TV. If both USB devices include music, picture or video files, USB selection OSD will be displayed on the screen. The first USB device connected to the TV will be named as USB Drive1. Select a device by using "**^**" or "**v**" button and press **OK**.

Press **MENU** button and select Media Browser tab by using **Left/Right** and **OK** buttons. Main media browser screen will be displayed. You can display the related content by selecting the Video, Music or Picture tab. Follow the button indications under each on screen menu for media playback features.

You can set your Media Browser preferences by using the Settings dialog.

Changing Image Size: Picture Formats

Programmes can be watched in different picture formats, depending on the transmission received. You can change the aspect ratio (image size) of the TV for viewing the picture in different zoom modes. Press **SCREEN** button repeatedly to change the image size. **You can shift the screen up or down by using "**^**" or "**v**" buttons while in 14:9 Zoom, Cinema or Subtitle.**

Using the Channel List

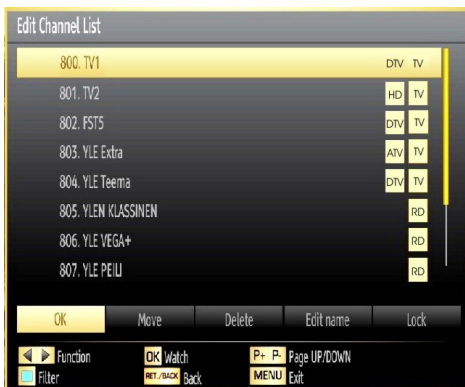

The TV sorts all stored stations in the Channel List. You can edit this channel list, set favourites or set active stations to be listed by using the Channel List options. Press **MENU** button to view main menu. Select Channel List item by using **Left** or **Right** button. Press **OK** to view menu contents. Select **Edit Channel List** to manage all stored channels. Use **Up** or **Down** and **OK** buttons to select **Edit Channel List**. Press **Up** or **Down** button to select the channel that will be processed. Press **Left** or **Right** button to select a function on Channel List menu. Use **P+/P-** buttons to move page up or down. Press **MENU** button to exit.

Sorting Channel List

You can select broadcasts to be listed in the channel list. To display specific types of broadcast, you should use Active channel list setting. Select Active channel list from the Channel list menu by using "**^**" or "**v**" button. Press **OK** button to continue. You can select a network type option from the list by using "**<**" or "**>**" and **OK** buttons.

Menu Features and Functions

Picture Menu Contents	
Mode	For your viewing requirements, you can set the related mode option. Picture mode can be set to one of these options: Cinema, Game, Dynamic and Natural .
Contrast	Sets the lightness and darkness values of the screen.
Brightness	Sets the brightness value for the screen.
Sharpness	Sets the sharpness value for the objects displayed on the screen.
Colour	Sets the colour value, adjusting the colors.
Power Save Mode	To set Power Save Mode as Eco, Picture Off and Disabled. See the section, "Environmental Information" in this manual for further information on Power Save Mode.
Backlight (optional)	This setting controls the backlight level and it can be set to Auto, Maximum, Minimum and Eco Mode . <i>Backlight function will be inactive if Power Save Mode is set to On. Backlight cannot be activated in VGA, Media Browser mode or while the picture mode is set to Game.</i>
Noise Reduction	If the broadcast signal is weak and the picture is noisy, use Noise Reduction setting to reduce the noise amount. Noise Reduction can be set to one of these options: Low, Medium, High or Off .
Advanced Settings	
Dynamic Contrast	You can change contrast rate by using dynamic contrast function. Dynamic contrast can be set to one of these options: Low, Medium, High or Off .
Colour Temp	Sets the desired colour tone.
Picture Zoom	Sets the picture size to Auto, 16:9, Subtitle, 14:9, 14:9 Zoom, 4:3 or Cinema.
HDMI True Black (optional)	While watching from HDMI source, this feature will be visible in the Picture Settings menu. You can use this feature to enhance blackness in the picture.
Film Mode (optional)	Films are recorded at a different number of frames per second to normal television programmes. Turn this feature on when you are watching films to see the fast motion scenes clearly.
Skin Tone	Adjust the desired skin tone.
Colour Shift	Adjust the desired colour tone.
RGB Gain	Press OK button to edit RGB gain. You can configure the colour temperature values using the RGB Gain feature.
Reset	Resets the picture settings to factory default settings.
Autoposition (in PC mode)	Automatically optimizes the display. Press OK to optimize.
H Position (in PC mode)	This item shifts the image horizontally to right hand side or left hand side of the screen.
V Position (in PC mode)	This item shifts the image vertically towards the top or bottom of the screen.
Dot Clock (in PC mode)	Dot Clock adjustments correct the interference that appear as vertical banding in dot intensive presentations like spreadsheets or paragraphs or text in smaller fonts.
Phase (in PC mode)	Depending on the resolution and scan frequency that you input to the TV set, you may see a hazy or noisy picture on the screen. In such a case you can use this item to get a clear picture by trial and error method.
<i>While in VGA (PC) mode, some items in Picture menu will be unavailable. Instead, VGA mode settings will be added to the Picture Settings while in PC mode.</i>	

Menu Features and Functions

Sound Menu Contents	
Volume	Adjusts volume level.
Equalizer:	In equalizer menu, the preset can be changed to Music, Movie, Speech, Flat, Classic and User . Press the MENU button to return to the previous menu. <i>Equalizer menu settings can be changed manually only when the Equalizer Mode is in User.</i>
Balance	This setting is used for emphasizing left or right speaker balance.
Headphone	Sets headphone volume.
Sound Mode	You can select Mono, Stereo, Dual I or Dual II mode, only if the selected channel supports that mode.
AVL	Automatic Volume Limiting (AVL) function sets the sound to obtain fixed output level between programmes (For instance, volume level of advertisements tend to be louder than programmes).
Dynamic Bass (optional)	Enables or disables the Dynamic Bass.
Digital Out	Sets digital out audio type.
Install and Retune Menu Contents	
Automatic Channel Scan (Retune)	Displays automatic tuning options. <i>Digital Aerial: Searches and stores aerial DVB stations.</i> <i>Digital Cable: Searches and stores cable DVB stations.</i> <i>Analogue: Searches and stores analogue stations.</i> <i>Digital Aerial & Analogue: Searches and stores aerial DVB and analogue stations.</i> <i>Digital Cable & Analogue: Searches and stores cable DVB and analogue stations.</i>
Manual Channel Scan	This feature can be used for direct broadcast entry.
Network Channel Scan	Searches for the linked channels in the broadcast system.
Analogue Fine Tune	You can use this setting for fine tuning analogue channels. This feature is not available if no analogue channels are stored.
First Time Installation	Deletes all stored channels and settings, resets TV to factory settings and starts first time installation. You can follow the instructions in the Initial Installation section for more information on this process.

Menu Features and Functions

Settings Menu Contents	
Conditional Access	Controls conditional access modules when available.
Language	Configures language settings.
Parental	Configures parental settings.
Timers	Sets timers for selected programmes.
Date/Time	<p>Sets date and time.</p> <p>Note:</p> <p>* The TV takes the time info via the broadcast. Correct time will be available on Date/Time Settings, if the time info is provided in the broadcast.</p> <p>If the TV is in no channel mode, Date/Time settings can be changed. However, if there is a channel preset, only "Time Settings Mode" can be changed and if this is set to Manual, Time Zone will be enabled.</p> <p>* If the TV is switched to standby mode and switched on later and there is no broadcast available, time information will not be updated. If there is a present broadcast; however, time information will be taken via the broadcast. In other words, time information will be available according to these priorities: The TV first looks for the time info in the broadcast, then to the user preference, and lastly to the teletext time information.</p>
Sources	Enables or disables selected source options.
Other Settings: Displays other setting options of the TV set:	
Menu Timeout	Changes timeout duration for menu screens.
Scan Encrypted	When this setting is on, search process will locate the encrypted channels as well. If it is set as Off , encrypted channels will not be located in automatic search or manual search.
Blue Background	Activates or deactivates blue background system when the signal is weak or absent.
Software Upgrade	To ensure that your TV always has the most update information, you can use this setting. In order for the proper operation, please ensure that the TV is set to standby mode.
Application Version	Displays application version.
Hard of Hearing	If the broadcaster enables any special signal concerning the audio, you can set this setting as On to receive such signals.
Audio Description	Audio description refers to an additional narration track for blind and visually impaired viewers of visual media, including television and movies. You can use this feature, only if the broadcaster supports that additional narration track.
Auto TV Off	You can set the timeout value of auto off feature. After the timeout value is reached and the Tv is not operated for selected time , the TV will go off.
Standby Search (optional)	If you change Standby Search to Off, this function will be unavailable. To use Standby search please make sure that you select Standby Search as On. If the Standby Search is set to On, when the TV is in standby mode, available broadcasts will be searched. If the TV locates any new or missing broadcasts, a menu screen will be displayed, asking you whether or not to execute these changes. Channel list will be updated and changed after this process. Please activate Standby Search setting in order to enable your TV for automatically updating the broadcast frequency of the broadcaster, broadcast definition and similar changes.

DVD MODE

Handling Discs

- To keep the disc clean, only handle the disc by its edge. **Do not** touch the surface. 
- **Do not** stick paper or tape on the disc.
- If the disc is contaminated with any substance like glue, remove before using it.
- **Do not** expose the disc to direct sunlight or heat sources such as hot air ducts, or leave it in a car parked in direct sunlight as the temperature can rise quickly and damage the disc.
- After playing, store the disc in its case.

Cleaning Discs

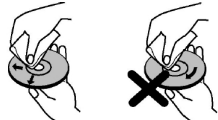
- Before playing, clean the disc with a cleaning cloth. Wipe the disc from the centre out. 
- **Do not** use solvents such as benzene, thinner, commercially available cleaners or anti-static spray intended for vinyl LPs.

DVD - Features

- DVD / CD / CD-R / CD-RW / MP3 / JPEG / MPEG playback.
- NTSC / PAL playback (according to disc content).
- LPCM audio via coaxial and optical digital audio outputs (optional).
- Multi-Audio (up to 8) support (according to disc content).
- Multi-Subtitle (up to 32) support (according to disc content).
- Multi-Angle (up to 9) support (according to disc content).
- 8 level parental control.
- Fast forward and rewind - 5 different speeds: 2x, 4x, 8x, 16x, 32x.
- Slow motion playback - 4 different speeds: 1/2x, 1/4x, 1/8x, 1/16x forward.
- Frame by frame forward playback.
- Search Mode
- Repeat
- Coaxial audio output (optional).
- Copied disks may be incompatible.

How to watch a DVD

 **NOTE:** DVD mode cannot be accessed unless a DVD is inserted or a DVD control button is pressed.

1. Switch on the TV.
2. Switch to DVD source using the “**SOURCE**” button on the remote control.
3. Insert a disc into the loader.

The disc **MUST** be facing you when looking at the TV screen.

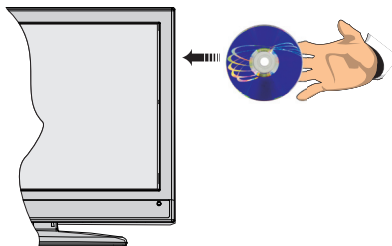

Most discs will be automatically loaded and play will start automatically if the disc does not have any menus recorded on it.

If play does not start automatically, press the play button “▶” on the remote control, or the play button “▶ / ||” on the right side of the TV.

A menu may appear on the TV screen after a few moments or the film may start immediately after the Film/TV Company introduction. This will depend on the disc content and may differ on each disc.

 **NOTE:** Steps 4 and 5 are only available when a menu is recorded on the disc.

4. Press the navigation buttons “^”, “v”, “<” or “>” or the number button/s to select the required title.
5. Press the **OK** button. The selected item starts to play.

Notes on DVD Playback

- a. No sound will be heard during Rapid advance or Rapid reverse.
- b. No sound will be heard during Slow motion play.
- c. Reverse Slow motion play is not available.
- d. In some cases, the subtitle language will not be changed immediately to the selected one.
- e. When the preferred language will not select, even after pressing the button several times, it means the language is not available on the disc.
- f. When the DVD player is restarted or the disc is changed, the subtitle selection is automatically changed back to the initial settings.

g. If a language is selected that is not supported by the disc, the subtitle language will automatically be set to the disc's priority (default) language.

h. Usually a 'circulation' will happen while switching to another language, this means you can cancel the subtitle by pressing the same button a number of times until "Subtitle Off" appears on the screen.

i. When the power is turned on or the disc is removed, the language heard will be the one selected at the initial settings.

j. Some DVDs may not contain root and/or title menus.

k. Reverse stepping is not available.

l. For reference: If you attempt to enter a number greater than the total time of the current title, the time search box disappears and "Input Invalid" message appears on top-left corner of screen.

m. The slide show is disabled when the ZOOM mode is on.

DVD Mode Configuration

1. While in DVD source, press **DISPLAY** button to access DVD Setup menu. This is only possible if there is no playback.

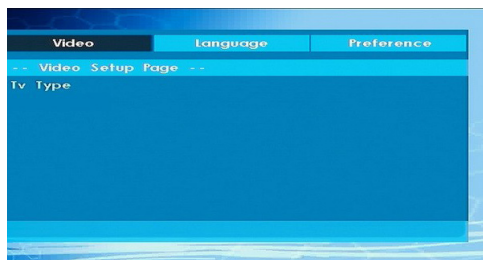

2. This menu is operated using "<" or ">" and "▲" or "▼" buttons.

TV Type

TV Type is only available as 'PAL'. The TV set also supports NTSC signal; however, the signal will be converted to PAL when it appears on the screen.

Language Setup

This menu is used for setting language preferences in DVD mode. Language menu contents are detailed below:

OSD LANG

You can select the default OSD language of the player menus

AUDIO

You can select the default audio language if supported by the DVD disc.

DISC MENU

You can select the DVD's disc menu language among these languages. Disc menu appears in the selected language, if supported by the DVD disc.

SUBTITLE

You can select the default subtitle language if supported by the DVD disc.

Preferences: These are the DVD mode preferences. Menu contents are detailed below:

DEFAULT

If you choose RESET and press SELECT, the factory-presets are loaded. Parental level and parental password does not change.

DOWNMIX

This mode can be selected when the digital audio output of the TV is used.

SURROUND

Surround sound output.

STEREO

Two channels stereo.

PARENTAL

Playing some DVDs can be limited depending on the age of users. The "Parental Control" function allows playback limitation level to be set by the parent. Parental Level can be adjusted to one of the eight levels. Level "8 ADULT" adjustment let you watch all of the DVD titles ignoring the DVD disc's parental level. You can watch the DVD discs, which has the same or lower parental level than the player's level only. Menu contents are detailed below:

PASSWORD

Using this item you can change the current password. To change the password you will be prompted to enter your old password. After you have entered your old password, you can now enter the new 4-digit password. You can use C key to delete the incorrect entry.



NOTE: Factory preset of the password is "0000". You have to enter XXXX digital password every time you want to change the parental level. If you forget your password please contact technical service.

SPDIF OUTPUT

You can set Spdif Output as PCM or RAW. If you select PCM from SPDIF Output in DVD menu and play DVD with Dolby audio, you can get audio output with two channels via the speakers and the SPDIF Out. If you select RAW from SPDIF Output in DVD menu and play DVD with Dolby audio, speakers will be muted and you can get 5+1 Dolby audio via the SPDIF Out.

DVD Controls

You can operate DVD, movie CD, music or picture CD's content by using the correct buttons on your remote control. Below are main functions of commonly used remote control buttons.

Buttons	DVD Playback	Movie Playback	Picture Playback	Music Playback
	Play	Play	Play	Play
	Pause	Pause	Pause	Pause
	Stop	Stop	Stop	Stop
	Skip backward/forward	Skip backward/forward	Previous / Next	Previous / Next
	Shifts the zoomed picture left or right (if available).			
	Highlights a menu item / Shifts the zoomed picture up or down (if available).			
	Rapid advance / Rapid reverse			
	Views the scene from different angles (if available)		Changes slide effect (depends on the content)	X
C	Clears digit (if available).			
DISPLAY	Displays time / Views main setup menu			
INFO	Time counter mode selection (during playback). Press repeatedly to switch between modes.			
LANG.	Auto language		X	X
MENU	Displays TV menu.			
OK / SELECT	Enter / View / Play			
REPEAT	Displays repeat options.			
RETURN	Returns back to the previous menu (if available).			
ROOT	Goes back to the root folder (if available).			
SEARCH MODE *	Direct selection of scenes or time.		Selects the desired file.	Selects the desired file.
SUBTITLE	Subtitle on-off. Press repeatedly to switch between subtitle options.		X	X
SWAP	Media source selection.			
TITLE	Displays disc menu (if available).	Displays disc menu (if available).	X	X
MENU	Zooms picture. Press repeatedly to switch between zoom options.			

Other Functions – Button Combinations (During playback)	
	Slow forward
	Sets slow forward speed
	Sets rapid advance speed
	Sets rapid reverse speed
	Confirms stop command
	Press repeatedly to advance manually

(*) You can switch to a title by pressing number buttons directly. You need to press 0 and then digit key to switch one digit titles (example: to select 5, press 0 and 5).

Electronic Programme Guide (EPG)

Some, but not all channels send information about the current and next programmes. Press the EPG button to view the EPG menu.



Info bar commands:

RED button: Previous day.

GREEN button: Next day.

YELLOW button: Zooms to the selected programme.

BLUE button - Next day: displays filtering options.

INFO button - Details: displays, in detail information on programme selected.

Number buttons - Jump: go to preferred channel directly using number buttons.

OK button - Reminder: to view current selected broadcasts or set reminders for future programmes.

“TXT” button - Search: to view “Guide Search” menu. Using this feature, you can search the programme guide database in line with the genre selected or with name match and on the day/s selected.

SUBTITLE: Displays GENRE options.

SWAP button - Now: jumps to the current broadcast (when viewing previous “Prev. day” or future “Next day” programmes).

Teletext

“TXT” Teletext / Mix: Activates teletext mode when pressed once. Press again to place the teletext screen over the programme (mix). Pressing again will quit the teletext mode.

“RETURN” Index: Selects the teletext index page.

“INFO”Reveal: Shows hidden information (e.g. solutions of games).

“OK” Hold: Holds a text page when convenient. Press again to resume.

“◀/▶” Subcode Pages: Selects subcode pages if available when the teletext is activated.

P+ / P- and numbers (0-9): Press to select a page.

Note: Most TV stations use code 100 for their index pages.

Your TV supports both **FASTTEXT** and **TOP text** systems. When these systems are available, the pages are divided into groups or topics. When **FASTTEXT** system is available, sections in a teletext page will become colour-coded and can be selected by pressing the coloured buttons. Press a coloured button that corresponds to with your needs. The coloured writings will appear, showing you which coloured buttons to use when **TOP text** transmission is present. Pressing “▼” or “▲” commands will request the next or previous page respectively.

Digital Teletext (If available)

• Press the “**TXT**” button. The digital teletext information appears. Operate it with the coloured buttons, cursor buttons and **OK** button.

The operation method may differ depending on the contents of the digital teletext. Follow the instructions displayed on digital teletext screen.

When the “**TXT**” button is pressed again, the TV returns to television broadcasting.

Software Upgrade

Your TV is capable of finding and updating new software upgrades over broadcast channels. For broadcast channels search, TV looks the available channels stored in your settings. So before software upgrade search, it is advised to auto search and update all available channels.

1) Software upgrade search via user interface

• It is possible manually to check if there is a new software upgrade for your TV set.

• Simply navigate on your main menu. Choose **Settings** and select **Other Settings** menu. In **Other Settings** menu navigate on to the **Software Upgrade** item and press **OK** button to open **Upgrade Options** menu.

• In **Upgrade Options** menu select **Scan for upgrade** and press **OK** button.

• If a new upgrade is found, it starts to download the upgrade. A progress bar indicates the remaining download progress. When download completes with success a message is displayed for reboot to activate new software. Press **OK** to continue with the reboot operation.

2) Background search and upgrade mode

• While TV is connected to Internet, in background it searches for critical software upgrades. If a critical software upgrade is found it downloads the upgrade silently. When download completes with success a message is displayed for reboot operation to activate

new software. Press OK to continue with the reboot operation.

3) 3.AM search and upgrade mode

• If **Automatic scanning** in **Upgrade Options** menu is enabled, TV wakes up at 03:00 and searches broadcast channels for new software upgrade. If new software is found and downloaded successfully, with next power up TV opens with new software version.

***Note on reboot operation:** Reboot is the last step in software upgrade operation if download of new software is finished successfully. During reboot TV makes final initialization. In reboot sequence panel power is closed and front led indicates the activity with blinking. Around 5 minutes later TV restarts with new software activated.*

• If your TV fails to restart in 10 minutes, unplug power for 10 minutes and re-plug again. TV should open with new software safely. If you still can not get TV working, please kindly repeat unplug and plug sequence a few times more. If your set still can not operate, please call the service personnel to fix the problem for you.

***Caution:** While led is blinking during reboot do not unplug your TV's power. Doing this may cause your TV not to re-open again and can only be fixed by service personnel.*

Troubleshooting & Tips

Image persistence - ghosting

Please note that ghosting may occur while displaying a persistent image (still or paused image). LED TVs' image persistence may disappear after a short time. Try turning off the TV for a while. To avoid this, do not leave the screen in still picture mode for extended periods.

No power

If your TV has no power, please check the power cord plug is connect to the mains power socket.

Poor picture

1. Have you selected the correct TV system?
2. Is your TV or house aerial located too close to a non-earthed audio equipment or neon lights, etc.?
3. Mountains or high buildings can cause double pictures or ghost images. Sometimes you can improve the picture quality by changing the direction of the aerial. Is the picture or teletext unrecognisable?.
4. Check if you have entered the correct frequency.
5. Please retune the channels.
6. The picture quality may degrade when two devices are connected to the TV at the same time. In such a case, disconnect one of the devices.

No picture

1. No Picture means that your TV is not receiving a transmission. Have you selected the correct button on the remote control? Try once more. Also make sure the correct input source has been selected.
2. Is the aerial connected properly?
3. Are the plugs connected tightly to the aerial socket?
4. Is the aerial cable damaged?
5. Are suitable plugs used to connect the aerial?
6. If you are in doubt, consult your dealer.

No sound

1. Has the TV been set to mute? To cancel mute, press the "M" button, or increase the volume level.
2. Sound is coming from only one speaker. Is the balance set to one extreme? See Sound Menu section.

Remote control - does not operate

Your TV no longer responds to the remote control. The batteries may be exhausted, if so you can still use the control buttons on the TV. (* Is only possible if they are not blocked by parental control.)

Input sources - can not be selected

1. If you cannot select an input source, it is possible that no device is connected.
2. Check the AV cables and connections if you have tried to connect a device.

The DVD picture quality is poor

1. Make sure the DVD disc surface is not damaged (no scratches, fingerprints etc.).
2. Clean the DVD disc and try again. *See instructions in "Cleaning Discs" to clean your disc properly.*
3. Ensure that the DVD disc is in the loader with the label facing you when looking at the TV screen.
4. A damp DVD disc or condensation may effect the equipment. Wait for 1 to 2 hours in Stand-by mode to dry the equipment.

The Disc does not play

1. No disc in the machine - *Place a disc into the loader.*
2. Disc is incorrectly loaded - *Ensure that the DVD disc is in the loader with the label facing you when looking at the TV screen.*
3. Wrong type of disc. The DVD player cannot play CD-ROMS etc.
4. The region code of the DVD disc must match the player.

Ensure that the DVD disc is in the loader with the label facing to the front.

Wrong type of disc. The machine cannot play CD-ROMS with PC-Data.

Wrong OSD language

1. Select the language in the setup menu.
2. The language for the sound or subtitles on a DVD disc cannot be changed.
3. Multilingual sound and/or subtitles are not recorded on the DVD disc.
4. Try to change the sound or subtitles using DVD's title menu. Some DVD's do not allow the user to change these settings without using the disc's menu.

Angle, Zoom etc. functions do not work

1. These functions are not available on the DVD.
2. Angle can only be changed when the angle symbol is displayed.

If nothing works.

If you have tried the above solutions and none seem to work, try switching your TV-DVD off and on again. If this does not work, contact your supplier or TV-DVD repair technician. Never attempt to repair a defective TV-DVD yourself.

Manufactured under license from Dolby Laboratories.

TRADEMARK ACKNOWLEDGMENT

"Dolby" and the double-D symbol are trademarks of Dolby Laboratories.



Information for Users on Disposal of Old Equipment and Batteries

[European Union only]

These symbols indicate that equipment with these symbols should not be disposed of as general household waste. If you want to dispose of the product or battery, please consider the collection systems or facilities for appropriate recycling.

Notice: The sign Pb below the symbol for batteries indicates that this battery contains lead.

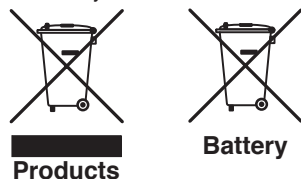

PC Typical Display Modes

The following table is an illustration of some of the typical video display modes. Your TV may not support all resolutions. Your TV supports up to 1920x1080.

Index	Resolution	Frequency
1	640x350p	60 Hz
2	640x400p	60 Hz
3	1024x768	60 Hz
4	1280x768	60 Hz
5	1360x768	60 Hz
6	720x400	60 Hz
7	800x600	56 Hz
8	800x600	60 Hz
9	1024x768	60 Hz
10	1024x768	66 Hz
11	1280x768	60 Hz
12	1360x768	60 Hz
13	1280x1024	60 Hz
14	1280x960	60 Hz
15	1280x1024	60 Hz
16	1400x1050	60 Hz
17	1920x1080	60 Hz
18	1600x1200	60 Hz

Specifications

TV BROADCASTING

PAL/SECAM B/G D/K K' I/I' L/L'

DIGITAL RECEPTION

DVB-T MPEG2

DVB-T MPEG4 HD

DVB-C MPEG2

DVB-C MPEG4 HD

RECEIVING CHANNELS

VHF (BAND I/III)

UHF (BAND U)

HYPERBAND

NUMBER OF PRESET CHANNELS

10000

CHANNEL INDICATOR

On Screen Display

RF AERIAL INPUT

75 Ohm (unbalanced)

OPERATING VOLTAGE

110-240V AC, 50/60 Hz.

AUDIO

German + Nicam Stereo

AUDIO OUTPUT POWER (W_{RMS}) (10% THD)

2x2,5

POWER CONSUMPTION (W)

47 W (max)

PANEL

16:9 display, 19" Screen Size

DIMENSIONS (mm)

DxLxH (With foot):134 x 468 x 341

Weight (Kg): 4,10

DxLxH (Without foot): 53 x 468 x 307

Weight (Kg): 3,90





Supported File Formats for USB Mode

Media	File Extension	Format		Remarks
		Video	Audio	(Maximum resolution/Bit rate etc.)
Movie	.mpg .mpeg	MPEG1,2	MPEG Layer 1/2/3	MAX 1920x1080 @ 30P 20Mbit/sec
	.dat	MPEG1,2	MPEG2	
	.vob	MPEG2		
	.mkv	H.264, MPEG1,2,4	EAC3/ AC3	
	.mp4	MPEG4 Xvid 1.00, Xvid 1.01, Xvid 1.02, Xvid 1.03, Xvid 1.10-beta1/2 H.264	PCM/MP3	
		MPEG2, MPEG4		
.avi	Xvid 1.00, Xvid 1.01, Xvid 1.02, Xvid 1.03, Xvid 1.10-beta1/2 H.264	PCM		
Music	.mp3	-	MPEG 1 Layer 1 / 2 (MP3)	32Kbps ~ 320Kbps(Bit rate) 32KHz ~ 48KHz(Sampling rate)
Photo	.jpg .jpeg	Baseline JPEG	-	max WxH = 15360x8640 4147200bytes
	.	Progressive JPEG	-	max WxH = 9600x6400 3840000bytes
	.bmp	-	-	max WxH = 9600x6400 3840000bytes
Subtitle	.sub .srt	-	-	-

DVD Mode Supported file formats



Media	File Extension	Format		Supported (Maximum resolution/Bit rate etc.)
		Video	Audio	
Movie	.mpg/.dat/.vob	MPEG1	MPEG Layer 1/2/3	
		MPEG2	MPEG2	
	.avi	XviD/3ivx	PCM/MP3	XviD Version up to:1.1.2
		MPEG4	PCM/MP3	
		MS ISO MPEG4	PCM/MP3	Support SP and ASP
Music	-	-	PCM	Sample Rate: 8K ~ 48KHz
	.mp3	-	MPEG 1/2 Layer 1/2/3 MP3	Sample Rate: 8K ~ 48KHz, Bit Rate: 64K ~ 320Kbps
Photo	.jpg	Baseline JPEG		W x H = 8902 x 8902 up to 77 Mega-pixel Support format: 444/ 440/ 422/ 420/ Grayscale
		Progressive JPEG		Up to 4 Mega-pixel Support format: 444/ 440/ 422/ 420/ Grayscale
External Subtitles	.srt			Support Text File Format, but do not support Picture File Format
	.smi			
	.sub			
	.ssa			
	.ass			

Compatible disc types

Disc Types (Logos)	Recording Types	Disc Size	Max. Playing Time	Characteristics
	Audio + Video	12cm	Single sided; 240 min. Double sided; 480 min.	DVD contains excellent sound and video due to Dolby Digital and MPEG-2 System. Various screen and audio functions can be easily selected through the on screen menu.
	Audio	12cm	74 min.	An LP is recorded as an analogue signal with more distortion. CD is recorded as a digital signal with better audio quality, less distortion and less deterioration of audio quality over time.
	Audio (xxxx.mp3)	12cm	Depends on MP3 quality	MP3 is recorded as a digital signal with better audio quality, less distortion and less deterioration of audio quality over time.
	Video (still picture)	12cm	Depends on JPG quality	JPEG is recorded as a digital signal with better picture quality over time.

For proper operation, only 12 cm discs must be used.

Switching the TV On Using 12 Volt

1. Connect the cigarette lighter plug cable to the cigarette lighter socket of your car or a cable with clips to the battery of car, making sure to observe the correct polarity.
2. Plug the other side of 12 volt cable to DC 12 socket at the back of the TV. Then the standby LED lights up.
3. Press the “” button, **P+ / P-** or a numeric button on the remote control or press the “” button, - or + button on the TV. The TV will then switch on.
4. Adjust for best picture through antenna position or set TV channels again if necessary.

Switching the TV Off



1. Press the “” button on the remote control or press the “” switch on the TV, so the TV will switch to standby mode.
2. Unplug cable connectors and power plugs.



Table des matières

Précautions de sécurité	51
Informations à caractère environnemental	53
Accessoires inclus	54
TV - Fonctions	54
Regarder la télévision	54
Bouton de contrôle&Operation de TV.....	55
DVD - Boutons de commande.....	55
Affichage la télécommande- TV	56
Affichage la télécommande- DVD	57
Insertion des piles dans la télécommande	59
Branchez l'alimentation&Antenne/Câble	59
Mise sous/hors tension.....	59
Première installation	59
Lecture de média via entrée USB.....	61
Changement de la taille d'une image: Formats d'image.....	61
Utilisation de la liste de chaînes	61
Options et fonctions du menu.....	62
Options et fonctions du menu.....	63
Options et fonctions du menu.....	64
MODE DVD (DVD MODE)	65
Comment regarder un DVD.....	65
Remarques sur la lecture DVD	65
Configuration du mode DVD.....	66
Guide électronique de programmes (EPG).....	69
Télétexte.....	69
Télétexte numérique (si disponible).....	69
Mise à jour du logiciel.....	69
Dépannage	70
Persistance d'image - fantômes	70
Pas d'alimentation	70
Mauvaise qualité d'image	70
Pas d'image.....	70
Pas de son.....	70
Télécommande - ne fonctionne pas	70
Les sources d'entrée - ne peuvent pas être sélectionnés.....	70
Modes d'affichage typiques d'une PC	71
Formats de fichier pris en charge pour le mode USB	72
Spécifications	72
Mise en marche du téléviseur avec 12 Volt.....	74

Précautions de sécurité

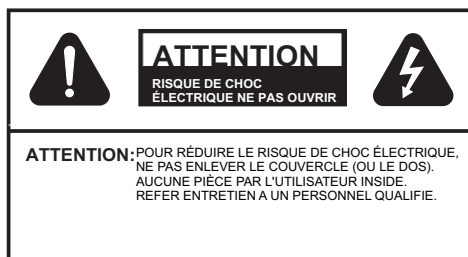

La tête de flèche clignotante à l'intérieur d'un triangle équilatéral sert à prévenir l'utilisateur de la présence, à l'intérieur de l'appareil, « d'une forte » tension mal isolée et suffisamment puissante pour éventuellement électrocuter quelqu'un.

Le point d'exclamation à l'intérieur d'un triangle équilatéral a pour fonction d'alerter l'utilisateur de la présence d'instructions importantes pour le bon fonctionnement et l'entretien (maintenance) dans la documentation fournie avec l'appareil.



Veillez lire complètement ces consignes avant d'installer ou d'utiliser.



AVERTISSEMENT: Ne jamais permettre aux personnes (y compris les enfants) souffrant de déficiences physiques, sensorielles ou mentales et / ou manquant de connaissances appropriées, d'utiliser un appareil électrique sans être encadrées par une autre personne responsable de leur sécurité!

Les enfants peuvent ne pas être conscient du risque qu'ils encourent ! Les piles peuvent s'avérer dangereuses si elles sont avalées. Toujours tenir les piles hors de portée des enfants. Consultez immédiatement un médecin au cas où une personne avale une pile. Tenir les films d'emballage hors de portée des enfants. Risque de suffocation.

Alimentation

- Utilisez toujours l'adaptateur AC fourni.
- Utilisez seulement avec l'alimentation électrique spécifiée sur l'adaptateur AC.
- L'adaptateur de courant peut devenir chaud pendant le fonctionnement normal. Ceci ne veut pas dire que l'appareil fonctionne mal.
- Veillez vous assurer que l'adaptateur n'est pas couvert pendant son fonctionnement. Laissez un

espace de 15 cm (minimum) autour de l'adaptateur AC.

- Les informations de classement et les consignes de sécurité de l'adaptateur AC figurent sur l'adaptateur.

AVERTISSEMENT: Si vous n'utilisez pas l'appareil pendant un certain temps, débranchez-le de la prise de courant.

Positionner le téléviseur

- Pour la ventilation, laissez un espace d'au moins 10 cm autour du téléviseur.

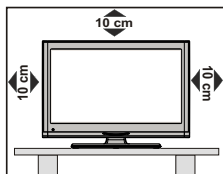

- Ne bloquez pas les trous de ventilation.
- Évitez d'installer le téléviseur en surface en pente ou instable, le téléviseur se renverser
- Pour éviter d'endommager le téléviseur, ne placez d'objet sur au-dessus du téléviseur.
- Uniquement utilisez le téléviseur sous des climats modérés.

Le cordon et d'alimentation et la prise d'alimentation

- Le cordon et d'alimentation et la prise d'alimentation doivent être facilement accessibles. En cas d'orage et de foudre ou lorsque vous partez en vacances ou lorsque le téléviseur n'est pas utilisé pendant une longue période débranchez le cordon d'alimentation de la prise secteur.
- Ne placez pas l'appareil, ni une pièce de mobilier, etc. sur le cordon d'alimentation (alimentation secteur); évitez tout pincement du cordon. Tenez le cordon d'alimentation par sa fiche. Ne débranchez pas l'appareil en tirant sur le cordon d'alimentation et ne touchez jamais au cordon d'alimentation avec des mains mouillées car ceci pourrait causer un court-circuit ou une décharge électrique. Ne nouez jamais le cordon ni ne l'attachez à d'autres cordons. Les cordons d'alimentation doivent être placés de façon à ne pas risquer d'être piétinés. Un cordon de raccordement endommagé peut causer un incendie ou vous infliger une décharge électrique. Lorsqu'il est endommagé, le cordon doit être remplacé, et cette opération doit être effectuée par un personnel qualifié.

Humidité et eau

- **N'utilisez pas** cet TV dans un endroit humide (évituez la salle de bain, l'évier de la cuisine, et les environs d'une machine à laver).
- **N'exposez pas** ce téléviseur de la pluie ou de l'eau, car cela pourrait être dangereuse.

- **Ne placez aucun** objet rempli de liquide, comme un vase par exemple, au dessus. Ne pas exposer à des suintements ou à des éclaboussures.
- Si un objet solide ou un liquide tombe à l'intérieur du poste, débranchez-le et faites-le vérifier par un personnel qualifié avant de continuer à l'utiliser.

Ventilation

- Les fentes et les orifices du téléviseur sont prévus pour la ventilation et pour assurer un fonctionnement fiable.
- Pour éviter la surchauffe, ces orifices ne doivent pas être obstrués ni couverts de quelque façon que ce soit.

Une source de chaleur et flammes

- **N'exposez pas** le téléviseur directement à la lumière solaire ou à des sources de chaleur
- Le téléviseur ne doit pas être placé à côté des flammes nues ou des sources de chaleur, comme un radiateur.
- Assurez-vous qu'aucune source de flamme vive, telles que des bougies allumées, ne soit placée sur le téléviseur.



Volume du casque

- Une pression sonore excessive provenant des écouteurs et du casque peut provoquer une perte auditive, Prenez garde.



Installation sur un mur (en option)

- Pour éviter toute blessure, le téléviseur doit être solidement fixé au mur conformément aux instructions d'installation (si l'option est disponible).

Écran LCD

- Occasionnellement, quelques pixels non actifs peuvent apparaître à l'écran comme un point fixe bleu, vert ou rouge. Veuillez noter que ceci n'affecte pas les performances de votre appareil.
- veillez à ne pas rayer l'écran avec les ongles ou autres objets durs.

Nettoyage

- Avant de nettoyer, débranchez le poste TV de la prise murale.
- **N'utilisez pas** de nettoyant en liquide ou en aérosol. Nettoyez avec un tissu doux et sec.

Branchement à un système de distribution télévisé (TV Câblé etc.) avec tuner

L'appareil branché à une mise à la terre de protection du bâtiment par l'alimentation secteur ou par d'autres appareils avec un branchement à une mise à la terre de protection - et à un système de distribution télévisé en utilisant un câble coaxial, peut dans certaines circonstances comporter un risque d'incendie.

Le branchement à un système de distribution par câble doit donc être assuré à travers un dispositif présentant un isolant électrique inférieur à une certaine gamme de fréquence (isolateur galvanique, voir EN 60728-11).

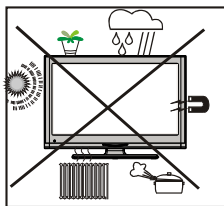

Maintenance

- ⚠ **Avertissement:** Risque d'exposition à la radiation de classe 1/classe 3b les rayons laser visible et invisible. **Évitez d'ouvrir** le téléviseur et fixer directement le rayon.



- ⚠ **Avertissement:** Risque d'électrocution, n'essayez pas de réparer, assurer ou modifier vous-même ce téléviseur. Contactez le fabricant, leur agent de service agréé.

Informations à caractère environnemental

Ce téléviseur a été fabriqué dans l'intention de consommer moins d'énergie afin de protéger l'environnement. Grâce à l'option d'économie d'énergie offerte par le présent téléviseur, vous avez la possibilité

non seulement de préserver l'environnement, mais aussi et surtout de réaliser des économies sur votre facture de consommation électrique. Pour réduire effectivement votre consommation électrique, vous devez suivre les étapes ci-après:

Vous pouvez utiliser le réglage Mode économie d'énergie qui se trouve dans le menu Paramètres d'image. Si vous définissez le Mode économie d'énergie sur **Eco**, le téléviseur basculera en mode Économie d'énergie et le niveau de luminosité de l'appareil sera réduit au niveau le plus bas possible. Veuillez toutefois remarquer que certains paramètres d'image ne seront pas disponibles pour modification lorsque le téléviseur est en mode Économie d'énergie.



Si vous définissez le mode Économie d'énergie de sorte que **l'image soit désactivée**, un message apparaîtra à l'écran et le rétroéclairage sera désactivé dans un intervalle de trois secondes. Appuyez sur n'importe quelle touche de la télécommande pour activer l'image à nouveau.

Veuillez mettre le téléviseur hors tension et le débrancher du secteur lorsque vous ne vous en servez pas. Cette bonne pratique vous permet aussi d'économiser de l'énergie.

Débranchez l'appareil du secteur si vous ne comptez pas vous en servir pendant un certain temps.

Nous vous recommandons donc vivement d'activer le mode d'économie d'énergie afin de réduire votre consommation annuelle d'électricité. De même, nous vous conseillons de débrancher votre poste de télévision du secteur pour plus d'économie d'énergie lorsqu'il n'est pas en cours d'utilisation.

Veuillez nous aider à préserver l'environnement en suivant ces étapes.

Informations relatives aux travaux de réparation

Veuillez confier toute la maintenance à un technicien qualifié. Seuls les techniciens qualifiés sont autorisés à réparer le téléviseur. Veuillez pour cela rentrer en contact avec le revendeur chez qui vous avez acheté le présent appareil pour de plus amples informations.

Vérifiez si le branchement terre est correct.

Branchez le terminal terre à l'adaptateur AC avec le terminal terre fourni dans la prise électrique en utilisant le fil électrique fourni. Si la prise ne correspond pas à votre prise de courant, consultez un électricien pour changer la prise.



Branchez correctement le fil terre.

Accessoires inclus.

Télécommande

Piles: 2 x AAA

Manuel d'utilisation

Guide de mise en route rapide

Câble de connexion AV latéral

12V AC adaptateur

TV - Fonctions

- TV numérique/par câble/entièrement intégré (DVB-T/C).
- Prise HDMI pour vidéo et audio numériques.
- Entrée USB.
- 10000 programmes.
- Menu de paramétrage OSD.
- Prise péritel pour les périphériques externes.
- Système de son stéréo.
- Télétexte, Fastext, TOP text.
- Branchement du casque.
- Système d'auto programmation.
- Réglage manuel vers l'avant ou vers l'arrière.
- L'arrêt automatique apres de plus de six heures de temps.
- Arrêt programmé.
- Verrouillage parental.
- Coupure du son automatique quand il n'y a aucune transmission.
- Lecture NTSC.
- AVL (Limitation Automatique du Volume).
- PLL (Recherche de Fréquence).
- Entrée PC.
- Plug&Play (branchement et utilisation instantanée) pour Windows 98, ME, 2000, XP, Vista.
- Mode jeu.
- Fonction de coupure de l'image.

DVD - Fonctions

- Lecture DVD / CD / CD-R / CD-RW / MP3 / JPEG / MPEG.
- Lecture NTSC/PAL (selon le contenu du disque).
- LPCM par sorties audio coaxiales et optiques numériques (optionnelle).
- Prise en charge Multi-audio (jusqu'à 8) (selon le contenu du disque)
- Support Multi-sous-titrage (jusqu'à 32) (selon le contenu du disque)
- Support Multi-angle (jusqu'à 9) (selon le contenu du disque).
- Contrôle parental à 8 niveaux.
- Lecture rapide avant et arrière dans 5 vitesses différentes: 2x, 4x, 8x, 16x, 32x
- Lecture au ralenti à 4 vitesses différentes: 1/2x, 1/4x, 1/8x, 1/16x avant.
- Lecture avant image par image.
- Mode recherche
- Répétition
- Sortie audio coaxiale (en option).
- Les disques copiés peuvent être incompatibles.

Regarder la télévision

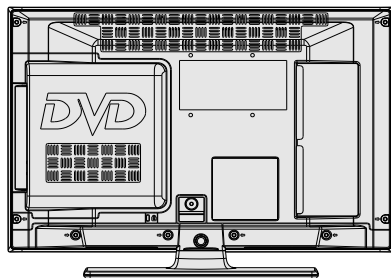
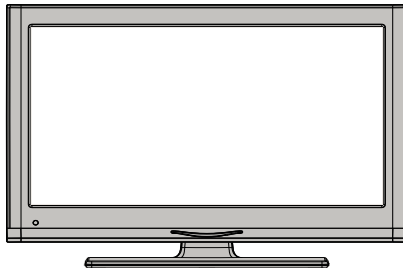

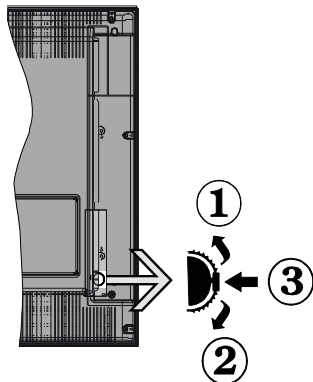

1. Direction précédente

2. Direction suivante

3. Programme/Volume / AV / Veille sur commande de sélection

Vous pouvez déplacer le contacteur vers le haut ou vers le bas pour modifier le volume. Si vous voulez changer les canaux, appuyez à nouveau au milieu de l'interrupteur (Position 3) et puis déplacez-vous vers le haut ou vers le bas. Si vous appuyez à nouveau au milieu de l'interrupteur, l'OSD source s'affichera. Pour sélectionner la source de votre choix, déplacer le bouton vers le haut ou vers le bas, puis relâchez. Si vous appuyez sur le milieu de l'interrupteur et le maintenez ainsi pendant quelques secondes, le téléviseur basculera en mode de veille. Impossible d'afficher le menu principal à l'écran à l'aide du bouton de commande.

Utilisation des touches de la télécommande

Appuyez sur le bouton **MENU** de votre télécommande pour afficher l'écran de menu principal. Utilisez le bouton **Gauche** ou **Droit** pour sélectionner un onglet de menu et appuyez sur **OK** pour entrer. Utilisez le bouton **Gauche / Droite / Haut / Bas** pour sélectionner ou régler une rubrique. Appuyez sur le bouton **RETURN** ou **MENU** pour quitter un écran de menu.

Sélection d'entrée

Une fois les équipements externes connectés à votre téléviseur, vous pouvez commuter entre différentes sources d'entrée. Appuyez sur la touche **SOURCE** de votre télécommande de manière consécutive pour sélectionner les différentes sources.

Changement de chaînes et de volume

Vous pouvez changer la chaîne et ajuster le volume en utilisant les boutons **V ^ / v** et **CH ^ / v** de la télécommande.

A- Chargeur de disques

B- Bouton (▶ / ||) Play/Pause

Lit/ Pause le disque. Lorsque le menu DVD (menu principal) est activé, ce bouton fonctionne comme « bouton de sélection » (Sélectionne la rubrique mise en surbrillance dans le menu) si le disque prend en charge cette fonctionnalité.

C- Bouton (■ / ▶) Stop / Ejection

Arrête la lecture du disque / éjecte ou charge le disque



REMARQUE : Vous ne pouvez pas éjecter le disque à l'aide de la télécommande. Permet d'éjecter durant la lecture ; appuyez le bouton STOP "■ / ▶" (le téléviseur) trois fois.

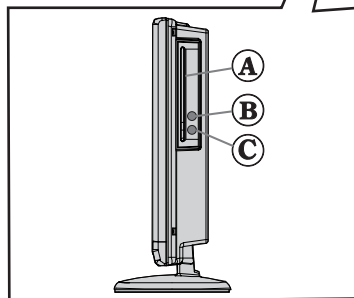
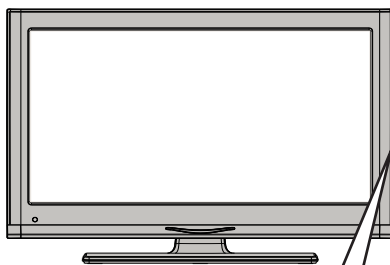

Affichage la télécommande- TV

1. Veille
2. Taille de l'image
3. Minuteur de mise en veille
4. Mono/Stéréo - Dual I-II / Langue en cours (*)
(dans les chaînes DVB)
5. Chaînes favorites
6. Touches numériques
7. Guide électronique de programme (dans les chaînes DVB)
8. Aucune fonction
9. Navigateur média
10. Boutons de navigation (Précédent/Suivant/
Gauche/Droite)
11. Aucune fonction
12. Aucune fonction
13. Programme vers le bas / Page précédente /
Programme vers le haut – Page suivante
14. Muet
15. Aucune fonction
16. Pause (en mode vidéo du Navigateur média)
17. Retour rapide (en mode vidéo du Navigateur média)
18. Lecture (en mode vidéo du Navigateur média)
19. Touche rouge
20. Touche verte
21. Sélection du mode image
22. Aucune fonction
23. Télétexte /Mélanger (en mode texte)
24. Sous-titre Activé-Désactivé (dans les chaînes DVB)
25. Programme précédent
26. AV / Sélection de la Source
27. Menu Marche-Arrêt
28. Ok (Confirmer) / Retenir (en mode TXT)/ la liste des chaînes
29. Quitter / Retour / Page d'index (en mode TXT)
30. Aucune fonction
31. Info / Afficher (en mode TXT)
32. Augmenter/Diminuer le volume
33. Aucune fonction
34. Aucune fonction
35. Avance rapide (en mode vidéo du Navigateur média)
36. Arrêter (en mode vidéo du Navigateur média)

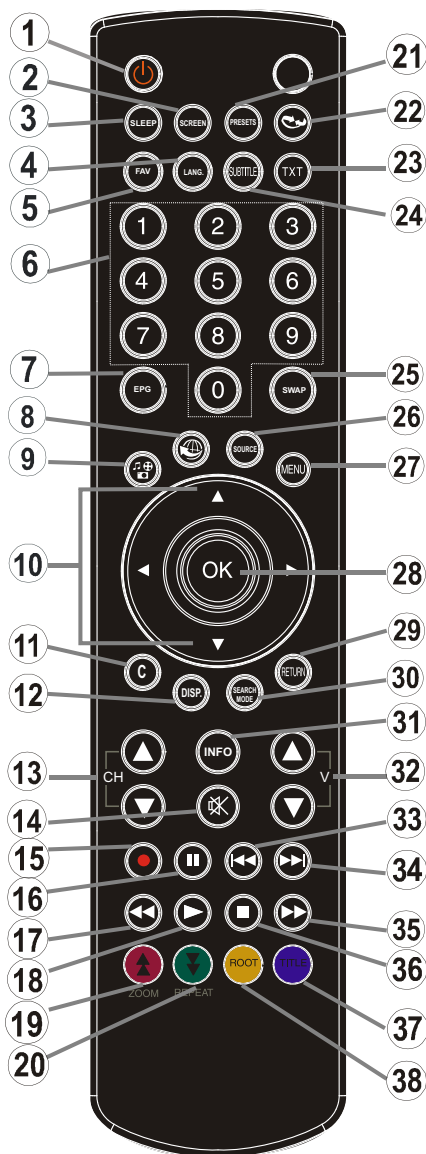

37. Touche bleue
38. Touche jaune

 **REMARQUE:** Le rayon d'action est approximativement de 7 m / 23 pieds.







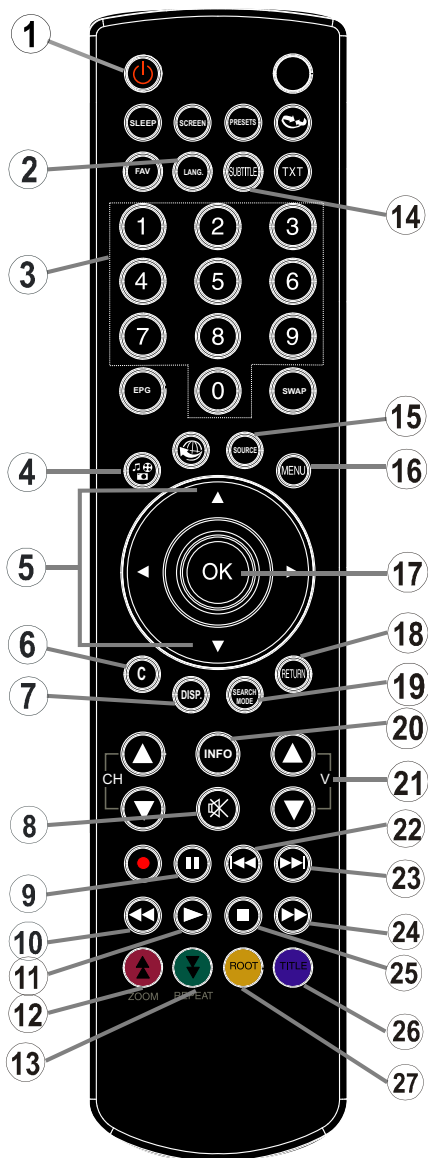



















Affichage la télécommande- DVD

1. Veille
2. Sélection de langue (Définir langue)
3. Touches numériques
4. Angle
5. Boutons de navigation (Précédent/Suivant/
Gauche/Droite)
6. Effacer
7. Temps d'affichage / Menu DVD
8. Muet
9. Pause
10. Retour rapide
11. Lecture
12. Zoom
13. Répétition
14. Sous-titre
15. AV / Sélection de la Source
16. Menu
17. OK
18. Retour
19. Mode recherche
20. Info
21. Augmenter/Diminuer le volume
22. Sauter Précédent
23. Sauter Suivant
24. Avance rapide
25. Stop
26. Titre
27. Racine

 **REMARQUE :** Les touches suivantes de la télécommande qui sont renseignés par un numéro ne peut pas être utilisés en mode DVD.

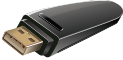

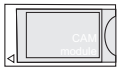
Affichage des connecteurs

Connecteur	Type	Kablolar	Appareil
	Péritel Branchement (arrière)		
	VGA Branchement (arrière)		
AV SUR CÔTÉ 	Audio PC Branchement (côté)	 Câble de Connexion Latérale Audio/Vidéo (fourni) Câble audio du PC (Non fourni)	
	HDMI Branchement (arrière)		
 SPDIF	SPDIF Branchement (arrière)		
AV SUR CÔTÉ 	AV latéral Branchement (côté)	 Câble de connexion AV (fourni)	
CASQUE 	Casque Branchement (côté)		
	USB Branchement (côté)		
	CI Branchement (côté)		
 12V DC IN	L'entrée DC de 12V		

REMARQUE: Quand vous branchez un périphérique via l'entrée AV latérale, vous devez utiliser les câbles pour activer la connexion voir l'illustration ci-dessus. Pour activer audip PC, vous devrez utiliser têtes rouges et blanches du câble pour prise AV latérale fourni. Si un périphérique externe est branché à l'aide des prises PÉRITEL, le téléviseur passe automatiquement en mode AV. Pendant la réception des chaînes DTV (Mpeg 4 H. 264) ou en mode Navigateur multimédia, la sortie ne sera pas disponible à travers la prise péritel. Lorsque vous utilisez le kit de montage mural fourni, il est recommandé de brancher tous vos câbles à l'arrière du téléviseur avant tout montage mural. Insérez ou effacez le module CI uniquement lorsque le téléviseur est ÉTEINT. Vous devez consulter le manuel d'utilisation du module pour les détails relatifs aux réglages. Vous pouvez utiliser YPbPr l'entrée YPbPr l'entrée VGA pour connecter un appareil YPbPr. Pour cela, vous avez besoin YPbPr a le câble PC (non fourni).

Insertion des piles dans la télécommande

1. Soulever le couvercle situé à l'arrière de la télécommande.
2. Insérer deux piles AAA. S'assurer que les extrémités + et – des piles correspondent dans le compartiment de piles (respecter la bonne polarité).
3. Replacer le couvercle.



Branchez l'alimentation & Antenne/Câble

IMPORTANT: Le téléviseur a été conçu pour fonctionner sur 12 V DC. Pour cela, un adaptateur fournissant 12 V de tension est utilisé. Branchez cet adaptateur à un système fournissant 110-240V AC, 50/60Hz. Après avoir retiré la TV de l'emballage, attendez un moment pour que la TV atteigne la température ambiante avant de brancher la TV à la prise de courant.

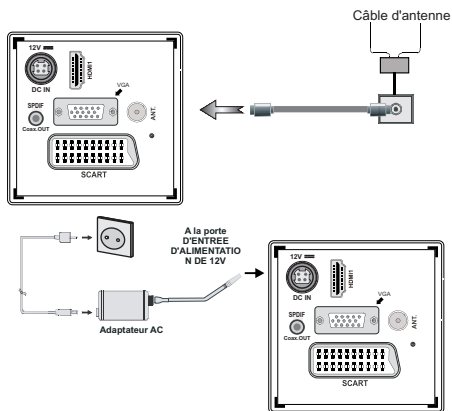

Mise sous/hors tension

Allumer le téléviseur

Branchez le cordon d'alimentation à une prise de 110-240V AC, 50-60 Hz.

Pour allumer le téléviseur à partir du mode veille, vous pouvez soit :

Appuyez sur les touches “” et Le téléviseur passera au mode de veille. Le TÉMOIN de mise en veille s'allume.

Pour allumer le téléviseur à partir du mode veille, vous pouvez soit :

- a. Presser le bouton “”, CH \wedge v ou un bouton numérique sur la télécommande.
- b. Appuyez au milieu du bouton “” sur le téléviseur.

Quelle que soit la méthode, le téléviseur s'allumera.

Éteindre le téléviseur

Pressez le bouton “” sur la télécommande ou pressez le commutateur “” le téléviseur, et la TV passera ainsi en mode veille.

Pour éteindre complètement le téléviseur, débranchez le cordon d'alimentation de la prise secteur.

Remarque: Lorsque le téléviseur est en mode de veille, le voyant lumineux du mode veille clignote pour signifier que des options comme Recherche en mode veille, téléchargement automatique ou Minuterie sont actives. La LED peut également clignoter lorsque vous allumez le téléviseur à partir du mode de veille.

Première installation

Lorsque le téléviseur est mis en marche pour la première fois, le menu pour la sélection de la langue apparaît. Le message “**Bienvenue, sélectionnez votre langue!**” apparaît dans toutes les langues en ordre alphabétique sur le menu de l'écran.



Appuyez sur les touches “” ou “” pour sélectionner la langue de votre choix. , appuyez le bouton **OK** pour sélectionner. “Première installation” apparaît. Utilisez le bouton “” ou “” pour régler le pays de votre choix et appuyez le bouton “” pour sélectionner le type de recherche (en option):

Utiliser l'option “<” ou “>” pour définir le type de recherche souhaité. Il existe deux types de recherche disponibles : Numérique et analogique, puis numérique uniquement et analogique uniquement.

Une fois définie, appuyez sur la touche “v” pour sélectionner l'option Langue télétexte. Pressez le bouton “<” ou “>” pour sélectionner Langue télétexte. Après quoi, sélectionnez **Balayage des chaînes cryptées** et réglez (**Oui**) si vous souhaitez rechercher des stations codées.



Appuyez sur le bouton **OK** pour quitter la liste des chaînes et regarder la télé.

(* LCN Système de numéro de chaîne logique qui organise les diffusions disponibles conformément à la séquence de chaîne reconnaissable .

Installation du câble

Si vous sélectionnez l'option **CABLE** et pressez le bouton **OK** sur la télécommande pour continuer, le message suivant s'affichera à l'écran:

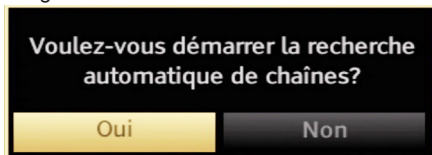

Pour continuer, veuillez sélectionner **OUI** et appuyez sur **OK**. Pour annuler l'opération, sélectionnez **NON** et appuyez sur **OK**.



Vous pouvez sélectionner des plages de fréquence à partir de cet écran. Pour sélectionner les lignes que vous voyez, utilisez la touche “^” ou “v”

Vous pouvez procéder à une sélection manuelle de la plage de fréquences à l'aide des touches numériques de la télécommande.

Réglez la **fréquence de démarrage et d'arrêt** à souhait à l'aide des touches numériques de la télécommande.

Après cette opération, vous pouvez définir l'**étape de recherche** sur 8000 KHz ou 1000 KHz.

Si vous sélectionnez 1 000 KHz, le téléviseur effectuera une recherche détaillée. La durée de recherche augmentera alors en conséquence. Une



Pressez le bouton **OK** sur la télécommande pour continuer et le message suivant s'affichera à l'écran.



Vous devez sélectionner le type de recherche pour lancer la recherche et garder les émissions de la source souhaitée.

Installation de l'antenne

Si vous sélectionnez l'option **ANTENNE** à partir de l'écran **Type de recherche**, la télévision numérique recherchera les diffusions terrestres numériques.



REMARQUE: Vous pouvez appuyez sur la touche **MENU** pour annuler.

Une fois toutes les stations disponibles enregistrées, la liste des chaînes s'affichera à l'écran. Si les chaînes retrouvées vous intéressent, en fonction du LCN, veuillez sélectionner « Oui », puis appuyez sur **OK**.

fois terminé, appuyez sur le bouton **OK** pour lancer la recherche automatique. Le téléviseur cherchera et gardera les émissions disponibles.

Lecture de média via entrée USB

Vous pouvez connecter un lecteur de disque dur USB ou une carte mémoire USB à votre téléviseur grâce aux entrées USB du téléviseur. Cette option vous donne la possibilité de lire des fichiers mémorisés dans un disque USB. Les disques durs externes de 2,5 et 3,5 pouces (hdd avec alimentation externe) sont pris en charge.

IMPORTANT ! Vous devez sauvegarder vos fichiers avant d'effectuer tout branchement au téléviseur afin d'éviter de probables pertes de données. Veuillez remarquer que la responsabilité du fabricant ne saurait être engagée en cas de dommage de fichier ou de perte de données. • Il est possible que certains types de périphériques USB (à l'exemple des lecteurs MP3) ou des lecteurs de disque dur/cartes mémoires USB soient incompatibles avec ce téléviseur. Remarque: Pendant le formatage d'un disque dur USB d'une capacité de 1TO (Tera Octet), il peut arriver que vous soyez confronté à certains problèmes au cours du processus de formatage.

Il est très dangereux de brancher et de débrancher les périphériques USB avec une certaine rapidité. Évitez de brancher et de débrancher le lecteur avec une certaine rapidité. Ceci peut physiquement endommager le lecteur USB et surtout le périphérique USB lui-même. Ne jamais enlever l'USB durant la lecture d'un fichier.

Menu Navigateur média

Vous pouvez lire les fichiers de photo, de musique, et de film stockés sur un disque USB en connectant ce dernier à votre téléviseur et en utilisant l'écran du navigateur média. Pour ce faire, procédez comme suit: Branchez un disque USB à l'une des entrées USB située sur le côté du téléviseur.

Vous pouvez brancher jusqu'à deux périphériques USB à votre téléviseur. Si les deux périphériques contiennent des fichiers de musiques, de photos, ou de vidéos, l'OSD de sélection de l'USB s'affichera à l'écran. Le premier périphérique USB connecté au téléviseur sera le lecteur USB 1. Sélectionnez un périphérique à l'aide de la touche "**^**" ou "**v**" et appuyez sur **OK**.

Appuyez sur le bouton **MENU** et sélectionnez l'onglet Navigateur média en utilisant les boutons **Gauche/Droite** et **OK**. L'écran principal du navigateur média s'affiche. Vous pouvez afficher le contenu correspondant en sélectionnant l'onglet Vidéo, musique ou Image. Suivez les indications du bouton sous chaque menu à l'écran pour les options de lecture média.

Vous pouvez régler les préférences de votre navigateur média grâce à la boîte de dialogue Réglages.

Changement de la taille d'une image: Formats d'image

Les programmes peuvent être regardés dans différents formats d'image, en fonction de la transmission reçue. Vous pouvez modifier le format de l'image (la taille de l'image) du téléviseur pour afficher l'image dans des modes zoom différents. Appuyez sans interruption sur le bouton **SCREEN** pour modifier la taille de l'image. **Vous pouvez passer à l'option Ecran Haut ou Bas en utilisant les boutons "**^**" ou "**v**" tandis que dans 14:9 Zoom, Cinéma ou Sous-titre.**

Utilisation de la liste de chaînes



Le téléviseur trie toutes les stations mémorisées dans la liste des chaînes. Vous pouvez modifier cette liste de chaînes, configurer les favoris ou les stations actives à inclure dans la liste en utilisant les options Liste de chaînes. Pressez le bouton **MENU** pour afficher le menu Principal. Sélectionnez la rubrique Liste des chaînes en utilisant le bouton **Gauche** ou **Droite**. Appuyez sur **OK** pour afficher le contenu du menu. Sélectionnez l'option **Modifier la liste des chaînes** pour gérer toutes les chaînes mémorisées. Utilisez les boutons **haut** et **bas** et **OK** pour sélectionner l'option **Modifier la liste des chaînes**. Appuyez sur les touches **Haut** ou **Bas** pour sélectionner la chaîne à utiliser. Appuyez sur les touches **Gauche** ou **Droite** pour sélectionner une fonction dans le menu **Tableau des programmes**. Utilisez les touches **P+/P-** pour faire défiler les pages. Appuyez sur la touche **MENU** pour quitter.

Trier une liste de chaînes

Vous pouvez sélectionner les émissions à inclure dans la liste des chaînes. Pour afficher les types de diffusions spécifiques, vous devez utiliser l'option Liste de chaîne active. Sélectionnez Liste de chaînes actives à partir du menu Liste de chaînes en utilisant le bouton "**^**" / "**v**". Appuyez sur la touche **OK** pour continuer. Vous pouvez sélectionner un type de réseau à partir de la liste en utilisant les boutons "**<**" ou "**>**" et **OK**.

Options et fonctions du menu

Contenu du menu Image	
Mode	Pour vos besoins de visualisation, vous pouvez régler l'option de Mode liée. Le mode Image peut être réglé sur l'une de ces options: Cinéma, Jeu, Dynamique et Naturel.
Contraste	Règle les valeurs de l'éclairage et de l'obscurité de l'écran.
Luminosité	Règle la valeur de luminosité de l'écran.
Netteté	Définit la valeur de netteté des objets affichés à l'écran.
Couleur	Règle la valeur de la couleur, règle les couleurs.
Mode Économie d'énergie	pour définir le mode Economie d'énergie sur Eco, Image Désactivée, et Désactivé. Reportez-vous à la section "Informations à caractère environnemental" dans le présent manuel pour de plus amples informations relatives au Mode Économie d'énergie.
Rétroéclairage (en option)	Cette option contrôle le niveau de rétroéclairage qui peut être défini sur les modes Auto, Maximum, Minimum et Eco. <i>La fonction de rétroéclairage sera inactive si le mode Économie d'énergie est réglé sur Activé. Le mode Rétroéclairage ne peut être activé en mode VGA ou Navigateur multimédia ou lorsque le mode Image est défini sur Jeu.</i>
Réduction du bruit	Si le signal de diffusion est faible et que l'image est bruyante, utilisez le réglage de Réduction de bruit pour réduire l'intensité du bruit. Le mode Réduction de bruit peut être réglé sur l'une de ces options: Faible, Moyen, Haut ou Désactivé.
Paramètres avancés	
Contraste dynamique	Vous pouvez modifier le taux de contraste grâce à la fonction Contraste dynamique. Le contraste dynamique peut être réglé sur l'une de ces options: Faible, Moyen, Haut ou Désactivé.
Température de couleur	Règle le ton de la couleur désirée.
Zoom image	Cette option définit la taille de l'image sur Auto, 16:9, Sous-titre, 14:9, 14:9 Zoom, 4:3 ou Cinéma.
HDMI True Black (en option):	Lorsque vous regardez le téléviseur à partir de la source HDMI, cette option est visible dans le menu Paramètres de l'image. Vous pouvez utiliser cette option pour renforcer la noirceur de l'image.
Mode Film (Film Mode) (Facultatif)	Les films sont enregistrés à un nombre d'images par seconde différent des programmes de télévision normaux. Activez cette fonction lorsque vous regardez des films afin de mieux visualiser les images accélérées.
Couleur de peau	Ajustez la couleur de peau souhaitée.
Changer de couleur	Règle le ton de la couleur désirée.
Gain RGB	Appuyez sur la touche OK pour modifier RGB gain.. Vous pouvez configurer les valeurs de la température de couleur à l'aide de la fonctionnalité Gain RGB.
Réinitialiser	Réinitialise les paramètres d'image aux valeurs par défaut.
Autoposition (en mode PC)	Optimise automatiquement l'affichage. Appuyez sur OK pour optimiser.
Position H (en mode PC)	Cette rubrique change l'image horizontalement vers le côté droit ou gauche de l'écran.
Fréquence pilote (en mode PC)	Cet élément déplace l'image verticalement vers le haut ou le bas de l'écran.
Dot Clock (in PC mode)	Les réglages de la fréquence pilote corrigent les interférences qui apparaissent comme des lignes verticales dans l'image pour des présentations telles que les feuilles de calcul, les paragraphes ou les textes dans des polices plus petites.
Phase (in PC mode)	Selon la résolution et la fréquence de balayage que vous saisissez pour le téléviseur, vous pouvez voir une image voilée ou bruitée à l'écran. Dans un tel cas vous pouvez utiliser cet élément pour obtenir une image claire par essais et erreurs.
<i>En mode VGA (PC), certains éléments du menu Image seront indisponibles. Au contraire, les paramètres du mode VGA seront ajoutés aux paramètres Image en mode PC.</i>	

Options et fonctions du menu

Contenu du menu Son	
Volume	Ajuste le niveau du volume.
Égaliseur:	Dans le menu égaliseur, le préréglage peut être changé pour Musique, Film, Voix, Plat, Classique et Utilisateur . Appuyez sur la touche « MENU » pour retourner au menu précédent. <i>Les réglages du menu Egaliseur ne peuvent être modifiés manuellement que lorsque le mode Egaliseur se trouve à Utilisateur.</i>
Balance	Ce paramètre s'utilise pour accentuer la balance des haut-parleurs gauche ou droit.
Casque	Règle le volume du casque.
Mode Son	Vous pouvez sélectionner le mode Mono, Stéréo, Dual I ou Dual II, seulement si la chaîne sélectionnée prend en charge ce mode.
AVL	La fonction de limitation automatique de volume AVL règle le son dans le but d'obtenir un niveau de sortie fixe entre les programmes (par exemple, le niveau de volume des publicités tend à être plus élevé que celui des programmes).
Basse dynamique (en option)	Active ou désactive la dynamique des basses.
Sortie Digitale	Règle le type de sortie audio numérique.
Installation et Réglage Le Contenu du Menu	
Balayage de chaîne automatique (Nouveau réglage)	Affiche les options de réglage automatique. <i>Antenne numérique : Recherche et enregistre les chaînes DVB.</i> <i>Câble numérique : Recherche et enregistre les chaînes câblées DVB.</i> <i>Analogique : Recherche et mémorise les stations analogiques.</i> <i>Antenne analogique et numérique : Recherche et enregistre les chaînes DVB et analogiques .</i> <i>Câble analogique et numérique : Recherche et enregistre le câble DVB et analogiques .</i>
Balayage de chaîne manuel	Cette fonction peut être utilisée pour une entrée de diffusion directe.
Recherche des chaînes réseau	Recherche les chaînes correspondante dans le système de diffusion.
Réglage fin (analogique)	Vous pouvez utiliser ce réglage pour la recherche fine de chaînes analogiques. Cette option est disponible uniquement si des chaînes analogiques sont mémorisées.
Première installation	Supprime tous les paramètres et toutes les chaînes mémorisées, réinitialise le téléviseur suivant les paramètres d'usine, et lance la première installation. Vous pouvez suivre les fonctions dans la section de l'Installation initiale pour plus d'informations sur le processus

Options et fonctions du menu

Contenu du menu Réglages	
Accès conditionnel	Contrôle les modules d'accès conditionnel lorsqu'ils sont disponibles.
Langue	Configure les paramètres linguistiques.
Parental	Configure les réglages parentaux.
Minuteries	Règle les minuteries des programmes sélectionnés.
Date/Heure	<p>Sélectionne la date et l'heure.</p> <p>Remarque :</p> <p>* Le téléviseur obtient les informations relatives à l'heure à travers la diffusion. L'heure appropriée sera disponible dans les paramètres Date/Heure, si les informations relatives à l'heure sont fournies dans la diffusion.</p> <p>Si le téléviseur est en mode Aucune chaîne, les paramètres Date/Heure peuvent être modifiés. Cependant, si les chaînes ont été préalablement définies, seul le mode «Paramètres de l'heure» peut être modifié et si celui-ci est défini sur Manuel, le fuseau horaire sera activé.</p> <p>*Si vous basculez le téléviseur en mode Veille et le mettez en marche ensuite et qu'aucune chaîne ne s'avère disponible, les informations relatives à l'heure ne seront pas mises à jour. Si une diffusion est disponible toutefois, les informations relatives à l'heure seront obtenues à partir de ladite diffusion. En d'autres termes, les informations relatives à l'heure seront disponibles selon ces priorités : Le téléviseur recherche d'abord les informations relatives à l'heure dans la diffusion, puis dans les préférences Utilisateur, et enfin dans le télétexte.</p>
Sources	Active ou désactive les options sources sélectionnées.
Autres réglages: Affiche les autres options de réglage du téléviseur.	
Temporisation du menu	Change la durée de temporisation des écrans de menu.
Balayage des chaînes cryptées	Lorsque ce paramètre est activé, le processus de recherche localisera également les chaînes cryptées. Si le réglage est paramétré sur Désactivé , les chaînes cryptées ne seront pas localisées en recherche automatique ou manuelle.
Fond bleu	Active ou désactive le système du fond bleu quand le signal est faible ou absent.
Mise à jour du logiciel	Pour vous assurer que votre téléviseur dispose en permanence des dernières informations de mise à niveau, vous pouvez utiliser ce réglage. Pour un bon fonctionnement, veuillez vous assurer que le téléviseur est réglé en mode de veille.
Version de l'application	Affiche Version de l'application.
Description Audio	La description audio renvoie à une piste de narration supplémentaire réservée aux déficients visuels et malentendants. Vous ne pouvez utiliser cette option que si le diffuseur la prend en charge.
Audio Description	Audio description refers to an additional narration track for blind and visually impaired viewers of visual media, including television and movies. You can use this feature, only if the broadcaster supports that additional narration track.
Mise hors tension automatique du téléviseur	Vous pouvez définir la valeur de délai d'attente de la fonction de mise hors tension automatique. Une fois cette valeur de délai d'attente atteinte et le téléviseur ne reçoit aucune commande relative à l'heure sélectionnée, le téléviseur s'arrête.
Recherche en mode Veille (en option)	Si vous faites passer l'option Veille à l'option Désactivé, cette fonction ne sera pas disponible. Pour utiliser l'option de recherche en mode de veille, veuillez vous assurer d'avoir activé l'option Recherche en mode de veille. Si l'option Recherche en mode de veille est définie sur Activé, lorsque le téléviseur est en mode de veille, les chaînes disponibles seront recherchées. Si le téléviseur trouve des chaînes manquantes ou nouvelles, un écran de menu s'affichera, vous demandant si vous souhaitez appliquer ou non ces changements. La liste des chaînes sera apportée et changée ensuite prête à l'emploi Activez le réglage recherche en mode de veille afin d'activer votre téléviseur pour actualiser la fréquence de diffusion de l'émetteur, automatiquement, la définition de diffusion et les changements similaires.

MODE DVD (DVD MODE)

Manipuler vos disques

- Pour garder le disque propre, tenez-le par ses bords. **Ne touchez pas** la surface. 
- **Ne collez pas** de papier ou de ruban adhésif sur le disque.
- Si le disque est sali par n'importe quelle substance, par ex. de la colle, enlevez-la avant de l'utiliser.
- **N'exposez pas** le disque directement à la lumière solaire ou des sources de chaleur telles que les conduits d'air chaud et ne le laissez pas dans une voiture garée en plein soleil, ou la température peut monter rapidement et endommager le disque.
- Après usage, rangez le disque dans son boîtier.

Nettoyez les disques

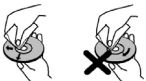
- Avant d'utiliser, nettoyez le disque avec un chiffon. Frottez le disque du centre vers le bord. 
- **N'utilisez pas** de solvants tel que le benzine ou les diluants, ni les produits nettoyants disponibles dans le commerce et les atomiseurs antistatiques prévus pour les disques vinyle.

DVD - Fonctions

- Lecture DVD / CD / CD-R / CD-RW / MP3 / JPEG / MPEG.
- Lecture NTSC/PAL (selon le contenu du disque).
- LPCM par sorties audio coaxiales et optiques numériques (optionnelle).
- Prise en charge Multi-audio (jusqu'à 8) (selon le contenu du disque)
- Support Multi-sous-titrage (jusqu'à 32) (selon le contenu du disque)
- Support Multi-angle (jusqu'à 9) (selon le contenu du disque).
- Contrôle parental à 8 niveaux.
- Lecture rapide avant et arrière dans 5 vitesses différentes: 2x, 4x, 8x, 16x, 32x
- Lecture au ralenti à 4 vitesses différentes: 1/2x, 1/4x, 1/8x, 1/16x avant.
- Lecture avant image par image.
- Mode recherche
- Répétition
- Sortie audio coaxiale (en option).
- Les disques copiés peuvent être incompatibles.

Comment regarder un DVD



REMARQUE: Le mode DVD ne peut pas être ouvert à moins que un DVD est inséré ou DVD button de commande est pressé.

1. Allumer le téléviseur
2. Passer en source DVD en utilisant le bouton de la télécommande.
3. Introduisez un disque dans le chargeur.

Le disque doit être face à vous regardant l'écran du téléviseur.

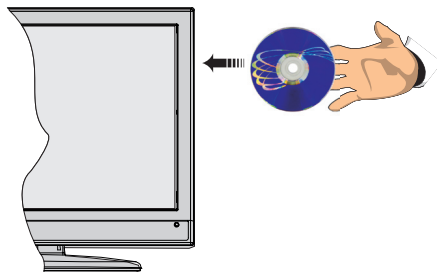

Le disque est chargé automatiquement et la lecture commence si le disque ne comporte pas de menus.

Si lecture ne démarre pas automatiquement "▶" de la télécommande, ou le bouton lecture "▶ / ||" sur le côté droit du téléviseur.

Il est possible qu'un menu apparaisse sur l'écran du téléviseur après quelques instants, ou que le film commence immédiatement après la présentation de la compagnie cinématographique/TV. Cela dépendra du contenu du disque et peut changer d'après chaque disque.



REMARQUE: Les étapes 4 et 5 ne sont possibles que si le disque comporte un menu.

4. Appuyez les touches de navigation, "▲", "▼", "◀", "▶" ou sur les boutons numériques à fin de sélectionner le titre désiré..
5. Pressez bouton **OK**. La rubrique sélectionnée commence à être lue.

Remarques sur la lecture DVD

- a. Le son disparaît pendant l'Avance/Retour Rapide.
- b. Vous n'entendrez aucun son lors du ralenti.
- c. La lecture ralentie en arrière n'est pas disponible.
- d. Dans certains cas, la langue du sous-titrage ne change pas immédiatement en fonction de la langue sélectionnée.
- e. Quand la langue préférée n'est pas sélectionnée même après avoir pressé plusieurs fois le bouton,

ceci signifie que la langue n'est pas disponible sur le disque.

f. Quand le lecteur DVD est remis en marche ou quand le disque est changé, la sélection du sous-titrage change automatiquement vers les paramètres initiaux.

g. Si une langue sélectionnée, n'est pas acceptée par le disque, la langue du sous-titrage sera automatiquement la langue prioritaire (par défaut) du disque.

h. Une 'circulation' se produit quand vous changez vers une autre langue. Vous pouvez annuler le sous-titre en pressant la même touche plusieurs fois jusqu'à ce que "Sous-titre désactivé" (Subtitle Off) soit affiché sur l'écran.

i. Quand vous mettez en marche le lecteur ou quand vous changez le disque, la langue que vous entendez est celle sélectionnée lors du réglage initial.

j. Certains DVD n'ont pas de menu et/ou titre principal.

k. La lecture en arrière n'est pas disponible

l. À titre de référence: Si vous essayez d'introduire un chiffre supérieur au temps total du titre actuel, la boîte de recherche temporelle disparaît et le message "Input Invalid" apparaît sur l'écran.

m. La présentation de diapositives n'est pas disponible quand le mode ZOOM est activé.

Configuration du mode DVD

1. En source DVD, appuyez sur la touche MENU pour accéder à au menu DVD de configuration. Ceci n'est possible que s'il n'y a aucune lecture.

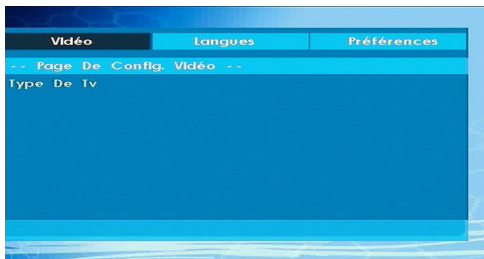

2. Ce menu est utilisé les boutons "←" ou "→" et "↵" ou "⏏".

Type TV

Le type de TV est uniquement disponible en tant que "PAL". Le poste de télévision prend le signal NTSC en charge aussi; cependant le signal est convertit en PAL lors qu'il apparaît sur l'écran.

Configuration de la langue

Ce menu s'utilise pour régler préférences linguistiques en mode DVD. Le contenu du menu Langue sont données ci-dessous :

LANGUE OSD

Vous pouvez sélectionner la langue OSD par défaut des menus du lecteur.

AUDIO

Vous pouvez choisir la langue audio par défaut si cette fonction est permise par le disque DVD.

MENU DU DISQUE

Vous pouvez sélectionner la langue du menu du disque DVD parmi ces langues. Le menu du disque apparaît dans la langue sélectionnée, si acceptée par le disque DVD.

SOUS-TITRE

Vous pouvez sélectionner la langue du sous-titre par défaut si acceptée par le disque DVD.

Préférences: Ceux-ci sont les préférences du mode DVD. Le contenu du menu sont données ci-dessous :

PAR DEFAUT

Si vous sélectionnez REINITIALISER (RESET) puis appuyez sur le bouton SELECT, les paramètres initiaux du lecteur sont chargés. Le niveau parental et le mot de passe parental ne changent pas.

DOWNMIX

Ce mode peut être sélectionné quand la sortie audio digitale de la TV est utilisée.

SURROUND

Sortie de son surround.

STEREO

Deux chaînes stéréo.

PARENTAL

La lecture de certains DVD peut être limitée selon l'âge de l'utilisateur. La fonction « Contrôle Parental » permet de régler le niveau limite de la lecture par les parents. Le niveau parental peut être réglé entre le niveau un et huit. Le niveau « 8 ADULTES » (8 ADULT) vous permet de voir tous les titres DVD en ignorant le niveau de contrôle parental du disque DVD. Vous ne pouvez visionner que les disques DVD ayant le même niveau de contrôle parental ou un niveau inférieur à celui du lecteur. Le contenu du menu sont données ci-dessous :

MOT DE PASSE

En utilisant cette rubrique vous pouvez changer le mot de passe actuel. Pour changer le mot de passe vous devez introduire l'ancien mot de passe. Après avoir introduit l'ancien mot de passe, vous pouvez introduire le nouveau mot de passe de 4 caractères. Vous pouvez utiliser la touche C pour effacer une entrée erronée.



REMARQUE: «0000» est le réglage par défaut du mot de passe. Vous devez entrer le mot de passe numérique XXXX à chaque fois que vous voulez changer le niveau de contrôle parental. Si vous oubliez votre mot de passe, contactez un technicien de service.

Sortie SPDIF

Vous pouvez régler la sortie Spdif en tant que PCM ou RAW. Si vous sélectionnez l'option PCM à partir de la sortie SPDIF dans le menu DVD et lisez l'option DVD avec Dolby audio, vous pouvez obtenir la sortie audio avec deux chaînes à travers les haut-parleurs et la sortie SPDIF. Si vous sélectionnez l'option RAW à partir de la sortie SPDIF dans le menu DVD et lisez l'option DVD avec Dolby audio, les haut-parleurs seront coupés et vous pouvez obtenir la sortie audio 5+1 Dolby avec deux chaînes à travers les haut-parleurs et la sortie SPDIF.

Commandes DVD

Vous pouvez lire le contenu des DVD et CD de film, musique ou image en vous servant des touches appropriées qui se trouvent sur votre télécommande. Les fonctions principales ci-après sont celles des touches de télécommande communément utilisées.

Boutons	Lecture DVD	Lecture Film	Lecture de l'image	Lecture de la musique
	Lecture	Lecture	Lecture	Lecture
	Pause	Pause	Pause	Pause
	Stop	Stop	Stop	Stop
	Saut arrière/avant	Saut arrière/avant	Précédent/Suivant	Précédent/Suivant
	Déplace l'image zoomée à gauche ou à droite (si disponible).			
	Sélectionne la rubrique de menu / Déplace l'image zoomée vers le haut ou vers le bas (si disponible).			
	Avance Rapide / retour rapide			
	Présente l'image à partir de différents angles (si disponible)		Change l'effet du curseur (en fonction du contenu)	X
C	Efface les chiffres (si disponible).			
AFFICHAGE	Affiche le temps / présente le menu de configuration principal			
INFO	Sélection du mode Chronoscope (pendant la lecture). Appuyez continuellement pour passer d'un mode à l'autre.			
LANG.	Auto langue		X	X
MENU	Affiche le menu du téléviseur.			
OK / SELECT	Entrée / Affichage / Lecture			
REPETER	Affiche les options de répétition.			
RETOUR	Retour au menu précédent (si disponible)			
RACINE	Retour au dossier racine (si disponible)			
SEARCH MODE *	Sélection directe des scènes ou du temps.		Sélectionne le fichier souhaité.	Sélectionne le fichier souhaité.
SOUS-TITRE	Sous-titre Marche-Arrêt. Appuyez continuellement pour passer d'une option de sous-titre à l'autre.		X	X
ECHANGE	Sélection du média source.			
TITRE	Affiche le menu du disque (si disponible).	Affiche le menu du disque (si disponible).	X	X
MENU	Agrandit l'image. Appuyez continuellement pour passer d'une option de zoom à l'autre.			

Autres fonctions – combinaisons de touches (Lors de la lecture)	
	Ralenti avant
	Ralenti la vitesse avant
	Avance de vitesse rapide
	Avance rapide de vitesse inverse
	Confirmation de la touche Stop
	Appuyez continuellement sur la touche pour faire avancer manuellement

(*) Vous pouvez passer au titre en appuyant directement sur les touches numériques. Vous devez appuyer sur 0, puis sur une autre touche numérique pour obtenir le numéro souhaité (exemple: pour sélectionner 5, appuyez sur 0 et 5).

Guide électronique de programmes (EPG)

Certaines chaînes, mais pas toutes, affichent des informations portant sur l'émission en cours et l'émission suivante. Appuyez sur le bouton EPG pour accéder au menu EPG.



Les commandes de la barre d'informations

Touche ROUGE: Le jour précédent.

Touche VERTE: Jour suivant.

Touche JAUNE: Augmente le zoom du programme sélectionné.

Bouton BLEU - Jour suivant: Affiche les options de filtre.

BLEU : Affiche les options de filtre.

Télétexte

“TXT” Télétexte / Mix: Active le mode télétexte lorsque vous l'appuyez une fois. Appuyez une nouvelle fois pour mettre l'écran du télétexte au-dessus du programme (mélange). Si vous appuyez à nouveau, vous quitterez le mode télétexte.

“RETURN” Sommaire: Sélectionne la page d'index du télétexte.

Révéler “INFO”: Révèle les informations cachées (par ex. solutions de jeux).

“OK” Retenir: Retient une page de texte au moment opportun. Appuyez à nouveau pour reprendre.

“◀/▶” Pages de sous-code: Sélectionne les pages de signaux d'affichage quand le télétexte est activé.

P+ / P- et numéros de (0 à 9): Appuyez pour sélectionner une page.

Remarque: La plupart des stations TV utilisent le code 100 pour leurs pages d'index.

Votre TV supporte à la fois les systèmes **FASTEXT** et **TOP text**. Lorsque ces systèmes sont disponibles, les pages sont divisées en groupes ou en sujets. Lorsque le système **FASTEXT** est disponible, certaines sections d'une page de télétexte prennent un code de couleur et peuvent être sélectionnées en pressant les boutons colorés. Appuyez sur un bouton de couleur correspondant à vos besoins. Les textes colorés apparaîtront, indiquant quels boutons colorés

utiliser lorsque la transmission **TOP text** est présente. Les touches “▼” ou “▲” solliciteront la page suivante et précédente respectivement.

Télétexte numérique (si disponible)

• Pressez “**TXT**” le bouton. L'information du télétexte numérique apparaît. Utilisez les touches colorées, les touches du curseur et la touche **OK**.

La méthode de fonctionnement peut différer selon le contenu du télétexte numérique. Suivre les instructions affichées à l'écran télétexte numérique.

Quand le bouton “**TXT**” est pressé encore, la TV revient à la diffusion télévisée.

Mise à jour du logiciel

Votre téléviseur a la possibilité de rechercher et d'effectuer la mise à jour de nouveaux logiciels sur les chaînes de télévision. Pour rechercher les chaînes de diffusion, le téléviseur cherche les chaînes disponibles mémorisées dans vos paramètres. Avant toute recherche de mise à jour de logiciel donc, il est conseillé d'effectuer une recherche automatique et d'effectuer la mise à jour de toutes les chaînes disponibles.

1) Recherche de mise à jour de logiciels à travers l'interface utilisateur

• Il est possible d'effectuer une recherche manuelle pour vérifier si une nouvelle mise à jour de logiciel est disponible pour votre téléviseur.

• Parcourez simplement le menu principal. Choisissez **Paramètres** et sélectionnez le menu **Autres paramètres**. Dans le menu **Autres paramètres**, sélectionnez l'élément **Mise à jour de logiciel** et appuyez sur le bouton **OK** pour ouvrir le menu **Options de mise à jour**.

• Dans le menu **Options de mise à jour**, sélectionnez l'élément **Rechercher les mises à jour** et appuyez sur le bouton **OK**.

• Si une mise à jour est disponible, il commence à la télécharger. Une barre de progression indique le temps de téléchargement restant. Lorsque le téléchargement est effectué avec succès, un message s'affiche et vous invite à redémarrer pour activer le nouveau logiciel. Appuyez sur **OK** pour poursuivre l'opération de redémarrage.

2) Recherche en arrière-plan et mode de mise à jour

• Lorsque votre poste de télévision est connecté à Internet, il recherche d'importantes mises à jour de logiciels en arrière-plan. S'il en trouve une, il le télécharge en toute discrétion. Lorsque le téléchargement est effectué avec succès, un message s'affiche et vous invite à redémarrer pour activer le nouveau logiciel. Appuyez sur **OK** pour poursuivre l'opération de redémarrage.

3) Recherche à 3 :00 H et mode de mise à jour

• Si l'option **Recherche automatique** du menu **Options de mise à jour** est active, le téléviseur se met automatiquement en marche à 3 heures du matin et lance la recherche de chaînes de diffusion pour la mise à jour du nouveau logiciel. Si un nouveau logiciel est trouvé et téléchargé avec succès, le téléviseur commence à fonctionner avec la nouvelle version du logiciel au prochain démarrage.

Remarque relative au redémarrage: *Le redémarrage est la dernière étape du processus de mise à jour d'un logiciel lorsque le téléchargement de celui-ci a été effectué avec succès. Pendant le redémarrage, le téléviseur réalise des initialisations finales. Pendant l'opération de redémarrage, le panneau d'alimentation se ferme et le LED avant le signale par un clignotement. Environ 5 minutes plus tard, le téléviseur redémarre avec un nouveau logiciel activé.*

• Si celui-ci ne démarre pas après 10 minutes, débranchez-le, patientez 10 autres minutes, puis branchez à nouveau. Il devrait s'ouvrir en toute sécurité, doté d'un nouveau logiciel. Si le téléviseur ne se remet toujours pas en marche, veuillez encore débrancher et brancher un certain nombre de fois encore. Si votre appareil ne parvient toujours pas à fonctionner, veuillez contacter le service d'assistance à la clientèle pour obtenir de l'aide.

Attention : *Évitez de débrancher le téléviseur lorsque le voyant LED clignote pendant le redémarrage. Si vous le faites, votre téléviseur peut ne plus fonctionner correctement et vous aurez à le confier à un technicien agréé uniquement.*

Dépannage

Persistance d'image - fantômes

Veuillez noter qu'une incrustation peut se produire en affichant une image persistante. La persistance d'image d'un téléviseur à LED peut disparaître après quelque temps. Essayez d'éteindre le téléviseur pendant un moment. Pour éviter qu'une telle situation ne se produise, ne laissez pas l'écran en image fixe pendant longtemps.

Pas d'alimentation

Si votre téléviseur n'est pas alimenté, vérifiez le cordon d'alimentation est branché à la prise de secteur.

Mauvaise qualité d'image

1. Avez-vous sélectionné le système de TV approprié ?

2. Est-ce que votre téléviseur ou votre antenne sont très proches d'un appareil audio qui n'est pas branché à la terre ou d'une lumière au néon, etc. ? 3. Des montagnes ou de hauts bâtiments peuvent être à l'origine des images doubles et des images fantômes. Parfois, vous pouvez améliorer la qualité de l'image en changeant la direction de l'antenne. Est-ce que l'image ou le télétexte sont méconnaissables ?

4. Vérifiez si vous avez introduit la fréquence appropriée.

5. Veuillez régler à nouveau les chaînes.

6. La qualité d'image peut se dégrader lorsque deux périphériques sont connectés au téléviseur en même temps. Dans un tel cas, déconnectez l'un des appareils.

Pas d'image

1. Aucune image signifie que votre téléviseur ne reçoit aucune transmission. Avez-vous appuyé sur les boutons appropriés de la télécommande? Essayez une nouvelle fois. Assurez-vous également que la bonne source d'entrée a été sélectionnée.

2. Est-ce que l'antenne est correctement branchée ?

3. Est-ce que les prises sont correctement branchées à la prise d'antenne ?

4. Est-ce que le câble d'antenne est endommagé ?

5. Les fiches appropriées sont-elles utilisées pour brancher l'antenne ?

6. En cas d'incertitudes, veuillez contacter votre fournisseur.

Pas de son

1. Est-ce que le téléviseur est réglé pour couper le son? Pour annuler la coupure de son, appuyez sur le bouton "M", ou augmenter le volume.

2. Le son sort d'un seul haut-parleur. Est-ce que la balance est à l'extrémité d'une direction ? Consultez le menu Son.

Télécommande - ne fonctionne pas

Votre téléviseur ne répond pas à la télécommande. Il est possible que les piles soient déchargées, vous pouvez sinon utiliser les boutons situés sur le téléviseur. (* Cette option n'est possible que lorsque le contrôle parental n'est pas activé.)

Les sources d'entrée - ne peuvent pas être sélectionnés.

1. Si vous ne pouvez sélectionner aucune source d'entrée, il est possible qu'aucun périphérique ne soit connecté.

2. Vérifiez les câbles AV et les branchements si vous avez essayé de brancher un appareil.

La qualité DVD d'image est mauvaise

1. Assurez-vous que la surface du disque DVD n'est pas endommagée (rayures, traces de doigts, etc.)

2. Nettoyez le disque DVD et essayez de nouveau. *Reportez-vous aux instructions dans « Nettoyez leS disques » pour nettoyer le disque correctement.*

3. Assurez-vous que le disque DVD est bien placé dans la chargeur de disque avec l'étiquette face à vous regardant l'écran du téléviseur.

4. Un disque DVD humide ou de la condensation risque de nuire à l'appareil. Attendez 1 ou 2 heures en mode de veille que le matériel sèche.

Le disque ne se met pas en marche

1. Il n'y a pas de disque dans l'appareil - *Introduisez un disque dans le chargeur.*

2. Le disque est mal installé - *Assurez-vous que le disque DVD est bien placé dans la chargeur de disque avec l'étiquette face à vous regardant l'écran du téléviseur.*

3. Ce n'est pas le bon type de disque. Le lecteur DVD ne peut pas lire les disques CD-ROM, etc

4. Le code régional du DVD doit correspondre à celui de lecteur.

Assurez-vous que le disque DVD est bien placé dans la chargeur de disque avec l'étiquette vers le haut.

Ce n'est pas le bon type de disque. L'appareil ne peut pas lire les disques CD-ROM, etc.

Langue OSD incorrecte

1. Sélectionnez la langue dans le menu réglage.

2. La langue audio ou de sous-titre du DVD ne peut être changée.

3. Le son et / ou le sous-titre multilingue n'ont pas été enregistrés sur le DVD.

4. Essayez de changer le son ou sous-titre en utilisant les menus de titre des DVD. Certains DVD ne permettent pas à l'utilisateur de modifier ces réglages sans utiliser le menu du disque.

Angle, Zoom, etc. fonctions ne fonctionnent pas

1. Ces fonctions ne sont pas disponibles sur le DVD.

2. L'angle ne peut être modifié que si le symbole d'angle est affiché.

Rien ne fonctionne..

Si vous avez essayé toutes les solutions ci-dessus et qu'aucune ne marche, essayez d'éteindre le TV-DVD et de le rallumer. Si cela ne marche toujours pas, contactez votre fournisseur ou technicien de réparation pour lecteurs TV-DVD. Ne tentez jamais de réparer vous-même un TV-DVD défectueux.

Fabriqué sous licence de Dolby Laboratories.

RECONNAISSANCE DE MARQUE COMMERCIALE

"Dolby" et le symbole du double D sont des marques commerciales de Dolby Laboratories.



Informations applicables aux utilisateurs concernant la mise au rebut de l'ancien appareil et des piles.

[Seulement Union européenne]

Ce symbole indique que l'équipement ne doit pas être éliminé comme un déchet domestique. Si vous devez éliminer le poste ou les piles, veuillez considérer les systèmes ou infrastructures de collecte pour un recyclage approprié.

Remarque : Le symbole Pb en dessous du symbole pour les piles indique que ces piles contiennent du plomb.



Produits

Batterie

Modes d'affichage typiques d'une PC

Le tableau ci-après est une illustration de quelques modes d'affichage vidéo typiques. Votre téléviseur ne peut pas prendre en charge toutes les résolutions. Votre téléviseur prend en charge jusqu'à 1920x1080.

Index	Résolution	Fréquence
1	640x350p	60 Hz
2	640x400p	60 Hz
3	1024x768	60 Hz
4	1280x768	60 Hz
5	1360x768	60 Hz
6	720x400	60 Hz
7	800x600	56 Hz
8	800x600	60 Hz
9	1024x768	60 Hz
10	1024x768	66 Hz
11	1280x768	60 Hz
12	1360x768	60 Hz
13	1280x1024	60 Hz
14	1280x960	60 Hz
15	1280x1024	60 Hz
16	1400x1050	60 Hz
17	1920x1080	60 Hz
18	1600x1200	60 Hz

Spécifications

TÉLÉDIFFUSION

PAL/SECAM B/G D/K K' I/I' L/L'

RECEPTION NUMERIQUE

DVB-T MPEG2

DVB-T MPEG4 HD

DVB-C MPEG2

DVB-C MPEG4 HD

RÉCEPTION DE CANAUX

VHF (BANDE I/III)

UHF (BANDE U)

HYPERBANDE

NOMBRE DE CANAUX PRÉRÉGLÉS

10000

INDICATEUR DE CHAÎNE

Affichage à l'écran

ENTRÉE D'ANTENNE RF

75 Ohms (Non équilibré)

TENSION DE FONCTIONNEMENT

110-240V AC, 50/60 Hz

AUDIO

German + Nicam Stéréo

APUISSANCE DE SORTIE (W_{RMS}) (10% THD)

2x2,5

CONSOMMATION ÉLECTRIQUE (W)

47 W (max)

PANNEAU

Écran 16 :9, Taille de l'écran 19"

DIMENSIONS (mm)

DxLxH (Avec pied):134 x 468 x 341

Poids (en Kg): 4,10

PxLxH (Sans pied): 53 x 468 x 307

Poids (en Kg): 3,90





Formats de fichier pris en charge pour le mode USB

Média	Extension de fichier	Format		Remarques (Résolution maximale/Débit binaire, etc.)
		Vidéo	Audio	
Film	.mpg .mpeg	MPEG1,2	MPEG Layer 1/2/3	MAX 1920x1080 @ 30P 20Mbit/sec
	.dat	MPEG1,2	MPEG2	
	.vob	MPEG2		
	.mkv	H.264, MPEG1,2,4	EAC3/ AC3	
	.mp4	MPEG4 Xvid 1.00, Xvid 1.01, Xvid 1.02, Xvid 1.03, Xvid 1.10-beta1/2 H.264	PCM/MP3	
		MPEG2, MPEG4		
.avi	Xvid 1.00, Xvid 1.01, Xvid 1.02, Xvid 1.03, Xvid 1.10-beta1/2 H.264	PCM		
Musique	.mp3	-	MPEG 1 Layer 1 / 2 (MP3)	32Kbps ~ 320Kbps(Débit binaire) 32KHz ~ 48KHz(Taux d'échantillonnage)
Photo	.jpg .jpeg	JPEG de base	-	max WxH = 15360x8640 4147200bytes
	.	JPEG Progressif	-	max WxH = 9600x6400 3840000bytes
	.bmp	-	-	max WxH = 9600x6400 3840000bytes
Sous-titre	.sub .srt	-	-	-

les formats de fichiers supportés en mode DVD

Média	Extension de fichier	Format		Compatibles (Résolution maximale/Débit binaire, etc.)
		Vidéo	Audio	
Film	.mpg/.dat/.vob	MPEG1	MPEGLayer 1/2/3	
		MPEG2	MPEG2	
	.avi	XviD/ 3ivx	PCM/MP3	Version XviD jusqu'à:1.1.2
		MPEG4	PCM/MP3	
		MS ISO MPEG4	PCM/MP3	Prend en charge SP et ASP
Musique	-	-	PCM	Fréquence de test: 8K ~ 48KHz
	.mp3	-	MPEG 1/2 Layer 1/2/3MP3	Fréquence de test: 8K ~ 48KHz, Débit binaire: 64K ~ 320Kbps
Photo	.jpg	JPEG de base		W x H = 8902 x 8902 jusqu'à 77 Mega-pixel Format soutien: 444/ 440/ 422/ 420/ Echelle de gris
		JPEG Progressif		Jusqu'à 4 méga pixels Format soutien: 444/ 440/ 422/ 420/ Echelle de gris
Sous-titres externes	.srt			Prend en charge le format du fichier Texte, mais ne prend pas en charge le format du fichier Image
	.smi			
	.sub			
	.ssa			
	.ass			

Types de disques compatibles

Types de disques(Logos)	Types d'enregistrements	Dimension du disque	Durée de Lecture Max.	Caractéristiques
	Audio+Video	12cm	Simple face ; 240 min. Double face; 480 min.	Un DVD contient des données audio et vidéo d'excellente qualité grâce aux systèmes Dolby Digital et MPEG-2. Le menu affiché à l'écran permet de sélectionner facilement diverses fonctions audio et options d'affichage.
	Audio	12cm	74 min.	Un disque LP s'enregistre sous la forme d'un signal analogique avec davantage de distorsion. Un CD est enregistré sous la forme d'un signal numérique offrant une meilleure qualité de son, moins de distorsion et une meilleure durabilité de la qualité audio.
	Audio(xxxx.mp3)	12cm	Dépend de la qualité des fichiers MP3.	Un MP3 est enregistré sous la forme d'un signal numérique offrant une meilleure qualité de son, moins de distorsion et une meilleure durabilité de la qualité audio.
	Video(image fixe)	12cm	Dépend de la qualité des fichiers JPG	Les JPEG sont enregistrés sous la forme d'un signal numérique offrant une meilleure durabilité de la qualité d'image.

For proper operation, only 12 cm discs must be used.

Mise en marche du téléviseur avec 12 Volt

Mise en marche du téléviseur avec 12 Volt

1. Branchez le câble de branchement de l'allume-cigarettes à la prise de l'allume-cigarettes de votre véhicule, ou bien branchez un câble à pinces sur la batterie du véhicule en veillant à bien respecter les polarités.
2. Branchez l'autre côté du câble 12 Volt à prise de DC 12 au bas du téléviseur.
3. Appuyez sur le bouton "⏻", **P+ / P-** ou appuyez sur les touches "⏻" - ou + du téléviseur, ou encore appuyez sur les touches - ou + de la télécommande jusqu'à ce que le dernier mode utilisé soit sélectionné. Le téléviseur s'allumera ensuite (optionnel).
4. Réglez la meilleure image avec la position de l'antenne et le téléviseur pour les nouvelles chaînes au besoin.

Éteindre le téléviseur

1. Pressez le bouton "⏻" sur la télécommande ou pressez le commutateur "⏻" le téléviseur, et la TV passera ainsi en mode veille.
2. Débranchez les connecteurs du câble et la prise d'alimentation.

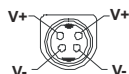

ATTENTION: Entrée 12 V:

Índice

Precauciones de Seguridad	75
Información medioambiental	77
Información sobre reparaciones	77
Accesorios incluidos	78
TV - Funciones	78
DVD - Funciones	78
Vista del televisor	78
Botones de Control y Funcionamiento del Televisor	79
Manejo con el mando a distancia	79
Selección de entrada	79
Cambio de Canales y Volumen	79
DVD - Teclas de Control	79
Vista del mando a distancia-TV	80
Vista del mando a distancia - DVD	81
Colocación de las Pilas en el Mando a Distancia	83
Conexión de Corriente y Antena/Cable	83
Encendido y apagado	83
Encendido del televisor	83
Apagar el TV	83
Instalación Inicial	83
Reproducción Multimedia a través de la Entrada USB	85
Cambio del tamaño de la imagen: Formatos de la imagen	85
Manejo de la Lista de Canales	85
Características y Funciones de los Menús	86
Características y Funciones de los Menús	87
Características y Funciones de los Menús	88
MODO DVD	89
Cómo Ver un DVD	89
Notas sobre la DVD Reproducción	89
Configuración del Modo DVD	90
Guía de Programación Electrónica (EPG)	93
Teletexto	93
Teletexto Digital (si la opción estuviera disponible)	93
Actualización de software	93
Solución de Problemas y Consejos	94
Persistencia de imágenes – imágenes dobles	94
Sin Corriente	94
Mala calidad de imagen	94
Sin imagen	94
Sin sonido	94
El mando a distancia no funciona	94
No se pueden seleccionar las Fuentes de entrada	94
Modos habituales de visualización de PC	95
Formatos de archivo admitidos en el modo USB	96
Características técnicas	96
TV MOBIL MANUAL DE INSTRUCCIONES	98

Precauciones de Seguridad

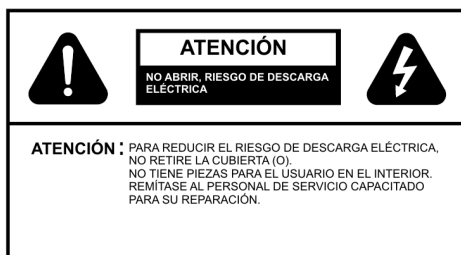

El símbolo del relámpago terminado en flecha dentro de un triángulo equilátero sirve para advertir al usuario de la presencia de líneas de tensión peligrosas al descubierto dentro del aparato que pueden provocar descargas eléctricas a las personas.

El símbolo de exclamación dentro de un triángulo equilátero advierte al usuario de la existencia de instrucciones de funcionamiento y mantenimiento importantes en el manual que se suministra con el aparato.

 **Por favour, lea estas intrucciones por completo antes de la instalación y puesta en marcha del televisor.**

 **ADVERTENCIA: ¡No deje nunca que ninguna persona (incluyendo niños) que tenga discapacidades físicas, sensoriales o mentales, o que carezca de experiencia o conocimientos, pueda utilizar sin supervisión alguna ningún aparato eléctrico!**

Los niños pueden no ser debidamente conscientes de los peligros. Las pilas pueden suponer un riesgo mortal si se tragan. Mantenga las pilas siempre fuera del alcance de los niños. Busque atención médica de inmediato en caso de tragar una pila. Guarde también los plásticos de embalaje fuera del alcance de los niños. Existe el riesgo de asfixia.

Alimentación

- Utilice siempre el adaptador de corriente suministrado.
- Utilice sólo una fuente de alimentación determinada en el adaptador de corriente alterna.
- El adaptador de corriente puede calentarse durante el funcionamiento normal. Esto no significa que se haya producido una avería.
- Asegúrese de que el adaptador no esté tapado. Deje un espacio libre mínimo de 15 cm alrededor del adaptador de corriente.

- La información sobre su clasificación y la información de seguridad sobre el adaptador de corriente se encuentran en su superficie.

ATENCIÓN: Si no va a utilizar el aparato durante un periodo prolongado de tiempo, desconéctelo del suministro eléctrico.

Colocación del televisor

- Para que el equipo se ventile adecuadamente, deje al menos 10cm. de espacio libre a su alrededor.

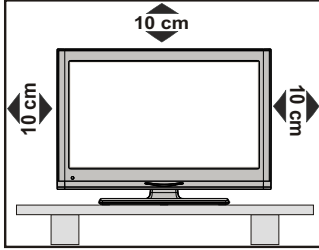

- **No** bloquee ninguna de las ranuras de ventilación.
- **No** coloque el televisor sobre superficies resbaladizas ni inestables, o podría caer.
- Para evitar daños al televisor, **no** coloque ningún objeto encima del mismo.
- Utilice el televisor solo en climas moderados.

Cable y enchufe de corriente

- Se debe poder acceder fácilmente al cable de corriente. En caso de tormentas eléctricas, cuando salga de vacaciones, o cuando no vaya a utilizar el televisor durante un tiempo prolongado, desenchufe el aparato de la corriente.
- No sitúe la unidad, ni ningún mueble, etc., sobre el cable de alimentación (toma de corriente), ni lo pise. Agarre el cable de alimentación por la clavija del enchufe. No desenchufe el aparato tirando directamente del cable y nunca lo toque con las manos mojadas: podría provocar un cortocircuito o una descarga eléctrica. No haga nunca un nudo en el cable ni lo empalme con otros cables. Coloque el cable de corriente de manera que nadie pueda pisarlo. Un cable deteriorado puede causar un incendio o provocarle una descarga eléctrica. Cuando el cable esté dañado y deba reemplazarse, esto sólo puede hacerlo personal técnico cualificado.

Humedad y agua

- **No** utilice este aparato en lugares húmedos y/o mojados (evite el baño, la pila de la cocina y lugares próximos a la lavadora).
- **No** lo exponga a lluvia ni al agua, pues podría ser peligroso.

- **No** coloque ningún objeto lleno de agua, como por ejemplo jarrones, encima del televisor. Evite goteos y salpicaduras.
- Si algún líquido u objeto sólido se introduce en el interior del televisor, desenchúfelo y contacte con personal técnico para que lo revise antes de ponerlo en marcha de nuevo.

Ventilación

- Las ranuras y aperturas del televisor están diseñadas para proporcionar ventilación adecuada y garantizar un funcionamiento seguro.
- Para evitar el sobrecalentamiento del aparato, estas ranuras no deben bloquearse ni taparse en ningún caso.

Fuentes de calor y llamas

- **No** exponga el televisor a la luz solar directamente ni a ninguna otra fuente de calor.
- No coloque el aparato cerca de llamas vivas o fuentes de calor intenso, como por ejemplo un radiador eléctrico.
- No sitúe fuentes de llamas vivas, como por ejemplo velas encendidas, encima del televisor.



Volumen de los Auriculares

- Un nivel excesivo de volumen en los auriculares puede provocarle la pérdida de capacidad auditiva. Tenga cuidado.



Montaje sobre Pared (opcional)

- En caso de instalar el aparato en la pared, y a fin de evitar cualquier lesión, debe hacerlo correctamente y según las instrucciones de instalación (si la opción está disponible).

Pantalla LCD

- En ocasiones pueden aparecer en la pantalla unos pocos píxeles inactivos, como puntos fijos de color azul, verde o rojo. Tenga en cuenta que esto no afecta al rendimiento de su producto”.
- Tenga cuidado de no rallar la pantalla con las uñas ni con ningún otro objeto.

Limpieza

- Antes de limpiar, desenchufe el aparato de la toma de corriente.
- **No** utilice limpiadores líquidos o en aerosol. Utilice un paño suave y seco.

Conexión a un sistema de difusión de televisión (TV por cable, etc.) desde el sintonizador

Los aparatos conectados a un sistema de toma de tierra de la instalación del edificio, mediante la toma de corriente u otros aparatos equipados con sistema protector de toma de tierra, así como a un sistema de difusión de televisión mediante un cable coaxial, pueden suponer en ciertos casos un riesgo de incendio.

Por tanto se debe proveer la conexión a un sistema de distribución por cable mediante un dispositivo de aislamiento eléctrico bajo cierto rango de frecuencia (Aislamiento galvánico, ver EN 60728-11).

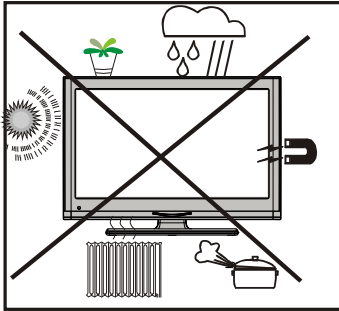

Servicio técnico

- ⚠ **Advertencia:** Riesgo de exposición a radiaciones de láser visibles e invisibles clase 1 y clase 3b. **No** abra el televisor ni mire directamente al haz láser.



- ⚠ **Advertencia:** Riesgo de descarga eléctrica; **no** intente reparar ni modificar el televisor usted mismo. Contacte con el fabricante o el servicio técnico autorizado.

Información medioambiental

Este televisor está diseñado para consumir menos energía y salvaguardar el medio ambiente, sino que también puede ahorrar dinero al reducir las facturas de electricidad gracias a la función de ahorro energético de este televisor. Para reducir el consumo de energía, deberá realizar los pasos siguientes:

Usted puede utilizar el modo de configuración de ahorro de energía, que se encuentra en el menú de Configuración de Imagen. Si activa el modo de ahorro de energía como **Eco**, el televisor pasará al mismo, y el nivel de luminancia del televisor se reducirá a un nivel óptimo. Tenga en cuenta que algunos ajustes de imagen no estarán disponibles para ser cambiados cuando el televisor esté en modo de ahorro de energía.



Si activa el modo de ahorro de energía como **Desconexión de Imagen**, aparecerá un mensaje en la pantalla y la retroiluminación se apagará en tres segundos. Pulse cualquier botón del mando a distancia para activar la imagen de nuevo.

Es recomendable que apague o desenchufe el televisor cuando no lo esté utilizando. De este modo se reducirá también el consumo eléctrico.

Desenchufe el aparato de la corriente si va a estar fuera por mucho tiempo.

Es muy recomendable activar el modo de ahorro de energía para reducir el consumo energético anual. También se recomienda desenchufar el televisor de la corriente para ahorrar más energía cuando no lo utilice.

Ayúdenos a proteger el medio ambiente siguiendo estos pasos.

Información sobre reparaciones

Acuda a personal cualificado para el mantenimiento técnico del aparato. El televisor solamente debe repararlo personal técnico cualificado. Contacte con su distribuidor local, donde adquirió el televisor, para mayor información.

Asegúrese de conectar a tierra correctamente la conexión.

Conecte el terminal de tierra del adaptador de corriente alterna con el terminal de tierra de la toma de corriente mediante el cable de alimentación suministrado. Si el enchufe suministrado no se corresponde con su toma de corriente, póngase en contacto con un técnico electricista para la sustitución de la toma de corriente.



Conecte correctamente el cable de toma de tierra.

Accesorios incluidos

Mando a Distancia

Pilas: 2 x AAA

Manual de Instrucciones

Guía rápida de inicio

Cable de Conexión AV Lateral

12V AC Adaptor

TV - Funciones

- TV de cable/digital (DVB-T/C) totalmente integrada.
- Conexiones HDMI para vídeo y sonido digital.
- Entrada USB.
- 10000 programas.
- Sistema de menús en pantalla.
- Toma de euroconector para dispositivos externos
- Sistema de sonido estéreo.
- Teletexto, fasttext, TOP Text (texto sobre imagen).
- Conexión para auriculares.
- Sistema de programación automático (APS).
- Sintonización manual hacia adelante y hacia atrás.
- Apagado automático después de hasta seis horas.
- Temporizador.
- Bloqueo Infantil.
- Silenciado automático cuando no hay transmisión.
- Reproducción NTSC.
- Limitación automática del volumen (AVL, por sus siglas en inglés)
- PLL (Búsqueda de frecuencia por lazos de seguimiento de fase).
- Entrada de PC.
- Función "Conectar y Usar" (Plug&Play) para Windows 98, ME, 2000, XP, Vista, Windows 7.
- Modo de Juego (opcional).
- Función de Desconexión de Imagen.

DVD - Funciones

- Reproducción de DVD/CD/CD-R/CD-RW/MP3/JPEG/MPEG.
- Reproducción en PAL/NTSC (según el contenido del disco).
- Salidas de sonido LPCM por vía coaxial y óptica digital (opcional).
- Compatible con sonido en múltiples formatos (hasta 8) (según tipo de disco).
- Múltiples subtítulos (hasta 32) (según tipo de disco).
- Múltiples ángulos (hasta 9) (según tipo de disco).
- Control paterno en 8 niveles.

- Avance y retroceso rápido en 5 diferentes velocidades: 2x, 4x, 8x, 16x, 32x.
- Avance lento de reproducción a 4 velocidades diferentes: (1/2x, 1/4x, 1/8x, 1/16x de avance).
- Reproducción fotograma a fotograma.
- Modo de búsqueda
- Repetición de audio coaxial de sonido (opcional)
- Es posible que los discos copiados no sean compatibles.

Vista del televisor

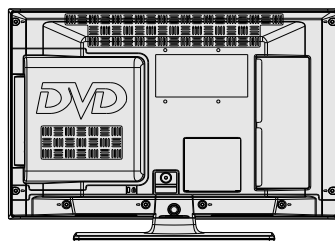
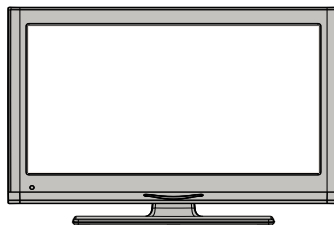

Botones de Control y Funcionamiento del Televisor

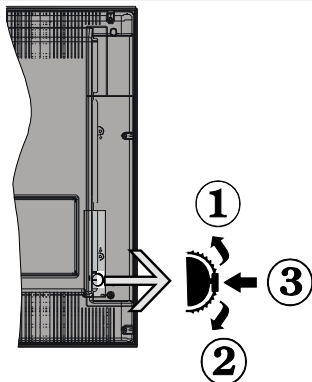

1. Botón de dirección (Arriba)

2. Botón de dirección

3. Botón de Selección de Canal/Volumen/AV/Modo de Espera

Puede utilizar los botones de dirección Arriba o Abajo para cambiar el volumen. Si desea cambiar de canal, pulse en el centro del botón Arriba/Abajo una vez (posición 3); después muévase pulsando el botón hacia arriba o abajo. Si pulsa el centro del botón una segunda vez, se mostrará en pantalla el menú OSD de fuentes. Para seleccionar la fuente que quiera, mueva el interruptor hacia arriba o abajo y suéltelo después. Si aprieta en el centro del botón y lo mantiene pulsado unos segundos, el televisor pasará al modo de espera. No es posible mostrar el menú principal en pantalla mediante el botón de control.

Manejo con el mando a distancia

Para acceder al **menú** principal, pulse el botón **MENU** del mando a distancia. Utilice las teclas **izquierda** y **derecha** para seleccionar una pestaña de menú, y pulse **OK** para acceder al mismo. Pulse las teclas **izquierda / derecha / arriba / abajo** para fijar una opción. Pulse las teclas **RETURN** o **MENU** para salir de un menú.

Selección de entrada

Cuando haya terminado de conectar los aparatos externos al televisor, puede alternar entre las distintas fuentes de entrada. Pulse el botón **SOURCE** del mando a distancia de forma consecutiva para seleccionar entre las distintas fuentes.

Cambio de Canales y Volumen

Puede modificar el volumen con las teclas **V ^ / v o** cambiar de canal con las teclas **CH ^ / v** del mando a distancia.

DVD - Teclas de Control

A- Bandeja Portadiscos

B- Play / Pause (▶ / ||) Botón

Eproduce o pausa la reproducción del disco. Con el menú raíz del DVD (DVD root menu) en pantalla, este botón se utiliza como "botón de selección" si el disco lo admite (selecciona el elemento resaltado en el menú).

C- Detener / Expulsar Disco (■ / ▶) Botón

Detiene la reproducción del disco / Expulsa o Carga el disco.



NOTA: No se puede expulsar el disco con el mando a distancia. Para expulsar el disco durante la reproducción, deberá pulsar la tecla **STOP** "■ / ▶" (del televisor) tres veces.

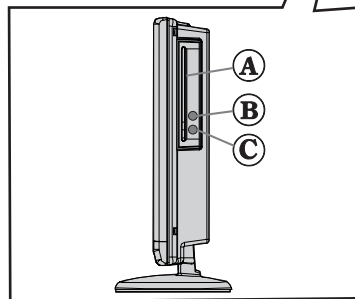
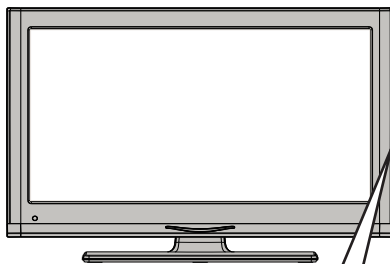

Vista del mando a distancia-TV

1. Modo de espera
2. Tamaño de imagen
3. Temporizador de Apagado
4. Mono-Estéreo / Dual I-II / Idioma Actual (*) (en los canales DVB, de emisión de Vídeo Digital)
5. Canales favoritos
6. Botones numéricos
7. Guía electrónica de programación (en los canales DVB – emisión de Vídeo Digital)
8. Sin función
9. Explorador Multimedia
10. Teclas de desplazamiento (Arriba/abajo/ Izquierda/derecha)
11. Sin función
12. Sin función
13. Bajar programa / Página superior - Subir programa / Página inferior
14. Silencio (mute)
15. Sin función
16. Pausa (en el modo del Explorador Multimedia)
17. Retroceso Rápido (en el modo del Explorador Multimedia)
18. Reproducir (en el modo del Explorador Multimedia)
19. Botón rojo
20. Botón verde
21. Selección de modo de imagen.
22. Sin función
23. Teletexto / Mezcla (en modo de teletexto)
24. Activar-desactivar subtítulos (en los canales DVB- emisión de Vídeo Digital)
25. Canal anterior
26. AV / Selección de Fuente
27. Mostrar/ocultar el menú
28. Ok (confirmar) / Detener Avance (en modo TXT) / Editar Lista de Canales
29. Salir / Volver / Página Índice (en modo TXT)
30. Sin función
31. Info / Mostrar (en modo TXT)
32. Subir/bajar volumen
33. Sin función
34. Sin función
35. Avance Rápido (en el modo del Explorador Multimedia)

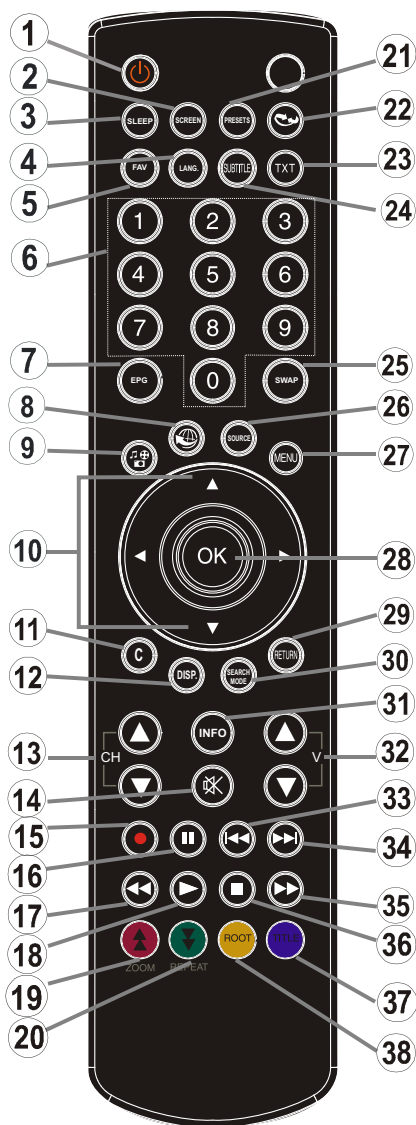

36. Detener (en el modo del Explorador Multimedia)
37. Botón azul
38. Botón amarillo

 **NOTA:** La distancia de alcance remoto es de unos 7 metros (23 pies).







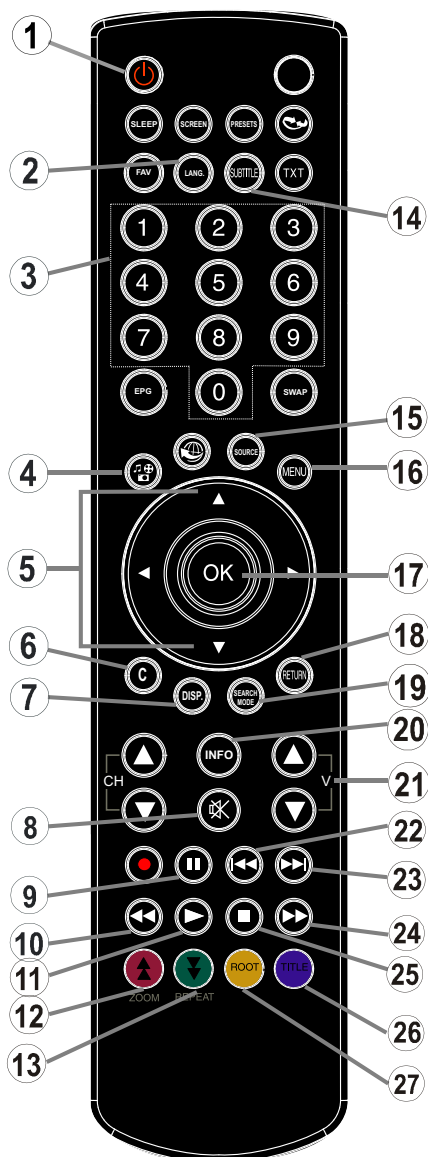









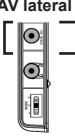
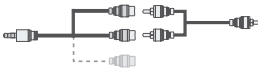



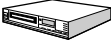

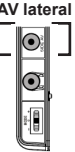

Vista del mando a distancia - DVD

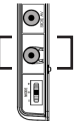
1. Modo de espera
2. Selección de idioma (Fijar idioma)
3. Botones numéricos
4. Ángulo
5. Teclas de desplazamiento (Arriba/abajo/ Izquierda/derecha)
6. Borrar
7. Mostrar hora / menú DVD (DVD menu)
8. Silencio (mute)
9. Pausa
10. Retroceso rápido
11. Reproducción
12. Zoom
13. Repetir
14. Subtítulos
15. AV / Selección de Fuente
16. Menú
17. OK
18. Volver
19. Modo de búsqueda
20. Información
21. Subir/bajar volumen
22. Saltar al Anterior
23. Saltar al Siguiente
24. Avance Rápido
25. Parar
26. Título
27. Raíz

 **NOTA:** En el modo DVD, no se podrán utilizar las teclas del mando a distancia que no estén marcadas numéricamente.

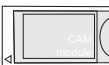

Vista de las Conexiones

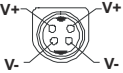
Conector	Tipo	Cables	Aparato
	Euroconector Conexión (trasera)		
	VGA Conexión (trasera)		
	AV lateral PC/YPbPr Audio Conexión (lateral)	 Cable de Conexión de Audio/Video Lateral (incluido) Cable PC Audio (No incluido)	
	HDMI Conexión (trasera)		
 SPDIF	SPDIFF Conexión (trasera)		
	AV lateral AV Lateral Conexión (lateral)	 Cable de Conexión AV (incluido)	
	AURICULARES Auriculares Conexión (lateral)		
	USB Conexión (lateral)		
	CI Conexión (lateral)		
 DC IN		DC 12V de entrada	

 **NOTA:** Cuando conecte un aparato en la tomas AV Lateral, deberá utilizar los cables incluidos para poder realizar la conexión. Vea las ilustraciones anteriores. Necesitará utilizar las entradas blanca y roja del cable de conexión AV lateral para poder habilitar la conexión de sonido de PC. Si se conecta un dispositivo externo en la toma de EUROCONECTOR, el televisor cambiará automáticamente al modo AV. No estará disponible la señal de salida por el euroconector mientras se estén recibiendo señales de TDT (Mpeg4 H.264) o mientras esté en el modo del Explorador Multimedia. Es recomendable conectar todos los cables de la parte trasera del televisor antes de montarlo sobre pared mediante el correspondiente kit de montaje (opcional). Introduzca o extraiga el módulo de interfaz común (CI) solamente si el televisor está APAGADO. Consulte el manual de instrucciones del módulo para saber cómo configurarlo. Puede utilizar la entrada VGA para conectar un dispositivo YPbPr. Para ello, necesitará un cable YPbPr a PC (No incluido).

Colocación de las Pilas en el Mando a Distancia

1. Levante la tapa trasera del mando y tire suavemente hacia arriba.
2. Coloque dos pilas AAA. Asegúrese de que las polaridades + y - coinciden con los polos de las pilas en el compartimento, respetándolas.
3. Vuelva a colocar la tapa.



Conexión de Corriente y Antena/Cable

El televisor está diseñado para operar con 12 V DC. Para ésto, se usa un adaptador que provee un voltaje de 12 V. Conecte este adaptador a un sistema que entregue 110-240V AC, 50/60Hz. Después de desembalar, permita que el televisor esté a temperatura ambiente antes de conectarlo al suministro eléctrico.

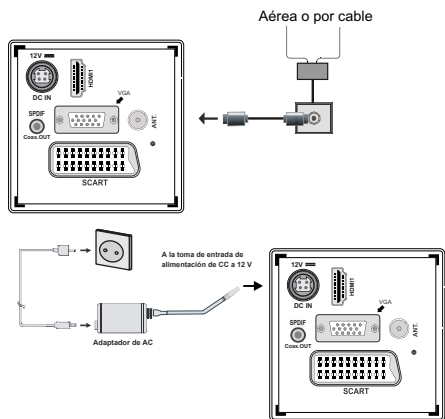

Encendido y apagado

Encendido del televisor

Conecte el cable de corriente a una toma de 110-240 V CA, 50-60 Hz.

Para encender el televisor desde el modo de espera puede realizarlo de dos modos:

Pulse la tecla “” y el televisor pasará al modo de espera. A continuación se encenderá el LED (Indicador) de modo de espera

Para encender el televisor desde el modo de espera puede realizarlo de dos modos:

- a. Pulse los botones “”, CH ^ / v o una tecla numérica del mando a distancia.
- b. Pulse el centro del botón “” del televisor.

El televisor se pondrá en marcha de cualquiera de los dos modos.

Apagar el TV

Pulse el botón “” en el mando a distancia o pulse el botón “” para que el televisor cambie a modo en espera.

Para apagar por completo el televisor, desenchufe el cable de alimentación de la toma de corriente.

Nota: Cuando el televisor accede al modo en espera, es posible que el indicador LED parpadee; ello indica que se están llevando a cabo algunas funciones del televisor, como por ejemplo la Búsqueda en Modo de Espera, la Descarga Inalámbrica, o que hay un Temporizador Activo. El indicador LED también puede parpadear cuando encienda el televisor en modo en espera.

Instalación Inicial

Cuando lo encienda por primera vez aparecerá el menú de "selección de idioma". Por orden alfabético de todas las opciones de idioma, se mostrará en la pantalla el mensaje: “¡Bienvenido! Por favor, seleccione su idioma!”

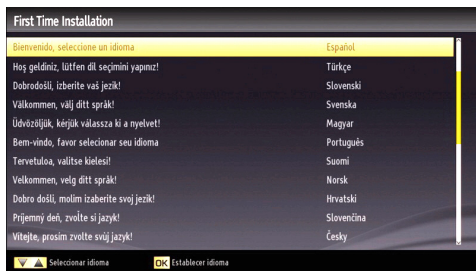

Utilice a continuación el botón “” o el botón “” para resaltar una opción; pulse a continuación el botón **OK** para seleccionarla. Aparecerá el mensaje “Instalación Inicial”. Utilice los botones “” o “” para elegir el país, y pulse “” para seleccionar Search Type (opcional).

Utilice las teclas “” o “” para ajustar el modo de búsqueda que prefiera. Los modos disponibles son: Canales Digitales y Analógicos, Sólo Canales Digitales, y Sólo Canales Analógicos.

Una vez ajustado el modo, pulse “” para seleccionar la opción de Idioma del Teletexto. Para seleccionar el Idioma de Teletexto deseado, pulse “”

o “>”. Después, seleccione la **Búsqueda de Canales Codificados**, y marque la opción **Si** en caso de querer buscar este tipo de canales.



Pulse **OK** en el mando a distancia para seguir, y se mostrará el siguiente mensaje.



Deberá elegir el tipo de búsqueda para poder buscar y guardar canales desde la fuente elegida.

Instalación de Antena

Si en la pantalla de selección de formato de búsqueda selecciona **AERIAL (Antena convencional)** el televisor digital realizará la búsqueda de emisiones de TDT.

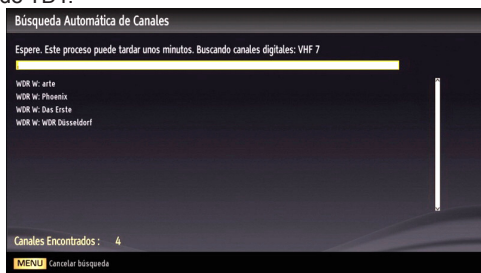

NOTA: Puede pulsar el botón **MENU** para cancelar la operación.

La Lista de Canales se podrá ver en la pantalla una vez se hayan guardado todos los canales disponibles. Si desea ordenar los canales, según el LCN, seleccione “sí” y pulse **OK** a continuación.



Pulse **OK** para salir de la lista de canales y ver la televisión.

(* **LCN** responde a las siglas de “Logical Channel Number” (Número Lógico de Canal), un sistema que organiza las señales de emisión disponibles según una secuencia de canales reconocible.

Instalación de Cable

Si selecciona la opción de televisión por **CABLE**, pulse **OK** en el mando a distancia y se mostrará el siguiente mensaje:

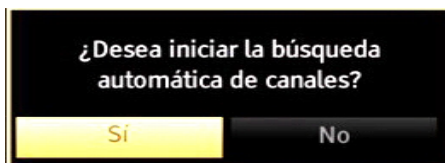

Para continuar seleccione **SÍ** y pulse **OK**. Para cancelar la operación, seleccione **NO** y pulse **OK**.



Desde esta ventana puede elegir los rangos de frecuencia. Para marcar las líneas que quiera destacar, utilice el botón “^” o “v”.

Puede acceder manualmente a la elección del rango de frecuencia utilizando los botones numéricos del mando a distancia.

Utilice también estas teclas numéricas del mando a distancia para fijar el **Inicio** y el **Fin de la Frecuencia**.

Después de esta operación, podrá **realizar la búsqueda** en las frecuencias desde los 8.000 kHz o los 1.000 kHz.

Si selecciona la opción de incrementos de 1.000 kHz, el proceso de búsqueda que llevará a cabo el televisor será más detallado. Por tanto, en este caso, el tiempo de búsqueda se alargará. Una vez terminado, pulse **OK** para iniciar la búsqueda automática. El televisor buscará las señales disponibles y guardará los canales.

Reproducción Multimedia a través de la Entrada USB

Podrá conectar un disco duro o lápiz de memoria USB al televisor mediante las entradas USB del propio televisor. Esta función le permite reproducir ficheros almacenados en una unidad USB. Se admiten discos duros externos de 2,5 y 3,5 pulgadas (HDD con fuente de alimentación externa).

¡IMPORTANTE! A fin de evitar cualquier pérdida de información o datos, es recomendable realizar una copia de seguridad de los archivos antes de realizar cualquier conexión con el televisor. Tenga en cuenta que el fabricante no se hace responsable de los daños o pérdidas de ficheros, archivos, datos o información. Es posible que algunos dispositivos USB (por ejemplo, reproductores MP3), o algunos discos duros/lápices de memoria USB no sean compatibles con el televisor. Nota: Podría experimentar problemas con el formateo, en caso de que la unidad USB a formatear posea una capacidad igual o mayor a 1TB (Terabyte).

Es peligroso conectar y desconectar rápidamente los dispositivos USB. En concreto, no es recomendable realizar estas operaciones de forma repetida. De esta forma puede ocasionar daños físicos al reproductor USB y de forma más concreta, al propio dispositivo USB. No extraiga el dispositivo USB mientras esté reproduciendo un archivo.

Menú Media Browser

Podrá reproducir fotografías, música y películas guardadas en un USB, conectando éste al televisor y utilizando el Explorador Multimedia. Para ello, realice lo siguiente: Conecte un disco USB a la entrada ubicada en el lateral del televisor.

Puede conectar dos dispositivos USB al televisor. Si ambos dispositivos contienen ficheros de música, imágenes o vídeo, se mostrará el menú de selección de dispositivo USB en la pantalla. El dispositivo USB que conecte primero al televisor tendrá el nombre USB Drive1 ("Unidad USB 1"). Seleccione el dispositivo con los botones "**^**" o "**v**", y después pulse **OK**.

Pulse el botón **MENU** y seleccione el Explorador Multimedia con los botones **Derecho/Izquierdo**, o el botón **OK**. Se mostrará la pantalla principal del explorador multimedia. Podrá mostrar el contenido correspondiente seleccionando las pestañas de Vídeo, Música o Imágenes. Siga las instrucciones bajo cada menú de pantalla para las funciones de reproducción multimedia.

Podrá configurar las preferencias del explorador multimedia en la ventana Configuración.

Cambio del tamaño de la imagen: Formatos de la imagen

Los programas pueden verse en distintos tamaños de imagen, en función de la señal recibida. Puede cambiar la relación de aspecto del televisor para ver la imagen con distintos modos de zoom. Pulse varias veces el botón **SCREEN** para cambiar el tamaño de imagen.

En los modos, Zoom 14:9, Cine o Subtítulos, podrá desplazarse por la pantalla pulsando los botones "^**" o "**v**" con la imagen ampliada.**

Manejo de la Lista de Canales



El televisor ordenará los canales guardados en la Lista de canales. Podrá modificar esta lista, fijar sus canales favoritos o configurar las emisoras activas a mostrar mediante las opciones del menú de Lista de canales. Pulse el botón **MENU** para acceder al menú principal. Seleccione la opción Lista de Canales mediante los botones **Derecho** o al **Izquierdo**. Pulse **OK** para ver el contenido del menú. Seleccione la opción **Edición de Lista de Canales** para administrar los canales guardados. Pulse **Arriba** o **Abajo** y **OK** para seleccionar la opción **Edición de Lista de Canales**. Pulse los botones **Arriba** o **Abajo** para seleccionar el canal que quiera borrar. Pulse los botones **Derecho** o **Izquierdo** para seleccionar la opción que desee del menú de Lista de Canales. Use los botones **P+/P-** para subir o bajar una página. Para salir, pulse el botón **MENU**.

Ordenar la Lista de Canales

Podrá seleccionar qué emisoras aparecerán en la lista de canales. Deberá utilizar la opción de Lista Activa de Canales para mostrar unos tipos determinados de emisoras. Seleccione dicha opción, en el menú de Lista de Canales, mediante los botones "**^**"/"**v**". Pulse **OK** para continuar. Mediante los botones "**<**" o "**>**" y **Ok**, seleccione la correspondiente opción de emisoras de la lista.

Características y Funciones de los Menús

Contenido del Menú de Imagen	
Modo	Para modificar las preferencias de visualización, puede configurar la opción Modo. El modo de imagen puede configurarse como: Cine, Juegos, Dinámico y Natural .
Contraste	Configura los valores de iluminación y oscuridad de la pantalla.
Brillo	Configura los valores del brillo de la pantalla.
Nitidez	Configura los valores de nitidez de los objetos mostrados en pantalla.
Color	Configura los valores de los colores ajustando éstos.
Modo de Ahorro Energético	Pulse los botones para fijar el modo de Ahorro Energético como Eco, Desactivación de Imagen y Desactivado. Lea el apartado "Información Medioambiental" de este manual para obtener más información sobre el Modo de Ahorro Energético.
Retroiluminación (opcional):	Estos ajustes controlan el nivel de retroluminación y pueden ajustarse de forma automática, o al máximo, mínimo, medio o en modo ecológico. Si activa el Modo de Ahorro Energético, no podrá ver como disponible la opción de Retroiluminación. En los modos VGA o Explorador Multimedia, o mientras tenga el modo de imagen en Juego, no se podrá activar la retroiluminación
Reducción de Ruido	Si la señal de difusión es débil y la imagen es ruidosa, utilice la opción de Reducción de Ruido para reducir la cantidad de ruido. La Reducción de Ruido puede configurarse como: Bajo, Medio, Alto o Desactivado .
Configuración Avanzada	
Contraste Dinámico:	Puede modificar el contraste mediante esta función. El contraste dinámico puede configurarse como: Bajo, Medio, Alto o Desactivado .
Temperatura del Color	Configura el tono deseado en los colores.
Zoom de Imagen	Zoom de Imagen: Fija el formato de imagen en Auto,16:9, Subtítulos,14:9, 14:9 Zoom, 4:3 o Cine.
HDMI True Black(optional)	Mientras ve la televisión desde esta fuente HDMI, en el menú de Configuración de Imagen se hará visible esta función. Puede utilizarla para mejorar los tonos negros de la imagen.
Film Mode (optional)	Las películas se graban con un número de fotogramas por segundo diferente al de los programas de televisión. Active esta función cuando esté visualizando películas y ver las escenas de acción con claridad.
Tono de Piel:	Configura el tono deseado en los colores.
Cambio de Color	Configura el tono deseado en los colores.
Ganancia RGB:	Pulse OK para modificar la ganancia RGB Puede configurar la temperatura del color mediante la función de Ganancia RGB.
Reinicio	Restablece la imagen a los valores de fábrica.
Auto posicionamiento (en modo PC)	Optimiza de forma automática Pulse OK para optimizarla.
Posición H (Horizontal – en modo PC)	Esta opción desplaza la imagen horizontalmente hacia la derecha o la izquierda de la pantalla.
Posición V (Vertical – en modo PC)	Esta opción desplaza la imagen verticalmente hacia la parte inferior o superior de la pantalla.
Frecuencia de Reloj (en modo PC)	Los ajustes de Frecuencia de Reloj corrigen las interferencias que aparecen como banda vertical en presentaciones que contengan muchos puntos como por ejemplo hojas de cálculo, o párrafos o textos de letra pequeña.
Fase (en modo PC)	Dependiendo de la resolución y la frecuencia de barrido que usted fije en el televisor, usted puede ver una imagen con ruido o con neblina en la pantalla. En dicho caso, usted puede utilizar este elemento para obtener una imagen clara por medio del método de ensayo y error.
<i>While in VGA (PC) mode, some items in Picture menu will be unavailable. Instead, VGA mode settings will be added to the Picture Settings while in PC mode.</i>	

Características y Funciones de los Menús

Contenido del Menú de Sonido	
Volumen	Ajusta el nivel del volumen.
Ecuualizador:	En el menú del ecualizador, puede elegir entre las opciones “ Música ”, “ Película ”, “ Narración ”, “ Plano ”, “ Clásico ” o “ Usuario ”. Para regresar al menú anterior pulse el botón “ MENU ”. <i>Los valores del menú ecualizador se pueden cambiar manualmente sólo cuando el Modo Ecualizador está fijado como Usuario.</i>
Balance	Esta función se utiliza para dar más énfasis al altavoz derecho o al izquierdo.
Auriculares	Fija el volumen de los auriculares.
Modo de Sonido	Puede elegir entre Mono, Estéreo, Dual-I o Dual-II, sólo si el canal elegido lo admite.
Nivel Automático de Volumen (AVL)	La función Nivel de Volumen Automático (AVL) ajusta el sonido para obtener un nivel de salida fijo entre los programas que tienen diferentes niveles de sonido (por ejemplo, el sonido de los anuncios suele ser más alto que el de los programas).
Dinámico de graves (opcional)	Activa o desactiva la dinámica de graves.
Salida Digital	Fija el tipo de salida de sonido digital.
Contenido del Menú de Instalación y Resintonización	
Búsqueda Automática de Canales (Resintonización)	Muestra las opciones de sintonización automática. Antena Digital: Busca y guarda emisoras de señal DVB. Cable Digital: Busca y guarda emisoras de señal DVB de cable. Analógica: Busca y guarda emisoras de señal analógica. Antena Digital y Analógica: Busca y guarda emisoras de señal DVB. Cable Digital y Analógico: Busca y guarda emisoras de señal DVB.
Búsqueda Manual de Canales	Esta función puede utilizarse para la entrada directa de canales.
Búsqueda de canales en la red	Busca los canales enlazados en el sistema de señal.
Sintonización fina de canales analógicos	Puede utilizar esta opción para la sintonización fina de canales analógicos. En caso de no haber canales analógicos guardados, esta opción no estará disponible.
Instalación Inicial	Borra todos los canales y la configuración guardada, restablece el televisor a los valores de fábrica, y realiza la instalación inicial. Para más información, siga las instrucciones del apartado dedicado a la instalación inicial.

Características y Funciones de los Menús

Contenido del Menú de Configuración	
Acceso Condicional	Controla los módulos de acceso condicional, si los hubiera disponibles.
Idioma	Permite configurar las opciones de idioma.
Parental	Permite configurar las opciones de control paterno.
Temporizadores	Permite configurar temporizadores para los programas seleccionados.
Fecha/Hora	<p>Permite configurar la fecha y hora.</p> <p>Nota:</p> <p>* El televisor obtiene la información de fecha y hora por medio de la emisión. La información de fecha y hora será correcta en Configuración de Fecha y Hora, si dicha información es provista con la emisión.</p> <p>Si el televisor está en modo sin canal, la configuración de Fecha y Hora podrá ser ajustada. Pero si está activo un canal predeterminado, solo el "Modo de Configuración de Fecha y Hora" puede cambiarse a Manual, y Zona Horaria estará activo.</p> <p>* Si el televisor está en modo de espera y cuando se enciende más tarde no hay emisión disponible, la información horaria no se actualizará. Si hay una emisión presente, sin embargo, la información horaria se obtendrá de la misma. En otras palabras, la información horaria estará disponible de acuerdo a las siguientes prioridades: el televisor busca primero la información horaria en la emisión, luego revisa la preferencia del usuario, y por último en la información horaria del teletexto.</p>
Fuentes	Permite activar o desactivar las opciones de la fuente elegida.
Otros Ajustes: Muestra las otras opciones del televisor:	
Desconexión por Tiempo del Menú	Cambia la duración de tiempo de desconexión de las pantallas de menús.
Búsqueda de Canales Codificados	Cuando esta función esté activada, el proceso de búsqueda también localizará los canales codificados. Si se Desactiva manualmente, no se podrán encontrar los canales codificados en la búsqueda automática o manual.
Fondo Azul	Activa o desactiva el Fondo Azul cuando la señal sea débil o no exista.
Actualización de software	Para garantizar que el televisor se mantiene actualizado en información, utilice esta opción. A fin de garantizar el correcto funcionamiento, asegúrese de que el televisor esté en modo de espera.
Versión de la aplicación	Mostrará la application version.
Personas con Dificultades Auditivas	Si la emisora habilita alguna señal especial relativa al sonido, puede activar esta opción para recibir dicha señal.
Audio Descripción	La función de audio descripción consiste en una pista de narración adicional, durante la emisión de programas y películas, para las personas invidentes o con dificultades de visión. Sólo podrá utilizar esta función si el canal emisor admite esta pista de narración adicional.
Apagado Automático	Puede configurar el tiempo de apagado automático. Una vez se alcance el tiempo fijado, el televisor se apagará solo si no se utiliza dentro de ese tiempo fijado.
Búsqueda en Modo de Espera (opcional)	Esta función de Búsqueda en Modo de Espera no estará disponible si la desactiva. Para utilizar la búsqueda en modo en espera, asegúrese de que esta función está activada. Si se activa la Búsqueda en Modo de Espera, con el televisor en este modo, se buscarán las señales disponibles. Si el televisor encuentra cualquier señal nueva o que no se tuviera ya, se mostrará una pantalla solicitándole que confirme o no los cambios. Después de esta, la lista de canales se actualiza y modificado. Active configuración de búsqueda al activar el modo en espera para activar el televisor para actualizar automáticamente la frecuencia de emisión de la emisora, la definición de emisión y cambios similares.

MODO DVD

Manejo de los Discos

- Sujete los discos por los bordes con el fin de mantenerlos limpios. **No** toque la superficie.
- **No** pegue papel o etiquetas adhesivas sobre los discos.
- Retire cualquier resto de suciedad del disco (pegamento, etc.) antes de utilizarlo.
- **No** exponga el disco a la luz directa del sol o a fuentes de calor tales como conductos de aire caliente; no lo deje en el coche aparcado bajo la luz directa del sol, ya que la temperatura puede aumentar rápidamente y estropear el disco.
- Guarde los discos en los estuches protectores después de utilizarlos.

Limpieza de Discos

- Antes de reproducir los discos, límpielos con un paño limpio. Limpie los discos en línea recta desde el centro hacia los bordes.
- **No** use disolventes como bencina, aguarrás, limpiadores comerciales o aerosoles antiestáticos para discos de vinilo.

DVD - Funciones

- Reproducción de DVD/CD/CD-R/CD-RW/MP3/JPEG/MPEG.
- Reproducción en PAL/NTSC (según el contenido del disco).
- Salidas de sonido LPCM por vía coaxial y óptica digital (opcional).
- Compatible con sonido en múltiples formatos (hasta 8) (según tipo de disco).
- Múltiples subtítulos (hasta 32) (según tipo de disco).
- Múltiples ángulos (hasta 9) (según tipo de disco).
- Control paterno en 8 niveles.
- Avance y retroceso rápido en 5 diferentes velocidades: 2x, 4x, 8x, 16x, 32x.
- Avance lento de reproducción a 4 velocidades diferentes: (1/2x, 1/4x, 1/8x, 1/16x de avance).
- Reproducción fotograma a fotograma.
- Modo de búsqueda
- Repetición de audio coaxial de sonido (opcional)
- Es posible que los discos copiados no sean compatibles.

Cómo Ver un DVD



NOTA: No podrá acceder al modo DVD a menos que introduzca un DVD (disco) o que pulse una tecla de control del DVD.

1. Encendido del televisor.
2. Pase a la fuente DVD con la tecla "FUENTE" del mando a distancia.
2. Coloque un disco en el cargador.

El disco DEBE estar de cara a usted cuando mire a la pantalla del TV.

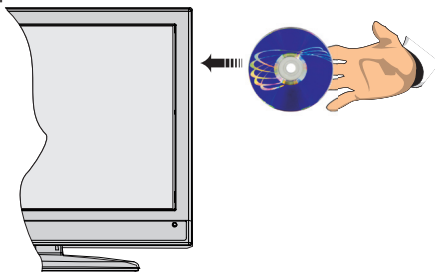

El disco se cargará automáticamente y la reproducción se iniciará si el disco no tiene menús grabados.

Si la reproducción no comienza automáticamente, pulse la tecla correspondiente "▶" en el mando a distancia, o la tecla de reproducción "▶ / ||" del lateral derecho del televisor.

Tras unos instantes, aparecerá en la pantalla un menú, o bien la película comenzará inmediatamente después de la presentación de la productora TV/ cinematográfica. El que se inicie cualquiera de estas dos opciones dependerá del contenido del disco, pudiendo variar entre unos y otros discos.



NOTA: Los pasos 4 y 5 están disponibles únicamente cuando el disco disponga de un menú.

4. Pulse las teclas de desplazamiento "▲", "▼", "◀" o "▶" o las teclas numéricas para seleccionar el título elegido.
5. Pulse el botón **OK**. El elemento seleccionado empezará a reproducirse.

Notas sobre la DVD Reproducción

- a. Durante el Avance o Retroceso Rápido no se emitirá ningún sonido.
- b. Durante la reproducción a cámara lenta no se emitirá ningún sonido.
- c. No es posible realizar la reproducción a cámara lenta hacia atrás.
- d. En algunos casos, el idioma del subtítulo no se cambiará directamente.

e. Si tras pulsar el botón varias veces no se mostrase el idioma preferido, significará que el idioma no está disponible en el disco.

f. Cuando se reinicie el DVD reproductor o se cambie el disco, la selección de subtítulos volverá automáticamente a la configuración inicial.

g. Si selecciona un idioma que no esté disponible en el disco, el idioma de subtítulo será el idioma principal (por defecto) del disco.

h. Se producirá una 'rotación' entre idiomas al cambiar de subtítulos; por ello, y para ocultar los subtítulos deberá pulsar este botón tantas veces como sea necesario hasta que aparezca "Subtítulos apagados" (Subtitle Off) en pantalla.

i. Cuando ponga en marcha el reproductor o retire el disco, el idioma que se escuche será el que se seleccionó en la configuración inicial.

j. Puede que algunos DVD no contengan ni menú raíz (root menu) ni menú de títulos (title menu).

k. No es posible realizar esta operación hacia atrás.

l. Para referencia: Si trata de introducir un número mayor a la duración total del disco o del título actual, la ventana de búsqueda desaparecerá y en la esquina superior izquierda de la pantalla aparecerá el mensaje "Entrada incorrecta" (Input Invalid).

m. Cuando active el modo ZOOM se desactivará el modo presentación de diapositivas.

Configuración del Modo DVD

1. Mientras esté seleccionada la fuente DVD, pulse la tecla DISPLAY para acceder al menú de Configuración de DVD. Esto sólo será posible si no hay ninguna reproducción en curso.



2. Este menú se puede manejar con "←" o "→" y "↑" o las teclas "↵".

Tipo de TV

Sólo estará disponible la opción de TV 'PAL'. El televisor también admite señal NTSC; sin embargo, la misma puede convertirse a PAL al mostrarse en la pantalla.

Configuración del Idioma

Este menú sirve para fijar las preferencias de idioma del modo DVD. A continuación se muestra el contenido del menú de idioma:

IDIOMA OSD

Podrá seleccionar el idioma del menú en pantalla por defecto (OSD menu) de los menús del reproductor.

AUDIO

Podrá elegir un idioma de audio que aparezca por defecto en el disco DVD.

MENÚ DEL DISCO

Podrá elegir uno de los idiomas dados para el menú de disco del DVD (DVD's disc menu). El menú del disco aparecerá en el idioma seleccionado si el DVD admite esta opción.

SUBTITLE (subtítulos)

Podrá elegir el idioma de subtítulo si el DVD lo admite.

Preferencias: Estas son las preferencias del modo DVD. A continuación se muestra el contenido del menú:

DEFAULT

Al seleccionar RESET y pulsar SELECT, se cargarán los ajustes por defecto. Sin embargo, dichos ajustes por defecto no cambiarán el nivel paternal ni la contraseña.

DOWNMIX

Si utiliza la función de salida digital de audio, puede seleccionar este modo.

SURROUND

Salida de sonido envolvente.

ESTÉREO

Estéreo bi-canal.

PATERNO

La reproducción de algunos DVD puede limitarse en función de la edad de los usuarios. La función "Control Paterno" permite a los padres establecer un nivel de limitación a la reproducción. El Nivel de Control Paterno puede establecerse dentro de una escala de ocho grados diferentes. El nivel "8 ADULTO" le permite ver todos los DVD sin tener en cuenta el nivel de control parental del disco. Únicamente podrá ver DVD que tengan el mismo nivel, o inferior, con respecto al del reproductor. A continuación se muestra el contenido del menú:

PALABRA CLAVE

Esta función le permitirá cambiar la clave actual. Antes de poder cambiarla, se le pedirá que introduzca la contraseña actual. Tras introducir su contraseña actual, podrá introducir la nueva de 4 dígitos. Puede utilizar la tecla C para borrar una entrada incorrecta.



NOTA: La clave por defecto es "0000". Cada vez que desee cambiar el nivel de control parental deberá introducir la contraseña. Si olvida su contraseña, por favor contacte con el servicio técnico.

SALIDA SPDIF

En esta opción podrá elegir entre PCM y RAW. Dentro del menú del DVD, si para la Salida SPDIF selecciona la opción PCM, y reproduce un DVD con sonido Dolby, podrá obtener la señal de sonido bicanal a través de los altavoces y la salida SPDIF. Dentro del menú del DVD, si para la Salida Spdif selecciona la opción RAW y reproduce un DVD con sonido Dolby, los altavoces quedarán silenciados; podrá obtener la señal de sonido Doby 5+1 a través de la salida SPDIF.

Controles del DVD

Podrá reproducir contenidos de DVD, CD's de películas, música e imágenes, mediante los correspondientes botones del mando a distancia. A continuación se describen las principales funciones de los botones más utilizados del mando a distancia.

Botones	Reproducción de un DVD	Reproducción de Películas	Reproducción de Imágenes	Reproducción de Música
	Reproducción	Reproducción	Reproducción	Reproducción
	Pausa	Pausa	Pausa	Pausa
	Parar	Parar	Parar	Parar
	Saltar hacia delante/atrás	Saltar hacia delante/atrás	Anterior/siguiente	Anterior/siguiente
	Cambia la imagen ampliada a la izquierda o derecha (si la opción estuviera disponible).			
	Marca una opción del menú / Cambia la imagen ampliada hacia arriba o abajo (si la opción estuviera disponible).			
	Avance rápido / Retroceso rápido			
	Para ver la escena desde diversos ángulos (si la opción estuviera disponible)		Cambia el efecto de transición de diapositivas (en función del contenido)	X
C	Borra dígitos (si estuviera disponible la opción)			
PANTALLA	Muestra la hora / Muestra el menú principal de configuración			
INFO	Selección del modo de contador (durante la reproducción). Pulsar repetidamente para alternar entre las diversas los modos.			
IDIOM	Automática el idioma		X	X
MENÚ	Muestra el menú TV.			
OK / SELECCIONAR	Entrar / Ver / Reproducir			
REPEAT (repetir)	Muestra las opciones de repetición.			
RETURN (volver)	Regresa al menú anterior (si la opción estuviera disponible).			
ROOT (raíz)	Regresa al directorio raíz (si la opción estuviera disponible).			
SEARCHMODE*	Selección directa de escenas o momentos.		Seleccione el ficha en primer lugar.	Seleccione el ficha en primer lugar.
SUBTITLE (subtítulos)	Activación/desactivación de los subtítulos. Pulsar repetidamente para alternar entre las diversas opciones de subtítulos.		X	X
SWAP	Selección de fuente de medios.			
TÍTULO	Muestra el menú del disco (si la opción estuviera disponible).	Muestra el menú del disco (si la opción estuviera disponible).	X	X
MENÚ	Amplía la imagen. Pulsar repetidamente para alternar entre las diversas opciones de zoom.			

Otras Funciones – Combinaciones de Teclas

	Avance lento.
	Para fijar la velocidad de avance lento.
	Para fijar la velocidad de avance rápido
	Para fijar la velocidad de retroceso rápido.
	Confirma la orden de detención.
	Pulsar repetidamente para avanzar manualmente.

(*) Podrá cambiar al título seleccionado pulsando directamente las teclas numéricas. Para los títulos de un solo dígito será necesario pulsar el 0 en primer lugar, y a continuación el dígito correspondiente (*por ejemplo*: para seleccionar el título 5, pulse 0 y 5).

Guía de Programación Electrónica (EPG)

Algunos canales (no todos) muestran información sobre el programa actual y sobre los siguientes. Pulse el botón EPG para ver el menú de Programación Electrónica (EPG).

12:00	13:00	14:00
1. arte Ariqlo - Lapland zwischen Highte	Zehntensuburn Gefangen im Kaukasus	
2. Phoenix Warum kann ich nicht schlafen?	THEMA	
3. Das Erste ARD Olympia live	Taj	ARD Olympia live
4. WDR Düsseldorf Die Sendung mit der Zeit Natur-Nah	Planet Wissen	
5. ColorBar1000-6GB		
6. Code43		
7. Code469		
8. BLUELeft1kHz		
9. CCIR18		
10. T.Tennis/Mozart		

Comandos de la barra de información:

Botón ROJO: Día anterior.

Botón VERDE: Día sig.

Botón AMARILLO: Amplía el programa seleccionado.

Botón AZUL - Día siguiente: Muestra las opciones de filtros.

AZUL: Muestra las opciones de filtros.

Teletexto

Teletexto / Mezclar "TXT": Si lo pulsa una vez, activará el modo de teletexto. Pulsar otra vez para situar la pantalla del teletexto sobre el programa (mix). Si lo pulsa de nuevo, saldrá del modo de teletexto.

"RETURN" – Índice: Seleccione la página de teletexto que desee.

"INFO" – Mostrar: Muestra información oculta (soluciones a juegos, por ejemplo).

"OK" Detener Avance: Detiene el avance del teletexto en una página concreta cuando es necesario. Púselo de nuevo para reanudar el avance

"◀/▶" Páginas de Subcódigo: Selecciona páginas con subcódigo si está disponible en el teletexto activado.

P+ / P- y números (0-9): Pulse X para seleccionar una página.

Nota: La mayoría de canales de televisión utilizan el código 100 para sus páginas de índice.

Su televisor admite los sistemas de texto **TEXTO RÁPIDO (FASTEXT)** y **Texto Sobre Imagen (TOP text)**. Siempre que estén disponibles, las páginas estarán divididas por grupos y por temas. Cuando esté disponible el sistema **FASTEXT** (acceso rápido al teletexto), las distintas partes de una página de teletexto aparecen codificadas por color y se pueden seleccionar pulsando los botones de colores. Pulse

el botón del color correspondiente a la sección a la que desee acceder. Aparecerán los nombres de los apartados para cada uno de los colores siempre que esté disponible una transmisión de **texto TOP**. Pulsando los botones "▼" o "▲", éstos solicitarán la página siguiente o anterior respectivamente.

Teletexto Digital (si la opción estuviera disponible)

• Pulse **"TXT"** botón . Aparecerá la información del teletexto digital. Puede manejarlo con los botones de colores, los botones de cursor y el botón **OK**.

La forma de manejo puede variar en función de los contenidos del teletexto digital. Siga las instrucciones que aparecen en la pantalla del teletexto digital.

Cuando pulse el botón **"TXT"**, el televisor volverá a la emisión de televisión.

Actualización de software

Su televisor puede localizar nuevas actualizaciones del software sobre las señales de emisión de los canales. Para buscar canales de retrasmisión, el televisor busca los canales almacenados en su configuración. Por lo que, antes de buscar una actualización de software, se recomienda hacer una búsqueda automática y actualizar todos los canales disponibles.

1) Actualización de software mediante la interfaz de usuario.

• Es posible buscar de forma manual si existen nuevas actualizaciones de software en su televisor.

• Simplemente navegue por el menú principal. Seleccione los menús **Configuración** y **Otros Ajustes**. Dentro del menú **Otros Ajustes**, desplácese a la **Actualización de Software** y pulse **OK** para abrir el menú **Opciones de Actualización**.

• En el menú de **Opciones de Actualización** seleccione **Buscar Actualización** y pulse el botón **OK**.

• Si encuentra una actualización, comenzará a descargarla. Una barra de progreso indicará el progreso de descarga restante. Cuando la descarga se complete, aparecerá un mensaje de reinicio para activar el nuevo software. Pulse **OK** para continuar con la operación de reinicio.

2) Búsqueda en Segundo Plano y Modo de Actualización

• Mientras el televisor esté conectado a Internet, buscará actualizaciones de software necesarias. Si encuentra alguna actualización, la descargará de forma silenciosa. Cuando la descarga se complete, aparecerá un mensaje solicitándole el reinicio para activar el nuevo software. Pulse **OK** para continuar con la operación de reinicio.

3) Búsqueda 3.AM y modo de actualización

• Si la **Búsqueda Automática** en el menú de **Opciones de Actualización** está activada, el televisor se encenderá a las 3:00 y buscará actualizaciones de software. Si encuentra y descarga una nueva actualización, la próxima vez que se encienda contará con una nueva versión de software.

Nota en la operación de reinicio: *El reinicio es el último paso del proceso de actualización de software una vez que el mismo se ha descargado e instalado. Durante el reinicio, el televisor lleva a cabo una serie de inicializaciones finales. En el reinicio, la potencia del panel de secuencias está cerrada y el indicador frontal muestra la actividad con un parpadeo. Unos 5 minutos después, el televisor se reiniciará con un nuevo software activado.*

• Si el televisor no se vuelve a encender en 10 minutos, desenchúfelo durante 10 minutos y vuelva a enchufarlo. El televisor debería encenderse con una nueva versión del software. Si aún no consigue hacerlo funcionar, repita el último paso unas cuantas veces más. Si aún así su televisor no funcionase, por favor, llame a un técnico de servicio para que solucione el problema.

Precaución: *Mientras el indicador parpadee durante el reinicio, no desenchufe el televisor. Esto podría hacer que el televisor no volviese a encenderse y tendría que ser reparado por un técnico de servicio.*

Solución de Problemas y Consejos

Persistencia de imágenes – imágenes dobles

Tenga en cuenta que pueden aparecer imágenes dobles cuando se muestre una imagen persistente (imagen fija o pausada). La persistencia de imágenes en un televisor LED puede desaparecer al cabo de poco tiempo. Apague el televisor durante un rato. A fin de evitar este fenómeno, no deje que la misma imagen permanezca inmóvil en la pantalla durante mucho tiempo.

Sin Corriente

Si el televisor no tiene corriente, compruebe que el cable esté enchufado a la pared.

Mala calidad de imagen

1. ¿Ha elegido el sistema adecuado de Televisión?
2. ¿El televisor y la antena de su casa están situados cerca de equipos de audio sin conexión a tierra, luces de neón, etc.?
3. Las montañas o edificios muy altos pueden producir imágenes dobles o con sombras. A veces se puede mejorar la calidad de la imagen cambiando la orientación de la antena. ¿No se ve bien la imagen o el teletexto?
4. Verifique si la frecuencia introducida es la adecuada.

5. Sintonice los canales de nuevo.

6. Cuando se conectan al televisor dos equipos periféricos a la vez puede disminuir la calidad de la imagen. En ese caso, desconecte uno de los equipos periféricos.

Sin imagen

1. Sin imagen significa que su televisor no está recibiendo señal alguna. ¿Ha pulsado los botones correctos del mando a distancia? Inténtelo de nuevo. Asegúrese también de haber seleccionado la fuente de entrada correcta.
2. ¿La antena está conectada correctamente?
3. ¿Las clavijas están conectadas correctamente a la toma de la antena?
4. ¿El cable de antena está dañado?
5. ¿Se están utilizando los enchufes apropiados para conectar la antena?
6. Si tiene dudas, consulte con su distribuidor.

Sin sonido

1. ¿Ha silenciado el sonido del televisor? Para cancelarlo, pulse "M" o suba el volumen.
2. El sonido sólo proviene de un altavoz ¿La opción balance está fijada para un solo altavoz? Consulte el Menú de Sonido.

El mando a distancia no funciona

El televisor no responde a la señal del mando a distancia. Las pilas pueden estar gastadas; en ese caso puede todavía utilizar los propios botones del televisor. (* Sólo será posible si no están bloqueados por el control parental.)

No se pueden seleccionar las Fuentes de entrada

1. Si no puede seleccionar una fuente de entrada, puede deberse a que no haya conectado ningún dispositivo.
2. Compruebe los cables y las conexiones AV si ha tratado de conectar un dispositivo.

La calidad de DVD imagen es mala

1. Asegúrese de que la superficie del disco DVD no esté dañada (arañazos, huellas, etc.).
2. Limpie el disco e inténtelo de nuevo. *Consulte las instrucciones del apartado "Limpieza de Discos" referentes a la limpieza correcta de los discos.*
3. Asegúrese de que el disco DVD esté en la bandeja con la etiqueta hacia usted cuando mire hacia el televisor.
4. Un DVD húmedo o con condensación pueden afectar al equipo. Espere 1 o 2 horas en modo en espera para secar el equipo.

El disco no se reproduce

1. No se ha introducido ningún disco - *Coloque un disco en el cargador.*
2. Disco cargado incorrectamente - *Asegúrese de que el disco DVD esté en la bandeja con la etiqueta hacia usted cuando mire hacia el televisor.*
3. Tipo de disco equivocado. El reproductor de DVD no puede reproducir CD-ROM, etc.
4. El código de región del DVD debe coincidir con el del reproductor.

Asegúrese de que el disco DVD se encuentra bien colocado y con la parte impresa hacia el frente.

Tipo de disco equivocado. El equipo no puede reproducir CD-ROM con datos PC.

Idioma erróneo del menú en pantalla

1. Seleccione el idioma en el menú de configuración.
2. No se puede cambiar el idioma del sonido o de los subtítulos de un DVD.
3. No hay sonido y/o subtítulos multilingües grabados en el DVD.
4. Trate de modificar la configuración del sonido o los subtítulos utilizando el menú de título del DVD. Algunos DVD no permiten que el usuario modifique estos ajustes sin utilizar el menú del disco.

Funciones de ángulo, zoom, etc. no funcionan

1. Estas funciones no están disponibles en el DVD.
2. El ángulo solo puede ser cambiado cuando el número de ángulo está en el menú display.

Si no funciona nada...

Si ha probado las soluciones expuestas más arriba y no parece que nada funcione, intente apagar y encender de nuevo su TV-DVD. Si esto tampoco funcionase, contacte con su proveedor o técnico de reparación del TV-DVD. No intente nunca reparar un TV-DVD defectuoso usted mismo.

Fabricado con la autorización de Dolby Laboratories.

RECONOCIMIENTO DE LA MARCA COMERCIAL

“Dolby” y el logotipo de la doble D son marcas registradas de Dolby Laboratories.



Información a los Usuarios sobre el Desecho de Baterías y Equipos Viejos

[Sólo para la Unión Europea]

Estos símbolos indican que el equipo que contenga estos símbolos no debe eliminarse junto con los residuos domésticos. Considere los sistemas de recolección o las instalaciones de reciclaje apropiadas, si quiere deshacerse del producto o de la batería.

Aviso: El signo Pb situado bajo el símbolo de las baterías, indica que esta batería contiene plomo.

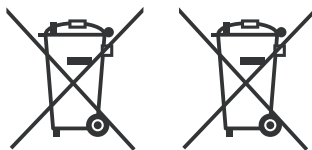

Productos

Batería

Modos habituales de visualización de PC

La siguiente tabla es una ilustración de alguno de los modos generales de visualización de vídeo. Es posible que el televisor no admita todas las resoluciones. El televisor admite hasta 1920x1080.

Índice	Resolución	Frecuencia
1	640x350p	60 Hz
2	640x400p	60 Hz
3	1024x768	60 Hz
4	1280x768	60 Hz
5	1360x768	60 Hz
6	720x400	60 Hz
7	800x600	56 Hz
8	800x600	60 Hz
9	1024x768	60 Hz
10	1024x768	66 Hz
11	1280x768	60 Hz
12	1360x768	60 Hz
13	1280x1024	60 Hz
14	1280x960	60 Hz
15	1280x1024	60 Hz
16	1400x1050	60 Hz
17	1920x1080	60 Hz
18	1600x1200	60 Hz

Características técnicas

EMISIÓN DE TELEVISIÓN

PAL/SECAM B/G D/K K' I/I' L/L'

RECEPCIÓN DIGITAL

DVB-T y MPEG2

DVB-T MPEG4 HD

DVB-C y MPEG2.

DVB-C MPEG4 HD

CANALES DE RECEPCIÓN

VHF (BANDA I/III)

UHF (BANDA U)

HIPERBANDA

NÚMERO DE CANALES CONFIGURADOS

10000

INDICADOR DE CANAL

Ayuda en pantalla

ENTRADA DE ANTENA RF

75 Ohm (sin balance)

VOLTAJE DE FUNCIONAMIENTO

110-240V AC, 50/60 Hz

AUDIO

Sonido Nicam estéreo + Alemán

POTENCIA DE SALIDA DE AUDIO (W_{RMS}) (10% THD)

2x2,5

CONSUMO ELÉCTRICO (W)

47 W (max)

PANEL

Pantalla de 19" en formato 16:9

TAMAÑO (en mm.)

DxLxH (Con base):134 x 468 x 341

Peso (kg): 4,10

AxAxL (sin soporte): 53 x 468 x 307

Peso (kg): 3,90





Formatos de archivo admitidos en el modo USB

Medio	Extensión del fichero	Formato		Notas
		Video	Audio	(Resolución máxima, velocidad de bits, etc.)
Película	.mpg .mpeg	MPEG1,2	MPEG Layer 1/2/3	MAX 1920x1080 @ 30P 20Mbit/sec
	.dat	MPEG1,2	MPEG2	
	.vob	MPEG2		
	.mkv	H.264, MPEG1,2,4	EAC3/ AC3	
	.mp4	MPEG4 Xvid 1.00, Xvid 1.01, Xvid 1.02, Xvid 1.03, Xvid 1.10-beta/1/2 H.264	PCM/MP3	
.avi	MPEG2, MPEG4	PCM		
	Xvid 1.00, Xvid 1.01, Xvid 1.02, Xvid 1.03, Xvid 1.10-beta/1/2 H.264			
Música	.mp3	-	MPEG 1 Layer 1 / 2 (MP3)	32Kbps ~ 320Kbps(Bit rate) 32KHz ~ 48KHz(Sampling rate)
Fotografía	.jpg .jpeg	Baseline JPEG	-	max WxH = 15360x8640 4147200bytes
	.	JPEG progresivo	-	max WxH = 9600x6400 3840000bytes
	.bmp	-	-	max WxH = 9600x6400 3840000bytes
Subtítulos	.sub .srt	-	-	-

Formatos de Archivo Admitidos en Modo DVD



Medio	Extensión del fichero	Formato		Admitido (Resolución máxima, velocidad de bits, etc.)
		Vídeo	Audio	
Película	.mpg/ .dat/ .vob	MPEG1	MPEG Layer 1/2/3	
		MPEG2	MPEG2	
	.avi	XviD/ 3ivx	PCM/MP3	Versión XviD hasta: 1.1.2
		MPEG4	PCM/MP3	
Música	-	-	PCM	Tasa de Muestreo: 8K ~ 48KHz
	.mp3	-	MPEG 1/2 Layer 1/2/3 MP3	Tasa de Muestreo: 8K ~ 48KHz, Bit Rate: 64K ~ 320Kbps
Fotografía	.jpg	Baseline JPEG		A x A = 8902 x 8902 hasta 77 Megapíxeles Formato Admitido: 444/ 440/ 422/ 420/ Escala de Grises
		JPEG progresivo		Hasta 4 Megapíxeles Formato Admitido: 444/ 440/ 422/ 420/ Escala de Grises
Subtítulos Externos	.srt			Admite Formatos de Ficheros de Texto, no así con el Formato de Archivos de Imagen
	.smi			
	.sub			
	.ssa			
	.ass			

Tipos de disco compatibles



Formatos de Disco (Logos)	Tipos de Grabación	Tamaño del Disco	Tiempo Máximo de Reproducción	Características
	Audio+Vídeo	12cm	Una cara; 240 min. Doble cara; 480 min.	El DVD contiene sonido e imagen de gran calidad gracias a los sistemas Dolby Digital y MPEG-2. Gracias al menú en pantalla, puede elegirse entre una variedad de opciones de pantalla y de sonido, de forma fácil y cómoda.
	Audio	12cm	74 min.	Un LP se graba como una señal analógica con más interferencias. Un CD se graba como una señal digital con mejor calidad de sonido, pero con menos interferencias y un menor deterioro de la calidad del sonido con el paso del tiempo.
	Audio(xxxx.mp3)	12cm	En función de la calidad del MP3	Un MP3 se graba como una señal digital con mejor calidad de sonido, menos interferencias y menos deterioro de la calidad de sonido con el tiempo.
	Vídeo(imágenes fijas)	12cm	En función de la calidad del fichero JPG	JPEG se graba como una señal digital con una mejor calidad de imagen a lo largo del tiempo.

Sólo se debe utilizar discos de 12 cm. de diámetro para un funcionamiento correcto.

Encender el TV usando 12 voltios

1. Conecte el cable del encendedor a la toma de corriente del encendedor de su coche o conectar un cable con dos ganchos a la batería del coche, asegurándose de que haya una polaridad correcta.
2. Enchufe el otro lado del cable 12 a la toma DC 12 V en la parte trasera del TV.
3. Pulse los botones “ P+ / P-” o una tecla numérica del mando a distancia, o bien pulse los botones “” - o + del propio televisor. El televisor se encenderá.
4. Para obtener buena imagen, ajuste la posición de la antena o vuelve a configurar los canales si es necesario.

Apagar el TV

1. Pulse el botón “” en el mando a distancia o pulse el botón “” para que el televisor cambie a modo en espera.
2. Desenchufe los conectores y los enchufes de cable eléctrico.

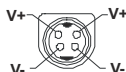

ATENCIÓN: Entrada de 12 V:

İçindekiler

Güvenlik Önlemleri	99
Çevresel Bilgi	101
Onarım Bilgileri	101
Dahil olan aksesuarlar	102
TV - Özellikler	102
DVD - Özellikler	102
TV'nin Görüntülenmesi	102
TV Kontrol Tuşu ve Çalıştırma.....	103
Uzaktan Kumandayla İşletim	103
Giriş Seçimi.....	103
Kanal Değiştirme ve Ses Ayarlama	103
DVD - Kumanda tuşları.....	103
Uzaktan kumandanın görüntülenmesi -TV	104
Uzaktan kumandanın görüntülenmesi - DVD	105
Bağlantılara Bakış	106
Uzaktan kumandaya pil yerleştirilmesi	107
Güç ve Anten/Kablo Bağlanması.....	107
Açma/Kapatma	107
TV'yi Açma.....	107
TV'yi Kapatma	107
İlk Kurulum.....	107
Anten kurulumu.....	108
Kablo Kurulumu	108
USB Girişi yoluyla Medya Oynatma	109
Ortam Tarayıcı Menü	109
Görüntü Boyutunu Değiştirme: Resim Formatları.....	109
Kanal Listesinin Kullanılması.....	109
Kanal Listesini Sıralama	109
Menü Özellikleri ve İşlevleri.....	110
Menü Özellikleri ve İşlevleri.....	111
Menü Özellikleri ve İşlevleri.....	112
DVD MODU	113
Diskleri kullanırken.....	113
Diskleri Temizleme.....	113
DVD - Özellikler	113
DVD izleme.....	113
DVD Oynatma İle İlgili Notlar:.....	113
DVD Modu Yapılandırma.....	114
Elektronik Program Rehberi (EPG)	116
Teleteks	116
Dijital Teleteks (Mevcutsa).....	116
Yazılım Yükseltme	116
Sorun Giderme ve İpuçları.....	117
PC Tipik Ekran Modları	118
Özellikler	119
USB Modunda Desteklenen Dosya Formatları.....	119
MOBİL TV KULLANIM KILAVUZU.....	121

Güvenlik Önlemleri



Eşkenar üçgen içindeki, kuru kafa ve şimşek sembolü, ürünün içinde kişilere elektrik çarpması yaşatabilecek büyüklükte, yalıtılmamış "tehlikeli gerilimin" bulunduğunu göstermek için konmuştur.

Eşkenar üçgen içindeki ünlem işareti, kullanıcıyı aygırla birlikte verilen kılavuzların içinde önemli çalışma ve bakım (servis) talimatları bulunduğu konusunda uyararak için konmuştur.



Kurulum veya çalışma öncesinde bu talimatları tam olarak okuyunuz.

Hazırlık

Cihazı sert ve dengeli bir yüzeye koyunuz. Havalandırma için alet etrafında en az 10 cm boş alan bırakınız. Bir hata oluşumunu önlemek ve güvenli olmayan bir durumdan korunmak için cihazın üzerine lütfen herhangi bir nesne koymayınız. Cihazı ılıman iklimlerde kullanınız. Çalıştırma sıcaklığı ve nemi: 5°C ila 45°C, maks. %85 bağıl nem (havalandırma açıklıklarını tıkamayacak).

Kullanım Amacı

Bu cihaz TV programlarını almak ve görüntülemek için kullanıldığı gibi CD ve DVD'leri oynatmak için de kullanılabilir (bakınız : "Bu cihaz disk türlerine uygundur"). Farklı bağlantı seçenekleri, olası kaynakların alımı ve görüntülenmesi için ilave genişletme sunar (çeşitli harici cihazlar). Bu cihaz sadece kuru mekanlarda çalışmaya uygundur. Bu cihaz yalnızca özel ev kullanımı için üretilmiştir ve sanayi ve ticari amaçlarla kullanılamaz. Eğer cihaz kullanım amacının dışında kullanılırsa veya üzerinde izinsiz değişiklikler yapılırsa prensip olarak cihazdaki sorumluluğumuz kalkar. LED-TV'nizi aşırı ortam koşullarında çalıştırmak cihaza zarar verebilir.



UYARI: Fiziksel, algısal veya zihinsel olarak yetersiz veya deneyimsiz kişiler (çocuklar dahil) güvenliklerinden sorumlu olan bir kişinin gözetimi olmadan bu elektrikli cihazı kullanmamalıdır! Çocuklar tehlikelerin farkında

olmayabilir! Pillerin yutulması ölümcül olabilir. Pilleri küçük çocukların erişemeyeceği yerlerde saklayın. Piller yutulursa, derhal tıbbi yardım alınız. Ambalaj malzemelerini çocukların erişebileceği yerlerden uzak tutunuz. Boğulma tehlikesi vardır.

Güç

- Daima ürünle sağlanan AC adaptörünü kullanınız.
- Yalnızca AC adaptörü üzerinde belirtilen güç kaynağından çalıştırınız.
- Güç adaptörü normal işletim sırasında sıcak hale gelebilir. Bu bir arıza değildir.
- Lütfen adaptörün işletim sırasında kapatılmamış olduğuna emin olunuz. AC adaptörünün etrafında (en az) 15 cm boş alan bırakınız.
- AC adaptörünün derece bilgileri ve güvenlik önlemleri adaptör kasası üzerinde yazmaktadır.

UYARI: Cihazın uzun süre kullanılmayacağı durumlarda, güç bağlantısını kesiniz.

TV'nin Konumlandırılması

- Havalandırma için TV etrafında en az 10cm boş alan bırakınız.

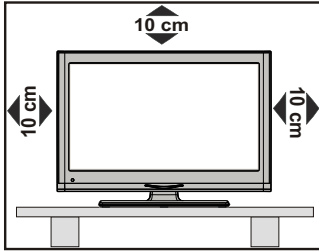

- Hiçbir havalandırma deliğini **engellemeyiniz**.
- TV'yi eğimli veya dengesiz yüzeylere **koymayınız**; TV devrilebilir.
- TV'nin zarar görmesini engellemek için, TV üzerine herhangi bir nesne **koymayınız**.
- Yalnızca ılıman iklimlerde kullanınız.

Güç kablosu ve fiş

- Güç kablosu kolaylıkla erişilebilir olmalıdır. Fırtına veya yıldırım düşmesi durumunda, tatile giderken veya TV uzun bir süre boyunca kullanılmayacaksa, güç kablosunu prizden çekin.
- Güç kablosu (elektrik kablosu) üzerine TV, mobilya, vs. yerleştirmeyiniz veya kabloyu bükmeyiniz. Elektrik kablosunu fişten tutarak çekiniz. Cihazın fişini güç kablosundan çekerek çıkarmayınız ve güç kablosuna asla elleriniz ıslakken dokunmayınız; bu kısa devreye veya elektrik çarpmasına neden olabilir. Kabloyu asla düğümlemeyiniz veya başka kablolarla birlikte bağlamayınız. Güç kabloları, üzerlerine basılmayacak

şekilde yerleştirilmelidir. Hasar görmüş bir güç kablosu yangına veya elektrik çarpmasına neden olabilir. Kablo hasar gördüğünde ve değiştirilmesi gerektiğinde, bu işlem vasıflı personel tarafından yapılmalıdır.

Nem ve Su

- Bu TV'yi nemli veya ıslak yerlerde kullanmayınız (banyoda, mutfak lavabosu ve bulaşık makinesi yakınlarında kullanmaktan **kaçınınız**).
- TV'yi yağmura veya suya maruz bırakmak tehlikeli olabilir.
- Tehlike yaratabileceğinden bu aleti yağmura veya suya maruz bırakmayınız ve setin üzerine vazolar gibi sıvı içeren nesnelere koymayınız.
- Eğer kabinin üzerine herhangi sert bir nesne düşecek veya sıvı dökülecek olursa, TV'nin fişini çekiniz ve tekrar çalıştırmadan önce vasıflı eleman tarafından kontrol ettiriniz.

Havalandırma

- TV seti üzerindeki yuva ve delikler havalandırma ve güvenli çalışma için yapılmışlardır.
- Aşırı ısınmadan kaçınmak için bu delikler hiçbir şekilde engellenmemeli veya kapatılmamalıdır.

Isı Kaynakları ve Ateş

- TV'yi doğrudan güneş ışığına veya diğer ısı kaynaklarına maruz **bırakmayınız**.
- TV, çıplak alevlerin veya elektrikli ısıtıcı gibi yoğun ısı kaynaklarının yakınına yerleştirilmemelidir.
- TV'nin üzerine, yanan mumlar gibi hiçbir çıplak ateş kaynağının koyulmadığından emin olunuz.



Kulaklık Sesi

- Kulaklıklardan gelen aşırı ses basıncı duyma kaybına yol açabilir; lütfen dikkatli olunuz.



Duvara Montaj (Opsiyonel)

- Yaralanmaları önlemek için, kurulum talimatlarına uygun olarak sağlam şekilde duvara tutturulmalıdır (bu seçenek mevcutsa).

LCD Ekran

- Ara sıra ekranda sabit noktalar halinde mavi, yeşil veya kırmızı birkaç ölük piksel belirebilir. Lütfen bunun ürününüzün çalışmasını etkilemediğini göz önünde bulundurunuz.
- Ekranı tırnaklarınızla veya sert cisimlerle çizmemeye özen gösteriniz.

Temizlik

- Temizlemeden önce adaptörün fişini prizden çekiniz.

- Sıvı veya sprey temizleyiciler **kullanmayınız**.
Yalnızca yumuşak ve kuru bir kumaş kullanınız.

Ayarlayıcıdan bir televizyon dağıtım sistemine (Kablo TV vb.) bağlantı

Elektrik bağlantısı yoluyla veya koruyucu topraklamaya bağlantısı bulunan başka bir cihaz aracılığıyla binanın koruyucu topraklamasına bağlanan ve koaksiyal kablo kullanılarak bir televizyon dağıtım sistemine bağlanan cihaz, bazı koşullarda yangın tehlikesi oluşturabilir.

Bu nedenle belirli bir frekans aralığının altında elektriksel izolasyon sağlayan bir aygıt yoluyla bir kablo dağıtım sistemine bağlantı sağlanmalıdır (galvanik yalıtıcı, bkz EN 60728-11).

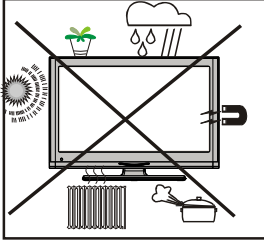

Servis İşlemleri

- **⚠ Uyarı:** Class 1/Class 3b görülebilir veya görülemez lazer ışınlarından radyasyona maruz kalma tehlikesi vardır. **Televizyonu açarak ışına doğrudan durmayınız.**

**CLASS 1
LASER PRODUCT**

“Sınıf 1 Lazer Ürünü”

- **⚠ Uyarı:** Elektrik çarpması tehlikesine karşı, televizyonu kendiniz **onarmayınız veya değiştirmeyiniz**. Üreticiden onaylı servis temsilcisi ile temasa geçiniz.

Çevresel Bilgi

Bu televizyon çevreyi korumak için daha az enerji tüketecek şekilde tasarlanmıştır. Bu TV'nin enerji tasarrufu özelliği sayesinde sadece çevrenin korunmasına yardımcı olmakla kalmaz, aynı zamanda elektrik faturanızı düşürerek para tasarrufu da yapabilirsiniz. Enerji tüketimini azaltmak için aşağıdaki adımları gerçekleştirilmelisiniz:

Görüntü Özellikleri menüsünde bulunan Güç Tasarrufu Modunu kullanabilirsiniz. Eğer Güç Tasarrufu Modunu **Eco** olarak ayarlarsanız, TV enerji tasarrufu moduna geçecek ve TV'nin parlaklığı optimum seviyeye indirilecektir. TV Güç Tasarrufu modunda olduğunda bazı görüntü ayarlarının değiştirilemeyeceğine dikkat ediniz.

Enerji Tasarrufu



Kapalı



Eğer güç tasarruf Modunu **Görüntü kapalı** olarak ayarlarsanız, ekranda bir mesaj görüntülenecek ve arka ışık üç saniye içinde kapanacaktır. Görüntüyü tekrar etkinleştirmek için uzaktan kumandadaki herhangi bir tuşa basabilirsiniz.

Kullanılmadığında TV'yi kapatınız ve fişini prizden çekiniz. Bu da enerji tüketimini azaltacaktır.

Uzun süre uzakta kalacaksanız prizden çıkarınız.

Yıllık güç tüketiminizi azaltmak için Güç Tasarruf Modu ayarlarını etkinleştirmeniz şiddetle önerilir. Ayrıca kullanmadığınızda daha fazla enerji tasarrufu sağlamak için TV'nin fişini prizden çekmeniz tavsiye edilir.

Bu adımları izleyerek çevreyi korumamıza yardımcı olunuz.

Onarım Bilgileri

Lütfen bütün servis işlemleri için yetkili personele danışınız. TV'yi sadece kalifiye personel onarmalıdır. Daha fazla bilgi için bu TV'yi satın aldığınız yerel bayinize başvurunuz.

Bağlantıyı doğru olarak toprakladığınızdan emin olunuz

AC adaptörünün topraklama terminalini, ekteki elektrik kablosunu kullanarak, elektrik prizinde sağlanan topraklama terminaline bağlayınız. Eğer ürünle birlikte sağlanan fiş prizinize uymazsa, eski prizini değiştirilmesi için bir elektrikçiye başvurunuz.



Topraklama kablosunu mutlaka bağlayınız.

Dahil olan aksesuarlar

Uzaktan Kumanda

Piller: 2 x AAA

Kullanma Kılavuzu

Hızlı Başlangıç Kılavuzu

Yan AV Bağlantı Kablosu

12V AC Adaptör

TV - Özellikler

- Tam entegre dijital/kablolu TV (DVB-T/C).
- Dijital görüntü ve ses için HDMI konektörü.
- USB girişi.
- 10000 program.
- OSD menüsü sistemi.
- Harici cihazlar için skart yuvası.
- Stereo ses sistemi.
- Teletext, Hızlı Metin (Fasttext), ÜST Metin (TOP text).
- Kulaklık bağlantısı.
- Otomatik Programlama Sistemi.
- Manüel ileri ve geri arama.
- Altı saate kadar otomatik kapanma.
- Otomatik Kapanma
- Çocuk kilidi.
- İletim yokken otomatik ses kısma.
- NTSC oynatma.
- AVL (Otomatik Ses Sınırlama).
- PLL (Frekans Arama).
- PC girişi.
- Plug&Play Windows 98, ME, 2000, XP, Vista; Windows 7 eseten.
- Oyun Modu (opsiyonel).
- Görüntü Kapalı fonksiyonu.

DVD - Özellikler

- DVD / VCD / CD / CD-R / CD-RW / MP3 / JPEG / MPEG oynatma.
- NTSC/PAL oynatma (Disk içeriğine bağlıdır).
- Koaksiyel ve optik dijital ses çıkışları (opsiyonel) üzerinden LPCM ses.
- Çoklu ses desteği (en fazla 8) (disk içeriğine bağlıdır).
- Çoklu altyazı desteği (en fazla 32) (disk içeriğine bağlıdır).
- Çoklu çekim açısı desteği (en fazla 9) (disk içeriğine bağlıdır).
- 8 seviyeli ebeveyn kontrolü.
- 5 farklı hızda, hızlı ileri ve geri alma: (2x, 4x, 8x, 16x, 32x)

- 4 farklı hızda ağır çekimde ileri oynatma: 1/2x, 1/4x, 1/8x, 1/16x ileri.
- Kare kare ileri Oynatma.
- Arama Modu.
- Tekrarla.
- Koaksiyel Ses Çıkışı (opsiyonel).
- Kopya diskler oynatılamayabilir.

TV'nin Görüntülenmesi

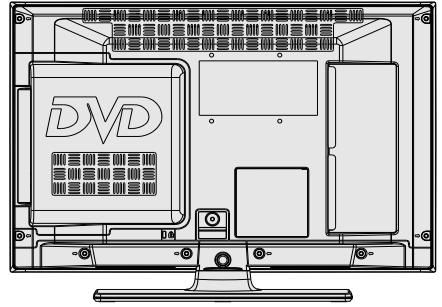
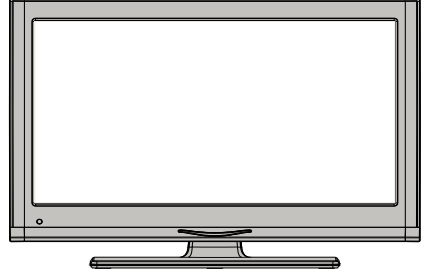

TV Kontrol Tuşu ve Çalıştırma

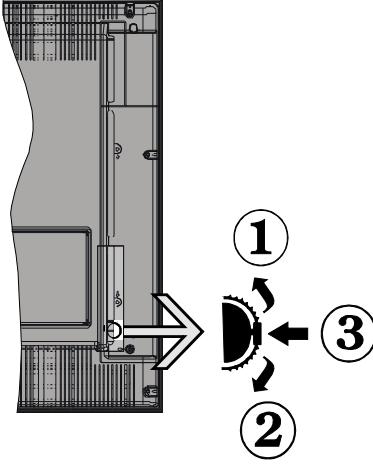

1. Yukarı

2. Aşağı

3. Program/Ses / AV / Bekleme-Açık seçim düğmesi

Düğmeyi yukarı veya aşağı olarak ses seviyesini değiştirebilirsiniz. Kanal değiştirmek istediğinizde, düğmenin orta kısmına bir kez basın (konum 3) ve sonra düğmeyi yukarı veya aşağı hareket ettirin. Eğer düğmenin orta kısmına bir kez daha basarsanız kaynak menüsü görüntülenir. İsteddiğiniz kaynak seçimini yapmak için düğmeyi yukarı veya aşağı hareket ettirin ve sonra bırakın. Eğer düğmenin orta kısmına birkaç saniye boyunca basılı tutarsanız, televizyon bekleme moduna geçecektir. Ana ekran menüsü, kontrol tuşu ile görüntülenemez.

Uzaktan Kumandayla İşletim

Ana menü ekranını görmek için, uzaktan kumandadaki **MENU** tuşuna basınız. Bir menü sekmesi seçmek için **Sol** veya **Sağ** tuşlarını kullanın ve girmek için **OK** tuşuna basınız. Bir öğeyi seçmek veya kaydetmek için **Sol / Sağ / Yukarı / Aşağı** tuşlarını kullanınız. Bir menü ekranından çıkmak için **RETURN** veya **MENU** tuşlarını kullanın.

Giriş Seçimi

Harici sistemleri TV'nize bağladıktan sonra farklı giriş kaynaklarına geçebilirsiniz. Farklı kaynaklar seçmek için, uzaktan kumandanızdaki **SOURCE** tuşuna arka arkaya basınız.

Kanal Değiştirme ve Ses Ayarlama

Uzaktan kumandadaki **V ^ / v** tuşları ile ses seviyesini, **CH ^ / v** tuşları ile de kanalı değiştirebilirsiniz.

DVD - Kumanda tuşları

A- Disk yükleyici

B- Play / Pause (▶ / ||) tuşları

Diski oynatır/duraklatır. DVD menüsü (ana menü) etkin olduğunda, bu tuş, disk tarafından engellenmemişse "Seçme Tuşu" işlevi görür (menüdeki işaretli öğeyi seçer).

C- Stop / Eject (■ / ▶) tuşları

Diski oynatmayı durdurur / Diski çıkarır veya yükler.



NOT: Diski uzaktan kumandadan çıkaramazsınız. Bir dosya yürütülürken disk çıkarmak için **STOP (Durdur) tuşuna** ■ / ▶ " üç defa basılması gerekir.

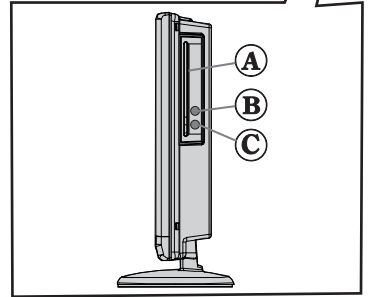
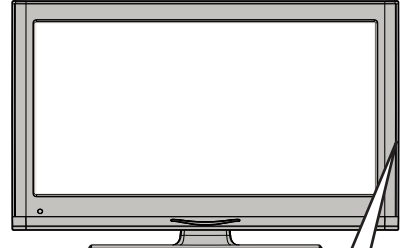

Uzaktan kumandanın görüntülenmesi -TV

1. Bekleme
2. Resim Boyutu
3. Otomatik Kapanma
4. Mono-Stereo /Dual I-II / Mevcut dil (*) (DVB kanallarında)
5. Favori kanallar
6. Sayı tuşlar
7. Elektronik program rehberi (DVB kanallarında)
8. İşlev yok
9. Ortam Tarayıcı
10. Gezinme düğmeleri (Yukarı/Aşağı/Sol/Sağ)
11. İşlev yok
12. İşlev yok
13. Program Aşağı / Sayfa Yukarı /Program Yukarı / Sayfa Aşağı
14. Sessiz
15. İşlev yok
16. Duraklat (Ortam Tarayıcı video modunda)
17. Hızlı geri sarma (Ortam Tarayıcı video modunda)
18. Oynat (Ortam Tarayıcı video modunda)
19. Kırmızı tuş
20. Yeşil tuş
21. Resim modu seçimi
22. İşlev yok
23. Teletext /Mix (TXT modunda)
24. Altyazı açık-kapalı (DVB kanallarında)
25. Bir önceki program
26. AV / Kaynak seçimi
27. Menü açık / kapalı
28. Tamam (Onayla)/ Tutma (TXT modunda) / Kanal Listesi
29. Çık/Geri dön /Dizin Sayfaları (TXT modunda)
30. İşlev yok
31. Bilgi/Göster (TXT modunda)
32. Sesi Azalt / Arttır
33. İşlev yok
34. İşlev yok
35. Hızlı ileri sarma (Ortam Tarayıcı video modunda)
36. Durdur (Ortam Tarayıcı video modunda)
37. Mavi tuş
38. Sarı tuş

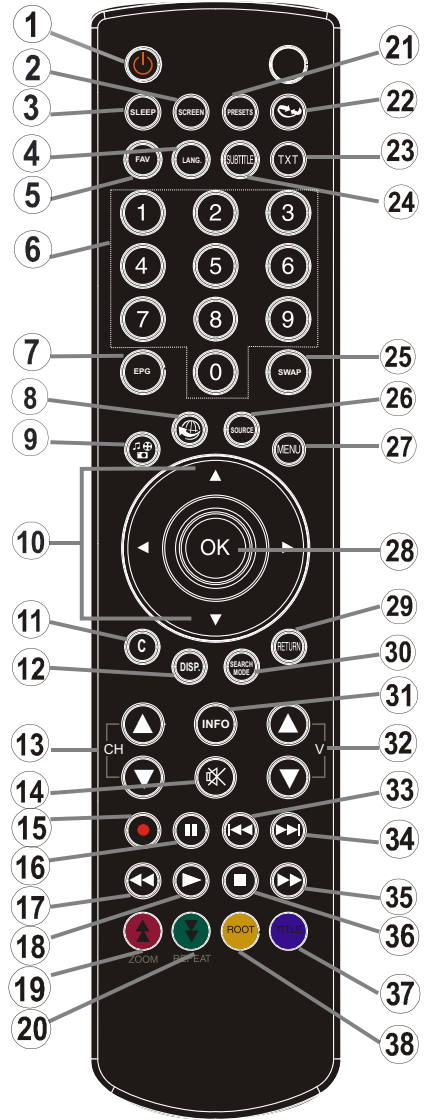

NOT: Uzaktan kumanda mesafesi yaklaşık olarak 7m/23ft'dir.

Uzaktan kumandanın görüntülenmesi - DVD

1. Bekleme
2. Dil seçimi (Dil ayarları)
3. Rakam tuşları
4. Açık
5. Yön tuşları (Yukarı/Aşağı/Sol/Sağ)
6. Temizle
7. Gösterme zamanı / DVD menüsü
8. Sessiz
9. Duraklat
10. Hızlı Geri sar
11. Oynatma
12. Zum
13. Tekrar
14. Alt Yazı
15. AV / Kaynak seçimi
16. Menü
17. OK
18. Geriye dön
19. Arama modu
20. Bilgi
21. Sesi Azalt / Arttır
22. Öncekine Atlama
23. İleri Atlama
24. Hızlı ileri sar
25. Durdur (Stop)
26. Başlık
27. Kaynak

 **NOT:** Numara ile belirtilmemiş Uzaktan Kumanda tuşları DVD modunda kullanılamaz.

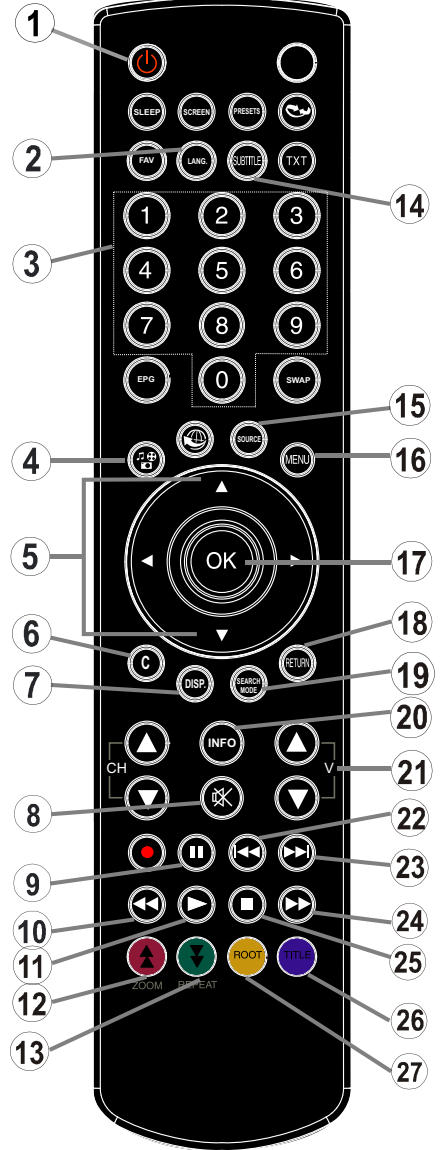

Bağlantılara Bakış

Konektör	Tip	Kablolar	Cihaz
	Skart Bağlantı (arka)		
	VGA Bağlantı (arka)		
	PC/YpPr Ses Bağlantı (yan)	 Yan Ses/Video Bağlantı Kablo (cihazla birlikte verilmiştir) PC Ses Kablo (Cihazla birlikte verilmemiştir)	
	HDMI Bağlantı (arka)		
	SPDIF Bağlantı (arka)		
	YAN AV Bağlantı (yan)	 YAN AV Bağlantı Kablo (cihazla birlikte verilir)	
	Kulaklık Bağlantı (yan)		
	USB Bağlantı (yan)		
	CI Bağlantı (yan)		
	DC 12V Girişi		



NOT: Yan AV girişi yoluyla bir cihaz bağlarken, bağlantıyı gerçekleştirebilmek için, verilen bağlantı kablolarını kullanmalısınız. Yukarıdaki çizimlere bakınız. | PC sesini devreye sokmak için, YAN AV BAĞLANTISI kablosunun BEYAZ ve KIRMIZI girişlerini kullanmalısınız. | SCART soketi yoluyla harici bir cihaz bağlanmışsa, Tv otomatik olarak AV moduna geçer. | DTV kanalları (Mpeg4 H.264) alırken veya Ortam Tarayıcı modundayken, çıkış skart soketinden mümkün olmayacaktır. | Duvara montaj kiti (opsiyonel) kullanılırsa, duvara montaj yapmadan önce tüm kablolarınızı TV'nin arkasına takmanızı öneririz. CI modülünü sadece TV KAPALI konumdayken takınız veya çıkartınız. Ayarlarla ilgili ayrıntılar için modül talimatları kılavuzuna başvurunuz. Bir YpPr aygıtı bağlamak için VGA girişini kullanabilirsiniz. Bunu yapmak için YpPr'den PC'ye dönüştürme kablosu gerekir (cihazla birlikte verilmemiştir).

Uzaktan Kumandaya Pil Yerleştirilmesi

1. Kumandanın arkasındaki kapakçığı nazikçe yukarı doğru kaldırınız.
2. İki adet AAA pil yerleştiriniz. Pilin + ve - uçları ile pil bölmesindeki kabloların eşleştiğinden emin olunuz (doğru kutuplara dikkat ediniz).
3. Kapağı yerine takınız.



Güç ve Anten/Kablo Bağlanması

ÖNEMLİ: TV ünitesi 12 V DC ile çalışmak üzere tasarlanmıştır. Bunun için 12 V'luk bir adaptör kullanılmaktadır. Bu adaptörü 110-240V AC, 50/60Hz sağlayan bir sisteme bağlayınız. Kutuyu açtıktan sonra elektrik şebekesine bağlamadan önce TV'nin oda sıcaklığına kadar çıkmasını bekleyiniz.

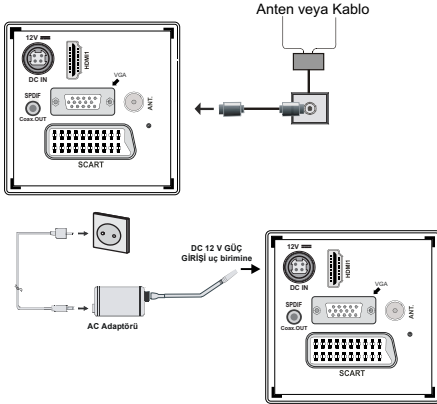

Açma/Kapatma

TV'yi Açma

Güç kablosunu 110-240V AC 50-60 Hz'e bağlayınız. **Bekleme konumundan çıkıp TV'yi açabilmek için:**

" " butonuna basın, TV bekleme moduna geçecektir. Bekleme LED'i yanacaktır.

Bekleme konumundan çıkıp TV'yi açabilmek için aşağıdakilerden birini yapınız:

- a. Uzaktan kumanda üzerinde bulunan " " tuşuna, CH ^ / v veya bir sayı tuşuna basınız.
 - b. TV üzerindeki " " tuşunun ortasına basınız.
- Her iki yöntem ile de TV açılacaktır.

TV'yi Kapatma

Televizyonun bekleme moduna geçmesi için kumanda üzerindeki " " tuşuna veya bekleme " " tuşuna basın.

Televizyonu tamamen kapatmak için elektrik fişini prizden çekiniz.

Not: TV bekleme moduna getirildiğinde, bekleme LED'i Bekleme Modunda Arama, Uyududan Otomatik Yazılım İndirme ya da Zamanlayıcı gibi özelliklerin aktif olduğunu belirtmek için yanıp söner. LED, TV'yi bekleme modundan açtığınızda da yanıp sönebilir.

İlk Kurulum

İlk defa açılırken, "dil seçimi" menüsü görünür. Alfabetik olarak sıralanmış bütün dil seçeneklerinde "Hoş geldiniz, lütfen dilinizi seçiniz!"



İstenen dili belirgin hale getirmek için " " veya " " tuşlarına basınız; seçmek için **OK** tuşuna basınız.

"İlk Kurulum" görüntülenir. İstenen ülkeyi ayarlamak için " " veya " " tuşlarını kullanın ve " " Arama Türü'nü (opsiyonel) seçmek için tuşuna basın.

İstenen arama türünü ayarlamak için " " veya " " kullanın. Mevcut arama türleri Dijital ve Analog, sadece dijital ve sadece analog'dur.

Ayarladıktan sonra, Teletext dilini seçmek için " " basın. " " veya " " tuşuyla Teletext Dilini seçiniz. Şifreli kanalları taramak istiyorsanız, **Şifreli Kanalları Tarama** seçeneğini **Evet** olarak seçiniz.



Lütfen uzaktan kumanda üzerinde **OK** tuşuna basınız, aşağıdaki mesaj ekranda görünecektir.

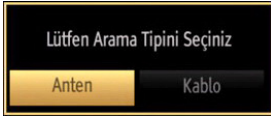

İstenen kaynaktan yayın almak ve saklamak için bir arama türü seçmelisiniz.

Anten kurulumu

Arama seçeneği ekranında **ANTEN** seçeneğini seçerseniz televizyon, dijital karasal televizyon yayını arayacaktır.

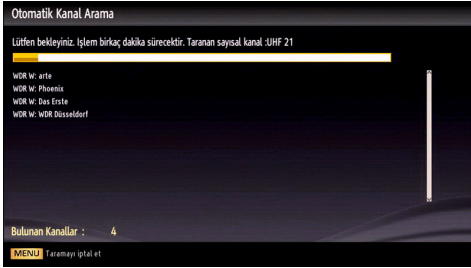

NOT: İptal etmek için **MENU** tuşuna basabilirsiniz.

Tüm mevcut kanallar kaydedildikten sonra, ekranda Kanal Listesi görüntülenecektir. Eğer kanalları LCN'ye (*) göre sıralamak isterseniz "Evet" seçeneğini seçiniz ve sonra **OK** tuşuna basınız.

Kanal listesinden çıkmak ve TV'yi seyretmek için **OK** tuşuna basınız.

(*) LCN, mevcut yayınları tanımlanabilir bir kanal sırasına göre düzenleyen Mantıklı Kanal Sayı sistemidir.

Kablo Kurulumu

Devam etmek için **KABLO** seçeneğini seçin uzaktan kumanda üzerindeki **OK** tuşuna basınız, aşağıdaki mesaj ekranda görünecektir:

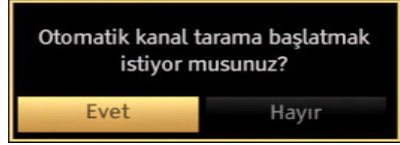

Devam etmek için lütfen **EVET** seçimini yapıp **OK** tuşuna basınız. İşlemi iptal etmek için **HAYIR** seçimini yapıp **OK** tuşuna basınız.



Frekans aralığını bu ekrandan seçebilirsiniz. Gördüğünüz satırları vurgulamak için "∧" veya "∨" düğmesini kullanınız.

Uzaktan kumanda üzerinde bulunan rakam tuşlarını kullanarak da frekans aralığını manüel olarak girebilirsiniz.

Başlangıç ve **Bitiş frekansını** uzaktan kumanda üzerinde bulunan rakam tuşlarını kullanarak ayarlayabilirsiniz.

Bu uygulamadan sonra **Arama Aşamasını** 8000 kHz ya da 1000 kHz olarak ayarlayabilirsiniz.

1.000 KHz'ı seçerseniz televizyon arama işlemini detaylı olarak yapacaktır. Bu nedenle arama süresi de bu doğrultuda artacaktır. Bittiğinde, Otomatik aramayı başlatmak için **TAMAM (OK)** tuşuna basınız. TV mevcut yayınları arar ve saklar.



USB Giriş yoluyla Medya Oynatma

TV'nizin USB girişlerini kullanarak, bir USB hard disk sürücüsü veya USB hafıza kartı bağlayabilirsiniz. Bu özellik , USB sürücüsünde saklanan dosyaları oynatmanızı sağlar. 2.5" ve 3.5" inç (haricigüç kaynağı olan hdd) harici disk sürücülerini destekler.

ÖNEMLİ! Herhangi bir olası veri kaybını önlemek amacıyla TV setine bir bağlantı yapmadan önce dosyalarınızı yedekleyiniz. Üretici herhangi bir dosya hasarından veya veri kaybından sorumlu tutulamaz. Belirli USB cihazı türlerinin bu TV ile uyumlu olmaması olası bir durumdur (ör. MP3 Çalarlar). Not : 1TB (Terabayt) ya da daha fazla dosya kapasitesine sahip bir USB hard diski formatlarken, formatlama süreci ile ilgili problemler yaşayabilirsiniz.

USB cihazların hızlı bir şekilde takılması ve çıkarılması çok zararlı bir işlemdir. Tekrar tekrar hızlı bir şekilde sürücüyü takıp çıkarmayınız. Bu USB oynatıcıda ve USB cihazın kendisinde fiziksel hasara yol açar. Bir dosyayı oynatırken USB kartını çekip çıkarmayınız.

Ortam Tarayıcı Menüü

USB diski TV'nize bağlayıp Ortam Tarayıcısı ekranını kullanarak, USB içinde saklanan fotoğraf, müzik ve film dosyalarını oynatabilirsiniz. Bunu yapmak için aşağıdaki adımları izleyin: TV'nin yanındaki USB girişlerinden birine bir USB disk takın.

TV'nize iki USB aygıtı bağlayabilirsiniz. Eğer USB aygıtlarınızın her ikisi de müzik, resim veya video dosyaları içeriyorsa, USB seçimi menüsü görüntülenecektir. TV'ye ilk bağlanan USB aygıtı USB Sürücüsü 1 olarak adlandırılacaktır. “^” veya “v” düğmelerini kullanarak **OK** düğmesine basarak bir aygıt seçin.

MENU tuşuna basınız ve **Sol / Sağ** veya **OK** tuşunu kullanarak Ortam Tarayıcısı sekmesini seçiniz. Ortam tarayıcısı ana ekranı görüntülenecektir. Video, Müzik veya Resim Resim sekmesini seçerek ilgili içeriği görüntüleyebilirsiniz. Her bir ortam oynatma özellikleri ekran menüsü altındaki tuş göstergelerini izleyiniz.

Ayarlar iletişim kutusunu kullanarak Ortam Tarayıcısı tercihlerini ayarlayabilirsiniz.

Görüntü Boyutunu Değiştirme: Resim Formatları

Programlar alınan yayına bağlı olarak farklı resim formatlarında izlenebilir. Farklı yakınlaştırma (zoom) modlarında resim görüntülemek için TV'nin görünüm oranını (resim boyutunu) değiştirebilirsiniz. Resim boyutunu değiştirmek için **SCREEN** tuşuna üst üste basınız. **14:9 Zoom, Sinema veya Altyazı seçiliyken, “^” veya “v” tuşlarına basarak ekranı yukarı veya aşağı kaydırabilirsiniz.**

Kanal Listesinin Kullanılması



TV, Kanal Listesinde yer alan tüm kaydedilmiş istasyonları sıralar. Kanal Listesi seçeneklerini kullanarak bu kanal listesini düzenleyebilirsiniz, favorileri ayarlayabilirsiniz veya listelenecek etkin istasyonlar ayarlayabilirsiniz. Ana menüyü görüntülemek için **MENU** tuşuna basınız. **Sol** veya **Sağ** tuşuna basarak Kanal Listesi öğesini seçiniz. Menü içeriğini görmek için **OK** tuşuna basınız. Tüm kayıtlı kanalları yönetmek için **Kanal Listesini Düzenle** seçeneğini seçiniz. Kanal Listesini Düzenle seçeneğini seçmek için **Yukarı** veya **Aşağı** veya **OK** tuşlarını kullanınız. İşlem yapılacak kanalı seçmek için **Yukarı** veya **Aşağı** tuşuna basınız. Kanal Listesi menüsünde bir fonksiyon seçmek için **Sol** veya **Sağ** tuşuna basınız. Sayfayı yukarı veya aşağı hareket ettirmek için **P+/P-** tuşlarını kullanınız. Çıkmak için **MENU** tuşuna basınız.

Kanal Listesinin Sıralama

Kanal listesinde listelenecek olan yayınları seçebilirsiniz. Belirli yayın türlerini görüntülemek için, Aktif kanal listesi ayarını kullanmalısınız. “^” veya “v” tuşunu kullanarak, Kanal listesi menüsünden Aktif Kanal Listesini seçiniz. Devam etmek için, **OK** tuşlarına basınız. “<” veya “>” ve **OK** tuşlarını kullanarak, listeden bir ağ türü seçeneği seçebilirsiniz.

Menü Özellikleri ve İşlevleri

Resim Menüsü İçeriği	
Mod	Görüntüleme gereksinimleriniz için, ilgili mod seçeneğini girebilirsiniz. Resim modu aşağıdaki seçeneklerden herhangi birisine ayarlanabilir: Sinema, Oyun, Dinamik ve Doğal
Kontrast	Ekranın aydınlık ve karanlık değerlerini ayarlar.
Parlaklık	Ekranın parlaklık değerini ayarlar.
Keskinlik	Ekranı görüntülenen cisimlerin keskinlik değerini ayarlar.
Renk	Renk değerini girer, renkleri ayarlar.
Güç Tasarrufu Modu	Güç Tasarrufu Modunu Eco, Resim Kapalı veya Devre dışı olarak ayarlar. Güç Tasarrufu Modu hakkında ayrıntılı bilgi için bu kılavuzun "Çevresel Bilgi" başlıklı kısmına bakınız.
Arka Işığı (Opsiyonel)	Bu ayar, arka ışık seviyesini kontrol eder ve Otomatik, Maksimum, Minimum ve Ekonomik olarak ayarlanabilir. <i>Arkadan aydınlatma fonksiyonu Güç Tasarruf Modu açıksa etkin olmaz. Arka ışık VGA veya Ortam Tarayıcısı modunda veya resim modu Oyun olarak ayarlanmışsa etkinleştirilemez.</i>
Gürültü Azaltma	Eğer yayın sinyali zayıfsa ve görüntü karlı ise, düzeltmek için, " Gürültü Azaltma " ayarını kullanınız. Gürültü Azaltma aşağıdaki seçeneklerden herhangi birisine ayarlanabilir: Düşük, Orta, Yüksek veya Kapalı.
Gelişmiş Ayarlar	
Dinamik Kontrast	Dinamik kontrast fonksiyonu ile kontrast oranını değiştirebilirsiniz. Dinamik kontrast aşağıdaki seçeneklerden herhangi birisine ayarlanabilir: Düşük, Orta, Yüksek (High) veya Kapalı.
Renk Sıcaklığı	İstenen renk tonunu ayarlar.
Görüntü Yakınlaştırma	Görüntü boyutunu Otomatik, 16:9, Altyazı, 14:9, 14:9 Yakınlaştırma, 4:3 veya Sinema olarak ayarlar.
HDMI True Black (opsiyonel)	HDMI kaynağından izlerken bu özellik Görüntü Ayarları menüsünde gösterilecektir. Görüntüdeki siyahlığı iyileştirmek için bu özelliği kullanabilirsiniz.
Sinema Konumu (opsiyonel)	Filmler normal televizyon programlarından farklı sayıda saniye başına düşen kare miktarına sahiptir. Bu özelliği, hızlı hareketleri net bir şekilde görmek istediğiniz filmleri izlerken açınız.
Dış Görünüm Rengi	İstenen dış görünüm rengini ayarlar.
Renk Geçişi	İstenen renk tonunu ayarlar.
RGB Kazanç	RGB Kazanç ayarlarını düzenlemek için OK tuşuna basınız. RGB Kazanç özelliğini kullanarak renk sıcaklıklarını ayarlayabilirsiniz.
Sıfırlama	Resim ayarlarını fabrika ayarlarına sıfırlar.
Otomatik Konumlandırma (PC modunda)	Ekranı otomatik olarak en uygun hale getirir. En uygun hale getirmek için OK tuşuna basınız.
H Konumu (PC modunda)	Bu özellik, görüntüyü ekranın sağ veya sol tarafına yatay olarak kaydırır.
V Konumu (PC modunda)	Bu özellik, görüntüyü ekranın üstüne veya altına doğru dikey olarak kaydırır.
Nokta Saati (PC modunda)	Dot Clock (Nokta Saati) ayarlamaları, hesap çizelgesi gibi yoğun nokta içeren sunumlar veya küçük karakterlerin kullanıldığı paragraflar ya da metinlerde dikey şerit olarak görünen paraziti düzeltir.
Faz (PC modunda)	TV setine girdiğiniz çözünürlüğe ve tarama sıklığına bağlı olarak ekranda bulanık veya gürültülü bir görüntü görebilirsiniz. Böyle bir durumda, deneme yanılma yöntemiyle daha net bir görüntü almak için bu özelliği kullanabilirsiniz.
VGA (PC) modunda, Görüntü menüsündeki bazı öğeler kullanılmaz. Bunun yerine, VGA mod ayarları, PC moddayken Görüntü Ayarlarına eklenecektir.	

Menü Özellikleri ve İşlevleri

Ses Menüsü İçeriği	
Ses	Ses seviyesini ayarlar.
Ekolayzır:	Ekolayzır menüsünde önceden belirlenmiş ayarlar Müzik, Film, Konuşma, Normal, Klasik ve Kullanıcı olarak değiştirilebilir. Önceki menüye geri dönmek için " MENU " tuşlarına basınız. <i>Ekolayzır menüsü ayarları sadece Ekolayzır, Kullanıcı Konumunda olduğu zaman manuel olarak değiştirilebilir.</i>
Balans	Bu ayar, sol veya sağ hoparlör dengesini belirtmek için kullanılır.
Kulaklık	Kulaklık sesini ayarlar.
Ses Modu	Seçilen kanalın o modu desteklemesi halinde Mono, Stereo, Dual I veya Dual II modlarını seçebilirsiniz.
AVL	Otomatik Ses Sınırlama (AVL) işlevi, programlar arasında sabit bir çıkış seviyesi elde etmek için sesi ayarlar (Örneğin reklamların ses seviyesi, genellikle programlardan daha yüksektir).
Dinamik Bas (opsiyonel)	Dinamik bası etkinleştirir veya devre dışı bırakır.
Dijital Çıkış	Dijital çıkış ses türünü ayarlar.
Kurulum ve Geri Dönüş Menüsü İçeriği	
Otomatik Kanal Arama	Otomatik kanal arama seçeneklerini görüntüler. Dijital Anten: <i>Havadan yayınlanan DVB kanallarını arar ve hafızaya alır.</i> Dijital Kablo: <i>Kablodan yayınlanan DVB kanallarını arar ve hafızaya alır.</i> Analog: <i>Analog kanalları arar ve hafızaya alır.</i> Dijital Anten ve Analog: <i>Havadan yayınlanan DVB kanallarını ve analog kanalları arar ve hafızaya alır.</i> Dijital Kablo ve Analog: <i>Kablolu DVB kanallarını ve analog kanalları arar ve hafızaya alır.</i>
El ile Kanal Tarama	Bu özellik doğrudan yayın girişi için kullanılabilir.
Ağ Kanallarını Tarama	Yayın sistemindeki bağlantılı kanalları arar.
Analog İnce Ayar	Bu ayarı, analog kanalların ince ayarını yapmak için kullanabilirsiniz. Bu özellik, kaydedilen analog kanal yoksa mevcut değildir.
İlk Kurulum	Kaydedilen tüm kanalları ve ayarları siler, TV'yi fabrika ayarlarına geri döndürür ve ilk kurulumu başlatır. Bu süreçle ilgili daha fazla bilgi için İlk Kurulum bölümündeki talimatları takip edebilirsiniz.



Menü Özellikleri ve İşlevleri

Ayarlar Menüsü İçeriği

Koşullu Erişim	Mevcut olması halinde koşullu erişim modüllerini kontrol eder.
Dil	Dil ayarlarını yapılandırır.
Ebeveyn	Ebeveyn ayarlarını yapılandırır.
Zamanlayıcılar	Seçilen programlar için zamanlayıcıları ayarlar.
Tarih/Saat	<p>Tarih ve zamanı ayarlar.</p> <p>Not:</p> <p>* TV, saat bilgilerini yayından alır. Eğer yayın saat bilgileri içeriyorsa, doğru saat Tarih/Saat Ayarlarında olacaktır.</p> <p>Eğer TV kanal modunda değilse, Tarih/Saat ayarları değiştirilebilir. Ancak eğer bir kanal ayarı varsa, sadece "Saat Ayarları Modu" değiştirilebilir ve eğer bu Manüel olarak ayarlanırsa, Saat Dilimi etkinleştirilir.</p> <p>* Eğer TV bekleme moduna alındıktan sonra açıldığında hiçbir yayın yoksa, saat bilgileri güncellenmeyecektir. Eğer bir yayın varsa, bu durumda saat bilgileri yayından alınacaktır. Başka bir deyişle, saat bilgileri şu önceliklere göre alınacaktır: TV önce yayında saat bilgileri olup olmadığına, sonra kullanıcı tercihlerine ve son olarak da teleteks saat bilgilerine bakar.</p>
Kaynaklar	Seçilen kaynak seçeneklerini etkinleştirir veya devre dışı bırakır.
Diğer Ayarlar: TV setinin diğer ayar seçeneklerini görüntüler	
Menü Zaman Aşımı	Menü ekranlarının zaman aşımı süresini değiştirir.
Şifreli Tarama	Bu ayardayken, arama işlemi şifreli kanalları da tespit edecektir. Kapalı olarak ayarlanırsa, şifreli kanallar otomatik ya da manüel tarama esnasında tespit edilemeyecektir.
Mavi Arkaplan	Sinyal zayıfsa veya yoksa mavi arka plan sistemini etkinleştirir veya devre dışı bırakır.
Yazılım Yükseltme	TV'nizin daima en son güncelleme bilgisine sahip olmasını temin etmek üzere, bu ayarı kullanabilirsiniz. Doğru işlem için, TV'nin bekleme modunda olduğuna emin olunuz.
Uygulama sürümü	Uygulama sürümünü görüntüler.
İşitme Zorluğu	Yayından sesi de içeren bir takım özel sinyaller geliyorsa, bu tür sinyalleri alabilmek için ayarı Açık konuma getiriniz
Sesli Açıklama	Sesli açıklama, televizyon ve filmleri de içeren görsel medyada kör ve görme engelli izleyiciler için ek bir anlatımı ifade eder. Bu özelliği yalnızca yayıncının ek anlatımı desteklemesi halinde kullanabilirsiniz.
Otomatik TV Kapama	Otomatik kapama özelliğinin zaman aşımı değerini ayarlayabilirsiniz. Zaman aşımı değerine ulaşıldığında ve seçilen süre boyunca TV kullanılmadığında, TV otomatik olarak kapanacaktır.
Bekleme Modunda Arama (opsiyonel)	Eğer Bekleme Modunda Arama kapalı konuma getirilirse, bu işlev kullanılamaz. Bekleme araması yapmak için lütfen Bekleme Aramasını Açık olarak seçiniz. Eğer TV bekleme modunda iken Bekleme Konumda Arama açık olarak ayarlanmışsa, mevcut yayınlar aranacaktır. TV yeni veya eksik yayınları bulursa, bu değişiklikleri uygulamak isteyip istemediğinizi soran bir menü ekranı görüntülenecektir. Bu süreçten sonra kanal listesi güncellenecek ve değiştirilecektir. Yayıncının yayın frekansını, yayın tanımını ve benzer değişiklikleri otomatik olarak güncellemek için TV'nizi açtığınızda Bekleme modunda arama ayarını aktif hale getiriniz.

DVD MODU

Diskleri kullanırken

- Diski temiz tutmak için yalnızca kenarından tutunuz. Yüzeyine dokunmayınız. 
- Disk üzerine kâğıt ya da bant yapıştırmayınız.
- Eğer disk üzerinde bir yapıştırıcı (ya da benzer bir madde) varsa, disk kullanmadan önce yapıştırıcıyı tamamen çıkarınız.
- Diski direk güneş ışığı veya hava kanalları gibi ısı kaynaklarına maruz bırakmayınız ya da otomobil içindeki sıcaklık önemli ölçüde artabileceğinden doğrudan güneş ışığı altında park etmiş bir arabanın içinde bırakmayınız. 
- Kullandıktan sonra, disk kutusunda muhafaza ediniz.

Diskleri Temizleme

- Kullanmadan önce, disk bir temizleme bezi ile temizleyiniz. Diskin ortasından dışarı doğru siliniz.
- Benzin, tiner, piyasada satılan temizleyiciler ya da vinleks Uzun Çalarlar için kullanılan antistatik sprey gibi çözücüler kullanmayınız.

DVD - Özellikler

- DVD / VCD / CD / CD-R / CD-RW / MP3 / JPEG / MPEG oynatma.
- NTSC/PAL oynatma (Disk içeriğine bağlıdır).
- Koaksiyel ve optik dijital ses çıkışları (opsiyonel) üzerinden LPCM ses.
- Çoklu ses desteği (en fazla 8) (disk içeriğine bağlıdır).
- Çoklu altyazı desteği (en fazla 32) (disk içeriğine bağlıdır).
- Çoklu çekim açısı desteği (en fazla 9) (disk içeriğine bağlıdır).
- 8 seviyeli ebeveyn kontrolü.
- 5 farklı hızda, hızlı ileri ve geri alma: (2x, 4x, 8x, 16x, 32x)
- 4 farklı hızda ağır çekimde ileri oynatma: 1/2x, 1/4x, 1/8x, 1/16x ileri.
- Kare kare ileri Oynatma.
- Arama Modu.
- Tekrarla.
- Koaksiyel Ses Çıkışı (opsiyonel).
- Kopya diskler oynatılamayabilir.

DVD izleme

 **NOT:** Bir DVD takılmazsa ya da bir DVD kumanda tuşuna basılmazsa DVD moduna geçilemez.

1. TV'yi açın.
2. Uzaktan kumanda üzerindeki "SOURCE" tuşuna basarak DVD kaynağını seçin.
3. Yuvaya bir disk yerleştiriniz.

TV ekranına bakarken disk size doğru dönük OLMALIDIR.

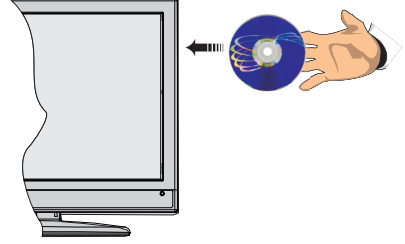

Birçok disk, üzerinde kayıtlı herhangi bir menü yoksa otomatik olarak yüklenir ve oynatılır.

Oynat otomatik olarak çalışmazsa, kumanda da bulunan "▶" oynat tuşuna veya televizyonun sağ tarafında bulunan tuşa "▶ / II" basınız.

Birkaç saniye sonra TV ekranında bir menü ortaya çıkabilir veya Film/TV firmasının tanıtımından hemen sonra film başlayabilir. Bu, disk içeriğine bağlıdır ve her diskte farklı olabilir.

 **NOT:** 4. ve 5. adım diskte bir menü varsa söz konusudur.

4. Gerekli başlığı seçmek için yön tuşlarına "▲", "▼", "◀" veya "▶" veya rakam tuşlarına basınız .

5. **OK** tuşuna basın. Seçilen öğeler oynatılır.

DVD Oynatma İle İlgili Notlar:

- a. Hızlı ileri veya hızı geri oynatma sırasında ses duyulmaz.
- b. Ağır çekimde oynatma sırasında ses duyulmayacaktır.
- c. Ters ağır çekim oynatma mevcut değildir.
- d. Bazı durumlarda, alt yazı dili hemen değişmez.
- e. Tercih edilen dil birkaç kez tuşa basıldığı halde seçilmiyorsa, bu dil disk üzerinde bulunmuyor demektir.
- f. DVD oynatıcı tekrar çalıştırılır veya disk değiştirilirse, altyazı seçimi kendiliğinden başlangıç ayarlarına geri döner.
- g. Disk tarafından desteklenmeyen bir dil seçilirse altyazı dili, otomatik olarak disk üzerindeki birinci önceliğe sahip (varsayılan) dil olacaktır.

h. Başka bir dile geçiş yaparken genellikle bir 'karışıklık' olacaktır, bu durumda ekranda "Altyazı Kapalı" yazısı görülene kadar aynı tuşa birkaç kez basarak altyazıyı iptal edebilirsiniz.

i. Cihaz açılırsa veya disk çıkarılırsa, dinlediğiniz dil başlangıç ayarlarına döner.

j. Bazı DVD'ler başlangıç ve/veya film menülerine sahip değildir.

k. Ters adım mevcut değildir.

l. Referans için: O anki başlıktaki toplam zamandan daha büyük bir sayı girmeye çalışırsanız, zaman arama kutusu kaybolur ve ekranın sol üst köşesinde "Geçersiz Giriş" iletisi görülür.

m. ZOOM (YAKINLAŞTIRMA) modu açıkken Slayt Gösterisi devre dışıdır.

DVD Modu Yapılandırma

1. DVD kaynağı seçiliyken, DVD Kurulumu menüsüne gitmek için DISPLAY (Görüntüle) tuşuna basın. Bu, ancak bir disk oynatılmıyorsa yapılabilir.

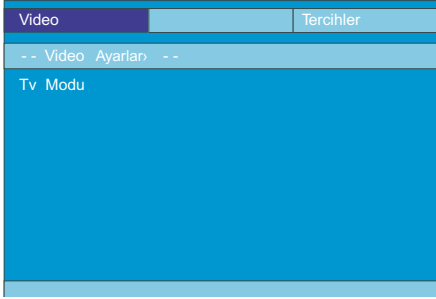

2. Bu menü "<" veya ">" ya da "^" veya "v" tuşları ile çalışır.

TV Türü

TV türü yalnızca "PAL" olarak mevcuttur. TV'niz NTSC sinyalini de desteklemektedir ancak, sinyal ekranda görüntülendiği anda PAL'a dönüştürülecektir.

Dil Ayarları

Bu menü DVD modunda dil tercihlerini ayarlamak için kullanılır. Dil Menüsünün içeriği aşağıda ayrıntılı olarak anlatılmaktadır:

OSD DİLİ

Cihazın menülerinin varsayılan OSD dilini seçebilirsiniz.

SES

DVD tarafından destekleniyorsa varsayılan konuşma dilini seçebilirsiniz.

DİSK MENÜSÜ

Bu diller arasından DVD disk menüsünün dilini seçebilirsiniz. DVD disk tarafından destekleniyorsa, disk menüsü seçilen dilde görüntülenir.

ALTYAZI

DVD tarafından destekleniyorsa varsayılan altyazı dilini seçebilirsiniz.

Tercihler: Bunlar DVD mode tercihleridir. Menü içeriği aşağıda ayrıntılı olarak anlatılmaktadır:

FABRİKA AYARI :

FABRİKA AYARI seçeneğini seçerseniz ve SELECT tuşuna basarsanız fabrika ayarları yüklenir. Ebeveyn seviyesi ve parolası değişmez.

DOWNMIX:

Televizyonun dijital ses çıkışı kullanıldığında bu konum seçilebilir.

SURROUND

Surround ses çıkışı.

STEREO

İki kanallı stereo.

EBEVEYN

Bazı DVD'lerin oynatılması kullanıcıların yaşına bağlı olarak sınırlanabilir. "Ebeveyn Kontrolü" özelliği, anne baba tarafından seviyesi belirlenecek şekilde diskin kısıtlanmasını sağlar. İçerik seviyesi, sekiz seviyeden birine ayarlanabilir. 8. Seviye "YETİŞKİN" ayarı DVD diskinin içerik seviyesine bakılmaksızın her çeşit DVD'yi izlemenizi sağlar. Yalnızca cihazın seviyesi ile aynı veya daha düşük olan içerik seviyesine sahip olan DVD disklerini izleyebilirsiniz. Menü içeriği aşağıda ayrıntılı olarak anlatılmaktadır:

ŞİFRE

Bu özelliği kullanarak şifrenizi değiştirebilirsiniz. Şifreyi değiştirmek için eski şifreyi girmeniz istenecektir. Eski şifrenizi girdikten sonra, yeni 4-haneli şifreyi girebilirsiniz.



NOT: Fabrika ayarlarına göre düzenlenen şifre "0000"dır. İçerik seviyesini her değiştirmek istediğinizde, XXXX dijital şifreyi girmelisiniz. Şifrenizi unutursanız lütfen teknik servisle temas kurunuz.

SPDIF ÇIKIŞI

SPdif Çıkışı HAM veya PCM olarak ayarlayabilirsiniz. Eğer PCM'i seçerseniz ve DVD Dolby sese sahip bir DVD oynatırsanız, ses çıkışından hoparlörler ve SPDIF çıkışı aracılığı ile iki kanal olarak alabilirsiniz. Eğer HAM seçeneğini seçerseniz ve Dolby sese sahip bir DVD oynatırsanız, hoparlörlerden ses gelmez ve dijital ses çıkışı aracılığı ile 5+1 Dolby ses alabilirsiniz.

DVD Kontrolleri

Uzaktan kumandanızdaki uygun tuşları kullanarak DVD, film CD' si, müzik veya resim CD' si ürünlerini çalıştırabilirsiniz. Aşağıdakiler uzaktan kumandada kullanılan esas özelliklerdir.

Tuşlar	DVD Oynatma	Film Oynatma	Resim Oynatma	Müzik Çalma
▶	Oynatma	Oynatma	Oynatma	Oynatma
	Pause (Duraklat)	Pause (Duraklat)	Pause (Duraklat)	Pause (Duraklat)
■	Stop (Durdur)	Stop (Durdur)	Stop (Durdur)	Stop (Durdur)
◀◀ / ▶▶	Geri/İleri Atlama	Geri/ İleri	Önceki/Sonraki:	Önceki/Sonraki:
◀ / ▶	Odaklanılan görüntüyü sağa yada sola kaydırır (eğer uygunsuz).			
∨ / ∧	Menü öğesini vurgular / Odaklanılan görüntüyü yukarı yada aşağı kaydırır (mevcutsa).			
◀◀ / ▶▶	Hızlı İleri / Hızlı Geri			
	Sahneyi farklı açılardan gösterir (mevcutsa)		Kayma etkisini değiştirir (çerçeve bağlı)	X
C	Sayıyı temizler (mevcutsa).			
EKRAN	Zamanı gösterir / Ana ayar menüsünü gösterir			
BİLGİ	Zaman sayacı konumu seçimi (oynatma boyunca). Konumlar arasında geçiş yapmak için üst üste basın.			
DiL	Otomatik dil		X	X
MENÜ	TV menüsünün görüntüler			
OK / SEÇME	Giriş / Görüntüleme / Oynatma			
TEKRAR	Tekrarlama seçeneklerini gösterir.			
RETURN (GERİ)	Bir önceki menüye döner (mevcutsa).			
Kaynak	Kaynak dosyasına geri döner (mevcutsa).			
SEARCH MODE (ARAMA MODU)*	Sahnelerin veya zamanların direk seçilmesi.		İstenilen dosyanın seçilmesi.	İstenilen dosyanın seçilmesi.
ALTYAZI	Altyazı açık-kapalı. Altyazı tercihleri arasında geçiş yapmak için üst üste basın.		X	X
SWAP	Ortam kaynak seçimi.			
BAŞLIK	Disk menüsünü görüntüler (mevcutsa).	Disk menüsünü görüntüler (mevcutsa).	X	X
MENÜ	Resme odaklanır. Odaklama seçenekleri arasında geçiş yapmak için üst üste basın.			

Diğer İşlevler – Tuş Kombinasyonları (Oynatma sırasında)

+ ▶▶	Yavaş ileri oynatma
(+ ▶▶) + ◀◀▶▶	Yavaş ileri oynatmayı ayarlar
▶▶ + ▶▶	Hızlı ileri oynatmayı ayarlar
◀◀ + ◀◀	Hızlı oynatmayı ayarlar
■ + ■	Dur komutunu onaylar.
+ ▶▶	Manüel olarak iletlemek için tuşuna tekrar tekrar basın.

(*) Nümerik tuşlara direk basarak başlık seçebilirsiniz Rakam başlıklarına geçmek için 0' a basmanız ve sonra rakam tuşlarına basmanız gerekiyor (örneğin: 5' i seçmek için, 0'a ve 5' e basınız).

Elektronik Program Rehberi (EPG)

Kanalların bazıları, o andaki ve sıradaki programlarla ilgili bilgileri gönderirler. EPG menüsünü görüntülemek için EPG tuşuna basınız.

Program Rehberi	Sa 13:11 07:22								
800 TV1	Möbius	Elämäni Bally'ssengelsä	Sindeskonart	MOT. Varmaiden su.					
801 TV2	Chien P	Uuden Keskou	Low-tek	Kynte	Kesä-S	Pak-Suo	Pohjan	Perjasa	Mistralin saulet
802 PST5									
803 YLE Extra									
804 YLE Teema									
805 YLE KLASINEN									
806 YLE VEI6A+									
807 YLE PEILI									
808 YLE Mondo									
809 YLE XSM									

Bilgi çubuğu komutları:

KIRMIZI Tuş: Önceki gün.

YEŞİL tuş: Sonraki gün.

SARI tuş: Seçilen programa yakınlaştırır.

MAVİ tuş - Sonraki gün: Filtreleme seçeneklerini gösterir.

MAVİ: Filtreleme seçeneklerini gösterir.

Teleteks

“TXT” Teleteks /Mix: Bir kere basıldığında teleteks modu etkinleşir. Teletekst ekranını programa yerleştirmek için tekrar basınız (mix). Tuşa tekrar basıldığında teleteks modundan çıkılır.

“RETURN” (Geri Dön) - Dizin: Teleteks dizin sayfasını seçer.

“INFO” Göster: Gizli bilgileri gösterir (ör. oyun çözümleri).

“OK” Tut: Uygun metin sayfasını tutar. Geri almak için tekrar basınız.

“◀/▶” Alt kod Sayfaları: Teleteks etkinleştirildiğinde, eğer mevcutsa, alt kod sayfalarını seçer.

P+ / P- ve rakamlar (0-9): Sayfayı seçmek için basınız.

Not: Pek çok TV istasyonu, dizin sayfaları için 100 kodunu kullanır.

TV'niz hem **FASTTEXT** hem de **TOP text** sistemlerini destekler. Bu sistemler mevcut olduğunda sayfalar gruplara veya başlıklara bölünür. **FASTTEXT** sistemi mevcut olduğunda, bir teleteks sayfasındaki bölümler renk kodlu olur ve renkli tuşlara basılarak seçilebilir. İsteğinize uygun olan renkli tuşa basınız. Renkli yazılar, **TOP text** gönderimi olduğunda, hangi renkli tuşların kullanılacağını size göstermek için görünecektir. “▼” veya “▲” komutlarına basmak, sırasıyla sonraki veya önceki sayfayı getirecektir.

Dijital Teleteks (Mevcutsa)

• **“TXT” tuşuna basınız.** Dijital teletekst bilgileri gösterilir. Renkli tuşları, imleç tuşlarını ve **OK** tuşunu kullanınız.

Kullanım yöntemi, dijital teletekst içeriğine bağlı olarak farklılık gösterebilir. Dijital teletekst ekranında görüntülenen talimatları takip ediniz.

“TXT” tuşuna basıldığında, TV televizyon yayınına geri döner.

Yazılım Yükseltme

Televizyonunuz, yayınlar üzerinden yeni yazılım güncellemelerini bularak yükleyebilir. Yayın kanallarını aramak için, TV ayarlarınızda bulunan kanalları arayacaktır. Yazılım yükseltme aramasından önce otomatik arama yapıp tüm geçerli kanalların güncellenmesi tavsiye edilir.

1) Kullanıcı arayüzüyle yazılım yükseltme araması

• Eğer TV ayarlarınız için yeni bir yazılım yükseltme varsa, bunu manüel olarak kontrol edebilirsiniz.

• Ana menüye geliniz. **Ayarlar**'ı seçin ve **Diğer Ayarlar** menüsünü seçin. **Diğer Ayarlar** menüsü **Yazılım Yükseltme** maddesine geçecektir ve **Yükseltme Seçenekleri** menüsünü açmak için **OK** tuşuna basın.

• **Yükseltme seçenekleri** menüsünde **Yükseltmek için tara** seçeneğini seçin ve **OK** tuşuna basın.

• Yeni bir yükseltme bulunduğu zaman, onu indirmeye başlayacaktır. Bir ilerleme çubuğunda kalan indirme durumu gösterilir. Yükleme başarı ile tamamlandığında yeni yazılımı aktive etmek için yeniden başlatma mesajı görünür. Yeniden başlatma operasyonunun devamı için **OK** tuşuna basın.

2) Arkaplan arama ve yükseltme modu

• TV internete bağlandığı zaman, önemli yazılım yükseltmeleri için arka planda arama yapar. Önemli bir yazılım yükseltmesi bulunduğu zaman yükseltme hemen yüklenir. Yükleme başarı ile tamamlandığında yeni yazılımı aktive etmek için yeniden başlatma mesajı görünür. Yeniden başlatma operasyonunun devamı için **OK** tuşuna basın.

3) 3.AM arama ve yükseltme modu

• Eğer **Yükseltme Seçenekleri (Upgrade Options)** menüsünde **Otomatik Tarama** varsa, TV 03:00 'de açılır ve yeni yazılım yükseltmeleri için yayın kanallarını arar. Yeni yazılım bulunursa ve indirme başarılı olursa TV sonraki açılışında yeni yazılım sürümüyle açılacaktır.

Yeniden başlatma işlemi için not: Yeniden başlatma yeni yazılım başarılı bir şekilde indirildikten sonra yazılım yükseltme işleminin son adımıdır. Yeniden başlatma sırasında TV son başlatma hazırlıklarını yapar. Yeniden başlatmada sıra panel gücü kapatılır ve ön led yanıp sönerek işlemin yapıldığını gösterir. Yaklaşık 5 dakika sonra TV yeni yazılımı etkinleştirerek yeniden başlatılır.

• Eğer TV'niz 10 dakika içinde açılmazsa, 10 dakikalığına TV'nin fişini çekin ve sonra tekrar takın. TV yeni yazılımı güvenli bir şekilde açmalıdır. TV'niz yine de çalışmıyorsa lütfen nazik bir şekilde birkaç defa fişini takıp çıkarınız. Eğer hala çalışmıyorsa, problemi çözmek için lütfen servis görevlisine haber verin.

Dikkat: Yeniden başlatma sırasında led yanıp sönerken TV'nin gücünü fişten çekmeyiniz. Böyle bir durumda TV tekrar açılmayabilir ve sorun sadece servis görevlisi tarafından giderilebilir.

Sorun Giderme ve İpuçları

Görüntü Sürekliliği - gölgelenme

Devamlı bir görüntüyü (durağan veya durdurulmuş görüntü) gösterirken gölgelenmenin meydana gelebileceğini lütfen unutmayınız. LED TV'lerinin görüntü sürekliliği kısa bir süre sonra yok olabilir. Bir süreliğine TV'yi kapatmayı deneyiniz. Bunu engellemek için, ekranı uzun süre boyunca hareketsiz görüntüde bırakmayınız.

Güç yok

TV'ye güç gitmiyorsa, güç kablosunun prize takını olduğundan emin olunuz.

Kötü görüntü

1. Doğru TV sistemini seçtiniz mi?
2. TV setiniz veya ev anteniniz topraklanmamış bir ses ekipmanın veya neon ışıklarının, vb. yakınlarına yerleştirilmiş?
3. Dağlar ve yüksek binalar çift resimlere veya gölgeli görüntülere neden olabilir. Bazen anten yönünü değiştirerek görüntü kalitesini arttırabilirsiniz. Görüntü veya teleteks fark ediliyor mu?
4. Doğru frekansı girip girmediğinizi kontrol ediniz.
5. Kanalları tekrar ayarlayınız.
6. İki cihazı televizyona aynı anda bağladığınızda görüntü kalitesi düşebilir. Böyle bir durumda cihazlardan birinin bağlantısını kesiniz.

Görüntü yok

1. Görüntü Yok'un anlamı TV'nizin herhangi bir yayını almamasıdır. Uzaktan kumandada doğru tuşlara bastınız mı? Bir kez daha deneyiniz. Ayrıca, doğru giriş kaynağının seçili olduğundan emin olunuz.
2. Anten doğru takılmış mı?
3. Fişler anten girişine sıkıca bağlanmış mı?
4. Anten kablosu hasarlı mı?

5. Anteni bağlamak için doğru fişler kullanılmış mı?

6. Şüphenez varsa bayiinize danışınız.

Ses yok

1. TV sessiz olarak mı ayarlandı? Sessiz seçeneğini iptal etmek için "OFF" tuşuna basın veya sesi yükseltin.

2. Ses, hoparlörlerin sadece birinden geliyor. Denge ayarı uçlardan birisine mi ayarlanmış? Ses Menüsü kısmına bakınız.

Uzaktan kumanda aleti çalışmıyor.

TV uzaktan kumandaya artık yanıt vermiyor. Piller bitmiş olabilir; durum buysa, halen TV üzerindeki kontrol tuşlarını kullanabilirsiniz. (*Yalnızca, ebeveyn kontrolü ile engellenmediğinde mümkündür.)

Giriş kaynakları - seçilemez

1. Eğer bir giriş kaynağı seçemiyorsanız, hiçbir cihazın bağlı olmaması olasıdır.

2. Eğer bir cihaz bağlamayı denediyseniz, AV kablolarını ve bağlantıları kontrol ediniz.

DVD resim kalitesi kötü

1. DVD disk yüzeyinin hasar görmemiş olduğundan emin olun (hiçbir çizik, parmak izi vb. olmamalı).

2. Diski temizleyip tekrar deneyiniz. *Diskinizi doğru bir şekilde temizlemek için "Diskleri Temizleme" kısmındaki talimatlara bakınız.*

3. DVD diskinin disk yuvasında olduğundan ve basılı yüzünün TV ekranına baktığınızda size dönük olduğundan emin olun

4. Nemli bir DVD disk veya buğu cihazı etkileyebilir. Cihazın kuruması için, 1 ya da 2 saat bekleme konumunda bekletiniz.

Disk oynamıyor

1. Cihazda disk yoktur- *Yuvaya bir disk yerleştiriniz.*

2. Disk yanlış takılmıştır - *DVD diskinin disk yuvasında olduğundan ve basılı yüzünün TV ekranına baktığınızda size dönük olduğundan emin olun.*

3. Yanlış disk tipi. DVD oynatıcı CD-ROM vs. oynatamıyor.

4. DVD'nin bölge kodunun cihazın bölge koduna uyması gerekir.

DVD diskinin disk yuvasında olduğundan ve basılı yüzünün üstte olduğundan emin olun.

Yanlış disk türüdür. Cihaz PC verisi yüklü CD-ROM oynatamıyor.

Yanlış OSD dili

1. Kurulum menüsünden dili seçiniz.

2. Bir DVD için ses veya altyazı dili değiştirilemiyor.

3. Çok dilli ses ve/veya altyazı DVD'de kayıtlı değil.

4. DVD'nin başlık menüsünü kullanarak ses veya altyazısını değiştirmeye çalışınız. Bazı DVD'lerde bu ayarı değiştirmek için disk menüsünün kullanılması gerekir.

Açı, Yakınlaştırma gibi bazı işlevler çalışmıyor

1. Bu fonksiyonlar DVD'de mevcut değil.
2. Sadece açı sembolü görüldüğü zaman açı değiştirilebilir.

Eğer Hiçbiri İşe Yaramazsa

Yukarıdaki çözümleri denediniz ve hiçbiri işe yaramadıysa, TV-DVD'nizi tekrar kapatıp açmayı deneyiniz. Eğer bu da çalışmazsa, tedarikçi firmanız veya TV-DVD onarım teknisyeniniz ile iletişim kurunuz. Asla anızalı TV-DVD'yi kendiniz tamir etmeye çalışmayınız.

Dolby Laboratories'in lisansı ile üretilmiştir.

TİCARİ MARKA BİLGİSİ

"Dolby" ve çift D-sembolü, Dolby Laboratories'in ticari markalarıdır.



Kullanıcılar için Eski Donatım ve Pillerin Atılması Üzerine Bilgi

[Sadece Avrupa Birliği]

Bu sembolere sahip donanım sıradan ev atıklarıyla aynı şekilde bertaraf edilmemelidir. Ürünü veya pili bertaraf etmek istiyorsanız lütfen uygun geri dönüşüm için toplama sistemlerini veya tesislerini kullanınız.

Dikkat: Pillerde sembolün altındaki Pb işareti bu pilin kurşun içerdiğini gösterir.



Batarya

Ürünler

PC Tipik Ekran Modları

Aşağıdaki tablo bazı tipik video ekran konumlarının bir örneğidir. TV'niz tüm çözünürlükleri desteklemiyor olabilir. TV'niz 1920x1080'e kadar desteklemektedir.

Dizin	Çözünürlük	Frekans
1	640x350p	60 Hz
2	640x400p	60 Hz
3	1024x768	60 Hz
4	1280x768	60 Hz
5	1360x768	60 Hz
6	720x400	60 Hz
7	800x600	56 Hz
8	800x600	60 Hz
9	1024x768	60 Hz
10	1024x768	66 Hz
11	1280x768	60 Hz
12	1360x768	60 Hz
13	1280x1024	60 Hz
14	1280x960	60 Hz
15	1280x1024	60 Hz
16	1400x1050	60 Hz
17	1920x1080	60 Hz
18	1600x1200	60 Hz

Özellikler

TV YAYINI

PAL/SECAM B/G D/K K' I/I' L/L'

DİJİTAL ALGILAMA

DVB-T MPEG2

DVB-T MPEG4 HD

DVB-C MPEG2

DVB-C MPEG4 HD

ALINAN KANALLAR

VHF (BANT I/III)

UHF (U BANDI)

HYPERBAND

ÖNCEDEDEN AYARLANABİLEN KANAL SAYISI

10000

KANAL GÖSTERGESİ

Ekran Görüntüsü

RF ANTEN GİRİŞİ

75 Ohm (dengesiz)

ÇALIŞMA GERİLİMİ

110-240V AC, 50-60 Hz.

SES

Alman + Nicam Stereo

SES ÇIKIŞ GÜCÜ (W_{RMS}) (10% THD)

2x2,5

GÜÇ TÜKETİMİ (W)

47 W (maks.)

PANEL

16:9 ekran, 19" Ekran Boyutu

BOYUTLAR (mm)

BxUxY (Ayaklı): 134 x 468 x 341

Ağırlık (Kg): 4,10

BxUxY (Ayaksız): 53 x 468 x 307

Ağırlık (Kg): 3,90





USB Modunda Desteklenen Dosya Formatları

Media	Dosya Uzantısı	Format		Açıklamalar
		Video	Audio	(Maksimum çözünürlük/Bit değeri vs.)
Film	.mpg .mpeg	MPEG1,2	MPEG Layer 1/2/3	MAX 1920x1080 @ 30P 20Mbit/sec
	.dat	MPEG1,2	MPEG2	
	.vob	MPEG2		
	.mkv	H.264, MPEG1,2,4	EAC3/ AC3	
	.mp4	MPEG4 Xvid 1.00, Xvid 1.01, Xvid 1.02, Xvid 1.03, Xvid 1.10-beta1/2 H.264	PCM/MP3	
.avi	MPEG2, MPEG4 Xvid 1.00, Xvid 1.01, Xvid 1.02, Xvid 1.03, Xvid 1.10-beta1/2 H.264	PCM		
Müzik	.mp3	-	MPEG 1 Layer 1 / 2 (MP3)	32Kbps ~ 320Kbps(Bit oranı) 32KHz ~ 48KHz(Örnekleme oranı)
Fotoğraf	.jpg .jpeg	Temel JPEG	-	max WxH = 15360x8640 4147200byte
	.	İleri JPEG	-	max WxH = 9600x6400 3840000byte
	.bmp	-	-	max WxH = 9600x6400 3840000byte
Altyazı	.sub .srt	-	-	-

DVD modunda desteklenen dosya formatları

Medya (Ortam)	Dosya Uzantısı	Format		Desteklenen (Maksimum çözünürlük/Bit değeri vs.)
		Video	Ses	
Film	.mpg/ .dat/ .vob	MPEG1	MPEG Katmanı 1/2/3	
		MPEG2	MPEG2	
	.avi	XviD/3ivx	PCM/MP3	XviD Versiyonu: 1.1.2
		MPEG4	PCM/MP3	
		MS ISO MPEG4	PCM/MP3	SP ve ASP'yi destekler
Müzik	-	-	PCM	Örnek Değer: 8K ~ 48KHz
	.mp3	-	MPEG 1/2 Katman 1/ 2/3 MP3	Örnek Değer: 8K ~ 48KHz, Bit Oranı: 64K ~ 320Kbps
Fotoğraf	.jpg	Temel JPEG		W x H = 8902 x 8902 77Mega-pixel desteklenen formata kadar: 444/ 440/ 422/ 420/ Gri ölçek
		İleri JPEG		4 Megapiksele kadar desteklenen format: 444/ 440/ 422/ 420/ Gri ölçek
Harici Altyazılar	.srt			Metin Dosyası formatını destekler, fakat Resim Dosyası formatını
	.smi			
	.sub			
	.ssa			
	.ass			

Uyumlu disk türleri

Disk Türleri(Logolar)	Kayıt Türleri	Disk Boyutu	En Fazla Çalma Süresi	Özellikler
	Ses + Görüntü	12cm	Tek taraflı ; 240 dk. Çift taraflı ; 480 dk.	Dolby Dijital ve MPEG-2 sistemi sayesinde DVD, mükemmel ses ve görüntü özelliğine sahiptir. Ekran üstü menüsü aracılığıyla farklı ekran ve ses işlevleri kolayca seçilebilir.
	Ses	12cm	74 dk.	Bir Uzun Çalar daha fazla bozulmaya sahip bir sinyal olarak kaydedilir. CD, daha iyi ses kalitesine, daha az bozulmaya ve zaman içinde ses kalitesinde daha az bozulmaya sahip bir dijital sinyal olarak kaydedilir.
	Ses(xxxx. mp3)	12cm	MP3 kalitesine bağlıdır	MP3 , daha iyi ses kalitesine, daha az bozulmaya ve zaman içinde ses kalitesinde daha az bozulmaya sahip bir dijital sinyal olarak kaydedilir.
	Görüntü(Sabit Resim)	12cm	JPG kalitesine bağlıdır	JPEG zaman içinde daha iyi resim kalitesine sahip bir dijital sinyal olarak kaydedilir.

Düzgün çalışma için yalnızca 12 cm diskler kullanılmalıdır.

MOBİL TV KULLANIM KILAVUZU

12 Volt kullanarak televizyonu açmak

1. Çakmak fişini arabanızın çakmak soketine veya klipsli ve kabloyu arabanızın aküsüne doğru kutuplaşmadan emin olarak takınız.
2. 12 voltluk kablounun diğer tarafını TV' nizin arka kısmında bulunan DC12 soketine takınız.
3. "⏻" tuşuna, P+/P- veya uzaktan kumandada ki sayısal tuşuna veya "⏻" -P/CH veya TV'nin üzerinde ki P/CH+ tuşuna basınız. TV açılacaktır(opsiyonel).
4. Anten pozisyonu aracılığıyla en iyi görüntüyü ayarlayın veya gerekiyorsa TV kanallarını tekrar düzenleyin.

TV'yi Kapama (Off)

1. TV'nin bekleme moduna geçmesi için uzaktan kumanda üzerindeki "⏻" tuşuna veya "⏻" tuşuna basınız.
2. Bağlantı kablolarını ve elektrik fişlerini çekiniz.

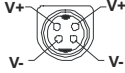

DİKKAT: 12 V Girişi:

Wir freuen uns, dass Sie sich für den Kauf eines LCD TV unseres Hauses entschieden haben, und wünschen Ihnen viel Spaß mit diesem hochwertigen Produkt. Unsere strenge Fertigungskontrolle gewährleistet die hohe Qualität unserer Geräte. Für den Fall, dass Sie dennoch eine berechtigte Beanstandung haben, gewähren wir eine Garantie für die Dauer von

3 Jahren

ab Kaufdatum nach den nachfolgenden Bedingungen:

1. Diese Garantie lässt Ihre gesetzlichen Gewährleistungsansprüche als Verbraucher gegenüber dem Verkäufer des Gerätes unberührt. Diese Rechte werden durch die von uns gewährte Herstellergarantie nicht eingeschränkt.
2. Die von uns gewährte Garantie hat nur Gültigkeit für den privaten Gebrauch des Gerätes, soweit dieses im Gebiet der Bundesrepublik Deutschland erworben wurde. Unsere Garantieleistungen beschränken sich ebenfalls auf das Gebiet der Bundesrepublik Deutschland.
3. Die Garantiedauer beträgt 3 Jahre ab Kaufdatum.
4. Unsere Garantieleistung umfasst während der Garantiedauer nach unserer Wahl die Instandsetzung Ihres Gerätes oder den Austausch gegen ein gleichwertiges Gerät, die bei uns anfallenden Arbeitslöhne, Materialkosten und die Transportkosten des Gerätes innerhalb Deutschland, wenn die Ware an uns in der Originalverpackung versendet wird. Nicht von der Garantieleistung umfasst sind die Kosten einer anderenfalls notwendig werdenden Ersatzverpackung. Die durch eine Ersatzverpackung entstehenden Kosten sind von Ihnen zu tragen und nicht von unserer Garantieleistung umfasst.
5. Zur Geltendmachung Ihrer Beanstandung bitten wir Sie, zunächst unsere Hotline anzurufen.



Hotline... 0180 3 44 88 99*

*0,09 €/Min aus dem Festnetz der T-Com,
Mobilfunk max. 42ct/Min.

Dort wird man dann gemeinsam mit Ihnen abstimmen, welche Schritte zur Instandsetzung des Gerätes eingeleitet werden oder schreiben Sie an: LCD@vestel-germany.de.



Über eine Bewertung unseres Service,
würden wir uns sehr freuen.
www.bewertemich-online.de

6. Sie müssen weiter den Kaufnachweis führen. Hier zu genügt das Original des Kassenzettels, den Sie dem Gerät beifügen. Ohne Kaufnachweis können wir leider keine kostenlosen Garantieleistungen erbringen. Geht uns ein Gerät ohne Kaufnachweis zu, erhalten Sie von uns einen Kostenvoranschlag für die Reparatur. Entscheiden Sie sich gegen eine Reparatur, so liefern wir das Gerät an Sie zurück und berechnen Ihnen eine Pauschale für Transport und Ausarbeitung des Kostenvoranschlags.
7. Ausgetauschte Teile verbleiben in unserem Servicezentrum und werden nach unserem Ermessen vernichtet.
8. Die Garantie erlischt, wenn das Gerät von Ihnen oder einem nicht von uns autorisierten Dritten geöffnet und/oder Veränderungen an dem Gerät vorgenommen worden sind.
9. Kein Garantieanspruch besteht:
 - bei Entfernung bzw. Verlust des Seriennummernaufklebers
 - bei unsachgemäßer Behandlung
 - bei mechanischer Beschädigung des Gerätes von außen
 - bei Transportschäden
 - bei Verschleiß
 - bei Bedienungsfehlern
 - bei Aufstellung des Gerätes in Feuchträumen oder im Freien
 - bei Schäden, die auf höhere Gewalt, Wasser, Blitzschlag, Überspannung zurückzuführen sind
 - bei übermäßiger Nutzung, insbesondere bei anderer als privater Nutzung
 - bei Missachtung der Bedienungsanleitung
 - wenn das Gerät keinen technischen Defekt aufweist
 - bei Pixelfehlern, die innerhalb der in der ISO Norm 9241-307 (Pixelfehlerklasse II) festgelegten Toleranzen liegen.
10. Zur Validisierung Ihres Anspruches und um eine zeitnahe Bearbeitung zu gewährleisten, senden Sie uns bitte immer den gesamten Verpackungsinhalt inklusive aller Zubehörteile zu. (z.B. Fernbedienung, Ständer, Wandhalterungen, A/VKabel usw...)
11. Die Garantie umfasst keine weitergehende Haftung unsererseits, insbesondere keine Haftung für Schäden, die nicht am Gerät selbst entstanden sind oder die durch den Ausfall des Gerätes bis zur Instandsetzung entstehen (z.B. Weggelassen, Handlingskosten, etc.). Hierdurch wird jedoch unsere gesetzliche Haftung, insbesondere nach dem Produkthaftungsgesetz, nicht eingeschränkt oder ausgeschlossen.
12. Von uns erbrachte Garantieleistungen verlängern die Garantiefrist von 3 Jahren ab Kaufdatum nicht, auch nicht hinsichtlich eventuell ausgetauschter Komponenten.

Wir wünschen Ihnen viel Spaß mit Ihrem neuen LCD-TV

Wir freuen uns, dass Sie sich für den Kauf eines Produktes unseres Hauses entschieden haben, und wünschen Ihnen viel Spaß mit diesem hochwertigen Produkt. Unsere strenge Fertigungskontrolle gewährleistet die hohe Qualität unserer Geräte. Für den Fall, dass Sie dennoch eine berechtigte Beanstandung haben, gewähren wir eine Garantie für die Dauer von

3 Jahren

ab Kaufdatum nach den nachfolgenden Bedingungen:

1. Diese Garantie lässt Ihre gesetzlichen Gewährleistungsansprüche als Verbraucher gegenüber dem Verkäufer des Gerätes unberührt. Diese Rechte werden durch die von uns gewährte Herstellergarantie nicht eingeschränkt.
2. Die von uns gewährte Garantie hat nur Gültigkeit für den privaten Gebrauch des Gerätes und beschränkt sich auf das Gebiet der Bundesrepublik Österreich.
3. Die Garantiedauer beträgt 3 Jahre ab Kaufdatum.
4. Unsere Garantieleistung umfasst während der Garantiedauer nach unserer Wahl die Instandsetzung Ihres Gerätes oder den Austausch gegen ein gleichwertiges Gerät, die bei uns anfallenden Arbeitslöhne, Materialkosten und die Transportkosten des Gerätes innerhalb Österreichs, wenn die Ware an uns in der Originalverpackung versendet wird. Nicht von der Garantieleistung umfasst sind die Kosten einer anderenfalls notwendig werdenden Ersatzverpackung. Die durch eine Ersatzverpackung entstehenden Kosten sind von Ihnen zu tragen und nicht von unserer Garantieleistung umfasst.
5. Zur Geltendmachung Ihrer Beanstandung bitten wir Sie, zunächst unsere Hotline anzurufen.



Es wird empfohlen die Originalverpackung aufzubewahren, um im Garantiefalle einen sicheren Transport des Gerätes zu gewährleisten. Eine kurze Beschreibung Ihrer Beanstandung wäre sehr hilfreich und unterstützt die schnelle Reparatur und Rücklieferung des Gerätes. Wir empfehlen vorab unsere Hotline anzurufen.

6. Sie müssen weiter den Kaufnachweis führen. Hier zu genügt das Original des Kassenzettels, den Sie dem Gerät beifügen. Ohne Kaufnachweis können wir leider keine kostenlosen Garantieleistungen erbringen. Geht uns ein Gerät ohne Kaufnachweis zu, erhalten Sie von uns einen Kostenvoranschlag

für die Reparatur. Entscheiden Sie sich gegen eine Reparatur, so liefern wir das Gerät an Sie zurück und berechnen Ihnen eine Pauschale für Transport und Ausarbeitung des Kostenvoranschlags.

7. Ausgetauschte Teile verbleiben in unserem Servicezentrum und werden nach unserem Ermessen vernichtet.
8. Die Garantie erlischt, wenn das Gerät von Ihnen oder einem nicht von uns autorisierten Dritten geöffnet und/oder Veränderungen an dem Gerät vorgenommen worden sind.
9. Kein Garantieanspruch besteht:
 - bei unsachgemäßer Behandlung
 - bei mechanischer Beschädigung des Gerätes von außen
 - bei Transportschäden
 - bei Verschleiß
 - bei Bedienungsfehlern
 - bei Aufstellung des Gerätes in Feuchträumen oder im Freien
 - bei Schäden, die auf höhere Gewalt, Wasser, Blitzschlag, Überspannung zurückzuführen sind
 - bei übermäßiger Nutzung, insbesondere bei anderer als privater Nutzung
 - bei Missachtung der Bedienungsanleitung
 - wenn das Gerät keinen technischen Defekt aufweist
 - bei Pixelfehlern die innerhalb der in der ISO Norm 9241-307 (Pixelfehlerklasse II) festgelegten Toleranzen liegen.
10. Die Garantie umfasst keine weitergehende Haftung unsererseits, insbesondere keine Haftung für Schäden, die nicht am Gerät selbst entstanden sind oder die durch den Ausfall des Gerätes bis zur Instandsetzung entstehen (z.B. Wegekosten, Handlingskosten, etc.). Hierdurch wird jedoch unsere gesetzliche Haftung, insbesondere nach dem Produkthaftungsgesetz, nicht eingeschränkt oder ausgeschlossen.
11. Von uns erbrachte Garantieleistungen verlängern die Garantiefrist von 3 Jahren ab Kaufdatum nicht, auch nicht hinsichtlich eventuell ausgetauschter Komponenten.
12. Zur Validisierung Ihres Anspruches und um eine zeitnahe Bearbeitung zu gewährleisten, senden Sie uns bitte immer den gesamten Verpackungsinhalt inklusive aller Zubehörteile zu. (z.B. Fernbedienung, Ständer, Wandhalterungen, A/VKabel usw...)

Wir wünschen Ihnen viel Spaß mit Ihrem neuen Gerät!

