

Dual

Micro CD Music System

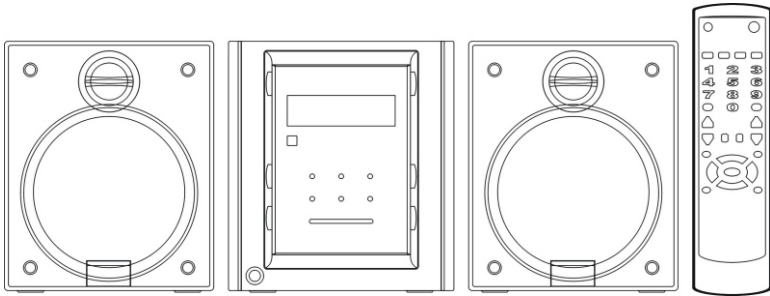

ML 51 Dual

Bedienungsanleitung

ANSICHT UND FUNKTIONEN

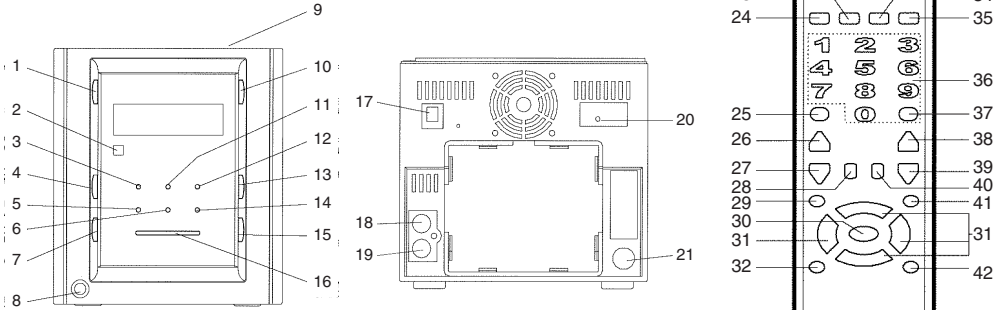

GERÄTEFRONT

- 1 STANDBY/ON-Taste (Ein/Aus)
- 2 Fernbedienungsempfänger
- 3 PROG/MEMORY-Taste
- 4 SEARCH MODE/RDS/TIMER-Taste
- 5 REPEAT/M.UP-Taste
- 6 DISPLAY MODE/RDS-Taste
- 7 MUTE-Taste
- 8 Kopfhörer-Buchse
- 9 CD-Fach
- 10 CD/MP3-Taste
- 11 ⏮ SKIP-Taste, TUNING- -Taste
- 12 ⏭ SKIP-Taste, TUNING+ -Taste
- 13 TUNER/BAND-Taste
- 14 STOP-Taste
- 15 PLAY/PAUSE-Taste
- 16 VOLUME-Taste

GERÄTERÜCKSEITE

- 17 AM ANT.: MW-Antennenanschluss
- 18 Lautsprecher-Buchse (links)
- 19 Lautsprecher-Buchse (rechts)
- 20 FM ANT.: UKW-Wurfantenne
- 21 Netzkabel (AC-IN)

FERNBEDIENUNG

- 22 STANDBY/ON-Taste (Ein/Aus)
- 23 TUNER BAND-Taste
- 24 CD/MP3-Taste
- 25 MODE/CLOCK-ADJ1-Taste
- 26 SEARCH MODE/RDS-Taste
- 27 DIS.MODE/RDS-Taste
- 28 INTRO-Taste
- 29 MP3 MODE-Taste
- 30 ▶ || PLAY/PAUSE-Taste
- 31 ◀ ▶ ▲ ▼ Pfeiltasten, VOL+/VOL- -Tasten, ⏮ ⏭ SKIP-Tasten, TUNING+, TUNING- -Tasten
- 32 MP3 CLEAR-Taste
- 33 MUTE-Taste
- 34 ST/MONO-Taste
- 35 P.EQ/BASS/CLOCK-ADJ2-Taste
- 36 Zifferntasten (0-9) Alphanumerische Tasten (A-Z)
- 37 --/--- -Taste
- 38 RANDOM-Taste
- 39 REPEAT/M-UP-Taste
- 40 PROG.MEMO-Taste
- 41 STOP/M-DOWN-Taste
- 42 MP3 ENTER-Taste

WICHTIG



Batterien entfernen, wenn das Gerät mehr als 30 Tage nicht benutzt wird. Auslaufende Batterien können das Gerät und die Fernbedienung beschädigen. Auf korrekte Polung der Batterien achten. Niemals gleichzeitig alte und neue Batterien verwenden.

Vor der Entsorgung des Gerätes Batterien entfernen. Gerät und Batterien bei der Sammelstelle für Sondermüll oder im Wertstoffcenter entsorgen!

DISPLAY

- 43 FM-Stereo-Signal
- 44 MEMORY: Speicher-Funktion aktiv
- 45 STEREO: Stereo-Empfang aktiv
- 46 REPEAT: Wiederhol-Funktion aktiv
- 47 Audio-CD-Betrieb
- 48 MP3-Betrieb
- 49 RANDOM: Zufällige Wiedergabe aktiv
- 50 Radio Band-Frequenz
- 51 Radio-Bandbereich, Uhrzeit, Abspielzeit abgelaufen / verbleibend, Radio-Frequenz, gespeicherte Stationen usw.



KOPFHÖRER ANSCHLIEßEN

An die Kopfhörer-Buchse 8 kann ein Kopfhörer mit einem 3,5 mm-Klinkenstecker angeschlossen werden.

UHR- UND TONEINSTELLUNG

Uhrzeit einstellen

1. Wenn die Uhrzeit auf dem Display angezeigt wird, Taste TIMER 4 drücken.
2. Mit den VOLUME-Tasten 16, 31 die aktuelle Stundenzzeit einstellen.
3. Mit der MUTE-Taste 7, 33 zur Minutenanzeige wechseln.
4. Mit den VOLUME-Tasten 16, 31 die aktuelle Minutenzeit einstellen.

Lautstärke einstellen

Mit den Tasten VOL+/VOL- 16, 31 die gewünschte Lautstärke einstellen.

RADIO

Sender einstellen

1. Radiobetrieb mit Taste TUNER/BAND 13, 23 wählen.
2. MW/FM-Bandbereich mit TUNER/BAND-Taste 13, 23 wählen.
3. Mit Tasten TUNING- 11, 31 bzw. TUNING+ 12, 31 gewünschten Sender einstellen.

Automatischer Sendersuchlauf

4. Tasten TUNING- 11, 31 bzw. TUNING+ 12, 31 länger als 1 Sekunde drücken, um automatischen Sendersuchlauf zu aktivieren.

Bei schlechtem UKW-Empfang FM-Wurfantenne verlängern oder Position verändern.

Bei schlechtem MW-Empfang Position der MW-Ringantenne verändern.

Sender speichern

1. MW/FM-Bandbereich mit TUNER/BAND-Taste 13, 23 wählen.
2. Mit Tasten TUNING– 11, 31 bzw. TUNING+ 12, 31 gewünschten Sender einstellen.
3. Taste PROG/MEMORY 3, 40 drücken.
4. Tasten TUNING– 11, 31 bzw. TUNING+ 12, 31 mehrmals drücken, um Programmplatznummer einzustellen.
5. Zum Speichern PROG/MEMORY 3, 40 drücken.
6. Schritte 2 bis 5 wiederholen, um bis zu 20 Sender abzuspeichern.

Gespeicherte Sender wählen

1. MW/FM-Bandbereich mit TUNER/BAND-Taste 13, 23 wählen.
2. M-UP-Taste 5, 39 oder M-DOWN-Taste 41 bzw. STOP-Taste 14 drücken, um die gespeicherten Sender aufzurufen.
3. M-UP-Taste 5, 39 oder M-DOWN-Taste 41 bzw. STOP-Taste 14 mehrmals drücken, um gewünschten Sender zu wählen.

RDS-Informationen anzeigen

RDS ist ein Verfahren zur Übertragung von zusätzlichen Informationen über UKW-Sender. Ist ein RDS-Sender eingeschaltet, erscheint RDS und der Sendername im Display. RDS ist nur bei ausreichender Signalstärke zu empfangen.

1. Taste DISPLAY MODE/RDS 6, 27 mehrmals drücken, um im Display Informationen zu RDS (Radio Data System), Programmtyp und Radiotext anzuzeigen.
2. Sind keine Informationen verfügbar, wird im Display kurz NO PTY oder NO RT und danach die eingestellte Senderfrequenz angezeigt.

Sender nach Programmtyp suchen

1. Taste SEARCH MODE/RDS 4, 26 mehrmals drücken, um den gewünschten Programmtyp auszuwählen (z. B. News, Jazz, Klassik, Pop, etc.).
2. Mit Tasten ►► 11, 31 bzw. ◀◀ 12, 31 den Sendersuchlauf starten. Alle verfügbaren Sender, die dem ausgewählten Programmtyp entsprechen, werden angezeigt.
3. M-Up-Taste 5, 39 oder M-Down-Taste 41 bzw. STOP-Taste 14 drücken, um einen Sender auszuwählen.

CD-PLAYER

CD wiedergeben (CD, CD-R, CD-RW, MP3-CD)

1. Mit Taste CD/MP3 10, 24 CD-/MP3-Modus wählen.
2. PUSH/OPEN auf CD-Fach 9 drücken und die CD mit bedruckter Seite nach oben einlegen.
3. CD-Fach schließen.
4. Mit PLAY/PAUSE-Taste ► || 15, 30 Wiedergabe starten.
Im Display erscheint bei CD-Wiedergabe CD, bei MP3-CD-Wiedergabe MP3.
5. Mit Tasten ►► 11, 31 bzw. ◀◀ 12, 31 nächsten oder vorherigen Titel wählen.
6. Tasten ►► 11, 31 bzw. ◀◀ 12, 31 gedrückt halten, um in einem Titel den Suchlauf vorwärts oder rückwärts zu starten.
7. PLAY/PAUSE-Taste 15, 30 drücken, um Wiedergabe zu unterbrechen. Taste erneut drücken, um Wiedergabe fortzusetzen.
8. STOP-Taste 14, 41 drücken, um Wiedergabe zu beenden.

CD oder Titel wiederholen

1. Taste REPEAT 5, 39 einmal drücken, um den aktuellen Titel endlos zu wiederholen. Im Display blinkt REPEAT.
2. Taste REPEAT 5, 39 zweimal drücken, um die gesamte CD endlos zu wiederholen. Im Display blinkt REPEAT.
3. Taste REPEAT 5, 39 dreimal drücken, um die Wiederholfunktion auszuschalten. Im Display erlischt REPEAT.
4. Taste RANDOM 38 drücken, um die RANDOM-Funktion einzuschalten. Im Display erscheint RANDOM. Diese Funktion ist bei MP3-CDs nicht möglich.

Titel programmieren

Die Wiedergabe muss abgeschaltet sein.

1. Taste PROG/MEMORY 3, 40 drücken. Im Display erscheint MEMORY.
2. Mit Tasten ►► 11, 31 bzw. ◀◀ 12, 31 zu programmierenden Titel wählen.
3. Taste PROG/MEMORY 3, 40 drücken, um den gewählten Titel zu speichern.
4. Schritte 1 bis 3 wiederholen, um bis zu 20 Titel abzuspeichern.
5. Mit PLAY/PAUSE-Taste 15, 30 Wiedergabe der gespeicherten Titel starten.
6. Mit STOP-Taste 14, 41 programmierte Wiedergabe beenden.

Titelprogrammierung löschen

STOP-Taste 14, 41 drücken oder CD-Fach 9 öffnen, um die Titelprogrammierung zu löschen.

INTRO-Funktion

INTRO-Taste 28 drücken, um die ersten 10 Sekunden aller CD-Titel anzuspielden. Diese Funktion ist bei MP3-CDs nicht möglich.

MP3-Titelanzeige in Klartext ein- und ausschalten

1. MP3 MODE-Taste 29 drücken, um die Textanzeige einzuschalten. Im Display erscheint ID3 ON und die Titel werden in Klartext angezeigt (sofern Textinformationen auf MP3-CD verfügbar).
2. MP3 MODE-Taste 29 erneut drücken, um die Textanzeige auszuschalten. Im Display erscheint ID3 OFF. Es wird die Titelnummer und Titellauzeit angezeigt.

MP3-TITELSUICHE MIT TEXTEINGABE

MP3-Titel können auf einer MP3-CD gezielt mit einer Texteingabe gesucht werden.

1. MP3 MODE-Taste 29 drücken, um in den ID3-Modus (Titel werden im Klartext angezeigt) zu schalten.
2. Mit alphanumerischen Tasten 36 gesuchten Text eingeben.

Hinweis:

Die Tasten 0–9 sind mehrfach mit Buchstaben belegt. Tasten wiederholt drücken, um diese durchzuschalten.

Hinweis:

Taste MP3 CLEAR 32 drücken, um eine Fehleingabe korrigieren zu können.

3. Schritt 2 wiederholen, bis die Texteingabe erfolgt ist.
4. MP3 ENTER-Taste 42 drücken, um die gezielte Titelsuche zu starten. Im DISPLAY erscheint die Gesamtanzahl der gefundenen Titel, z.B. FIND 1.
5. Werden keine Titel gefunden, erscheint FIND 0 im DISPLAY und das Gerät ermöglicht eine erneute Texteingabe.
6. Schritt 2 bis 5 wiederholen.

EQUALIZER-FUNKTION

Taste P.EQ/BASS 35 drücken, um zwischen vorprogrammierten Klangbildern (POP, JAZZ, BASS, NORMAL, ROCK und CLASSIC) zu wählen. Zur Kontrolle erscheint der entsprechende Schriftzug im Display. Das Klangbild ROCK wird z.B. gewählt, wenn Rockmusik gehört wird.

STEREO-/MONO WÄHLEN

Im Radiobetrieb Taste ST/MONO 34 drücken, um zwischen Stereo- und Monoempfang umzuschalten.

TON STUMM SCHALTEN

1. Taste MUTE 7, 33 drücken, um die Tonwiedergabe stumm zu schalten.
2. Taste MUTE 7, 33 erneut drücken, um die Tonwiedergabe wieder einzuschalten.

FEHLERSUCHE

Problem	Mögliche Ursache/Abhilfe
Das Gerät erhält keinen Strom	<ul style="list-style-type: none">• Das Gerät einen Moment ausstecken, dann den Stecker wieder in die Steckdose stecken.• Steckdose prüfen, indem ein anderes Gerät eingesteckt wird.
Kein Ton	<ul style="list-style-type: none">• Lautstärke erhöhen.• Überprüfen, ob die richtige Funktion ausgewählt wurde.
Schlechter Radioempfang	<ul style="list-style-type: none">• Antennenposition verändern.• Andere elektrische Apparate wie Haartrockner, Staubsauger oder fluoreszente Lampen in der Nähe des Gerätes ausschalten.
Der CD-Player funktioniert nicht	<ul style="list-style-type: none">• Vergewissern Sie sich, dass Sie eine CD ins CD-Fach eingelegt haben.• Vergewissern sie sich, dass die CD-Seite mit der Beschriftung oben eingelegt ist.• Versuchen Sie es mit einer anderen CD.• Vergewissern Sie sich, dass der Modus Pause nicht aktiviert ist.• Vergewissern Sie sich, dass Sie die CD-Funktion gewählt haben.
Ton setzt aus	<ul style="list-style-type: none">• CD reinigen (gemäß Instruktionen in "Mehr Informationen")• Sehen Sie nach, ob die CD beschädigt, verzogen oder zerkratzt ist.• Prüfen Sie, ob das Gerät Vibrationen oder Stößen ausgesetzt ist, die sich nachteilig auswirken, und stellen Sie das Gerät wenn nötig an einen anderen Ort.
Keine Funktion	<ul style="list-style-type: none">• Sollte das Gerät nach einem elektrischen Schlag nicht mehr funktionieren, die Batterie aus dem Gerät herausnehmen und Netzkabel für fünf Minuten aus der Steckdose ziehen.

MEHR INFORMATIONEN

Äußere Reinigung

- Netzkabel aus der Steckdose ziehen, bevor das Gerät mit einem weichen Staublappen gereinigt wird.
- Das Äußere des Gerätes mit einem weichen Lappen oder einem leicht feuchten Wildleder reinigen.
KEINE Lösemittel verwenden, die das Gerät beschädigen könnten.

Handhabung von CDs

- Die Oberfläche der CD nicht berühren. Die CD nur an den Rändern halten.
- Keine Etiketten oder Klebeband auf die beschriftete Oberfläche der CD kleben. Oberfläche nicht zerkratzen oder beschädigen.
- Im Innern des CD-Players drehen die CDs sich mit hoher Geschwindigkeit. Deshalb nie beschädigte CDs (mit Rissen oder Kratzern) verwenden.
- Nach Gebrauch die CDs wieder in ihre Originalverpackung legen. Feuchtigkeit meiden und nicht hohen Temperaturen aussetzen.

Reinigung von CDs

- Schmutzige CDs können die Tonqualität beeinträchtigen. CDs sanft mit einem weichen Lappen von der Mitte aus gegen den Rand reinigen.
- Wenn eine CD verschmutzt ist, Oberfläche mit einem mit Wasser befeuchteten und gut ausgewundenen, weichen Lappen sorgfältig abputzen. Eventuelle Wassertropfen mit einem trockenen Tuch abwischen.
- Weder Sprays für Analog-Platten noch antistatische Produkte für CDs verwenden. Eine CD nie mit Benzin oder einem Lösemittel reinigen, die Oberfläche könnte beschädigt werden.

Reinigung der CD-Linse

- Auch eine verschmutzte CD-Linse könnte die Wiedergabe beeinträchtigen. Zur Reinigung der Linse einen Spezialreiniger für CDs verwenden. Spezialreiniger sind im Handel erhältlich. Gebrauchsanweisung des Reinigers beachten.

TECHNISCHE DATEN

Spannungsversorgung : 230 V ~ 50 Hz	Abmessungen Gerät (mm): 140 (B) x 165 (H) x 245 (T)
UKW-Frequenzbereich: 87,5 -108 MHz	Abmessungen Lautsprecher (mm): 130 (B) x 155 (H) x 195 (T)
MW-Frequenzbereich: 520 – 1600 kHz	

Technische Änderungen vorbehalten!

WIE SIE DEN HERSTELLER ERREICHEN:

DGC GmbH
Spöttinger Str. 2b
86899 Landsberg

SICHERHEITSHINWEISE

- Das Gerät ist nur für den Betrieb in gemäßigttem Klima geeignet und darf nicht Tropf- und Spritzwasser ausgesetzt werden. Das Gerät vor Feuchtigkeit und Regen schützen, um Feuergefahr und die Gefahr eines elektrischen Schlages zu vermeiden. Es darf nicht in Feuchträumen betrieben werden. Keine mit Wasser gefüllten Gefäße, z. B. Blumenvasen, Blumentöpfe, auf das Gerät stellen.
- Nie das Gehäuse öffnen. Andernfalls besteht die Gefahr eines elektrischen Schlages.
- Das Gerät nie betreiben, wenn das Gehäuse entfernt wurde.
- Dieses Gerät arbeitet mit 230 V Wechselstrom bei 50 Hz. Versuchen Sie niemals, das Gerät mit einer anderen Spannung zu betreiben.
- Das Gerät nicht mit feuchten Händen berühren.
- Sollten Fremdkörper oder Flüssigkeit in das Gerät gelangen, sofort Netzkabel aus der Steckdose ziehen. Das Gerät von qualifiziertem Fachpersonal überprüfen lassen, bevor es wieder in Betrieb genommen wird. Andernfalls besteht die Gefahr eines elektrischen Schlages.
- Das Gerät verwendet einen unsichtbaren Laserstrahl. Dieser kann Ihre Augen bei falscher Handhabung verletzen. Schauen Sie nie in das geöffnete Disc-Fach.
- Dieses Gerät wurde als Laser-Gerät der Klasse 1 (CLASS 1 LASER) eingestuft. Der entsprechende Aufkleber (CLASS 1 LASER PRODUCT) befindet sich auf der Rückseite des Gerätes.

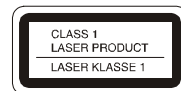

- Dieses Produkt entspricht der Niederspannungsrichtlinie (73/23/EEC), der EMV-Richtlinie (89/336/EEC) und der CE-Kennzeichenrichtlinie (93/68/EEC).



- Lassen Sie Kinder niemals unbeaufsichtigt das Gerät benutzen.
- Überlassen Sie Wartungsarbeiten und Reparaturen stets qualifiziertem Fachpersonal. Andernfalls gefährden Sie sich und andere.
- Das Gerät bleibt auch in ausgeschaltetem Zustand mit dem Stromnetz verbunden. Ziehen Sie den Netzstecker aus der Steckdose, falls Sie das Gerät über einen längeren Zeitraum nicht benutzen. Ziehen Sie dabei nur am Netzstecker.
- Stellen Sie keine schweren Gegenstände auf das Netzkabel bzw. Gerät.
- Versuchen Sie nicht, das Netzkabel zu reparieren oder zu verändern. Es besteht die Gefahr eines elektrischen Schlags.
- Die Lüftungsöffnungen des Gerätes dürfen nicht verdeckt werden.