

SPEZIFIKATIONEN

ALLGEMEIN

Stromversorgung AC 230V, 50Hz
DC 3V Grösse „AA“/UM-3 x 2 Batterien für die Fernbedienung

Stromverbrauch AC 20W
Gewicht ca. 4.2 Kg.
Dimensionen von:
Gerät ca. 168mm(B) x 220mm(H) x 226,5mm (T)
Lautsprecher ca. 140mm(B) x 220mm(H) x 203mm(T)
Betriebstemperatur +5°C bis +35°C

EMPFANGSBEREICH

Band AM (MW)/FM
Frequenzbereich/ AM (MW) 522 – 1620KHz
Empfindlichkeit FM 87.5 – 108MHz

CD-SPIELER

Wiedergabesystem Compact Disc Digital Audio
DAC 8-faches Oversampling,

Frequenzgang 1 Bit D/A Wandler
100 – 20.000Hz

KASSETTENSPIELER

Aufnahmesystem 4 Spuren 2 Kanäle Stereo
Bias DC Bias, Magnet Erase
Frequenzgang 125 – 6300Hz
Wow und Flutter 0,35% WRMS (JIS)

AUDIO

Ausgangsleistung 5W pro Kanal
Lautsprecherwiderstand 3.2 Ω (Ohm)
Kopfhörerwiderstand 8 – 32 Ω (Ohm)

ZUBEHÖR

Fernbedienung 1
Bedienungsanleitung 1
Netzkabel 1

Achtung: Daten- und Spezifikationsänderungen vorbehalten.

Wie Sie den Hersteller erreichen

DGC GmbH
86899 Landsberg/Germany



ML 52

STEREO CD-SPIELER MIT MP3, RADIO UND KASSETTENRECORDER

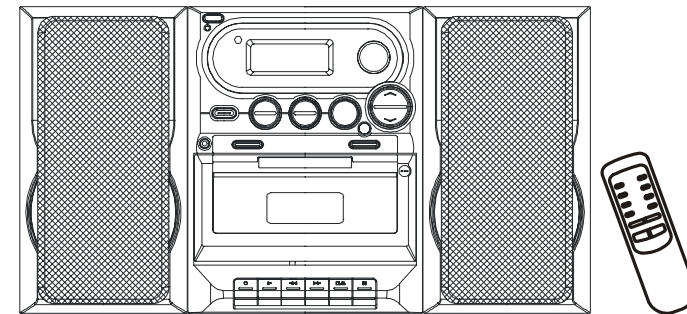

BEDIENUNGSANLEITUNG

VORSICHTSMASSNAHMEN

Bitte lesen Sie die folgende Betriebsanleitung sorgfältig durch:

- Das Gerät muss an eine Stromspannung von 230V angeschlossen werden. Ist dies nicht der Fall, kann es zu einem Kurzschluss im Gerät kommen und dabei kann Brandgefahr entstehen.
- Das Gerät nie Temperaturen höher als 35°C aussetzen.
- Das Gerät nie in der Nähe von Heizkörpern oder an Orten mit direktem Sonnenlicht installieren.
- Sorgen Sie für genügende Ventilation.
- Das Gerät vor Staub, Feuchtigkeit und Wasser schützen.
- Das Gerät nicht in der Nähe von starken magnetischen Feldern, wie z.B. Fernseher oder Lautsprecher anderer Geräte, aufstellen.
- Vermeiden Sie starke Chemikalien beim Reinigen.
- Fetten oder ölen Sie nie Teile oder Mechanismen.
- Für Reparaturen bringen Sie das Gerät zu einer geprüften und anerkannten Reparaturstelle.



WARNUNG

GEFAHR EINES STROMSCHLAGES NICHT ÖFFNEN



WARNUNG: UM DIE GEFAHR EINES STROMSCHLAGES ZU VERMEIDEN, NIE DAS GEHÄUSE ENTFERNEN. ENTHÄLT KEINE TEILE DIE DER VERBRAUCHER SELBER REPARIEREN KANN. FÜR REPARATUREN WENDEN SIE SICH AN QUALIFIZIERTES FACHPERSONAL.

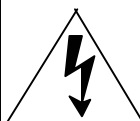

Dieses Symbol zeigt, dass dieses Gerät gefährlicher Spannung mit Gefahr für einen Stromschlag enthält.



Dieses Symbol weist auf wichtige Bedienungs- und Wartungsanleitungen in der Betriebsanleitung, die diesem Gerät beigelegt ist, hin.

WARNUNG:

- Um die Gefahr eines Stromschlages zu vermeiden, darf dieses Gerät nicht Regen oder Feuchtigkeit ausgesetzt werden.
- Für genügende Ventilation braucht es einen ausreichenden Abstand um das Gerät herum.
- Die Ventilation sollte nicht erschwert werden, indem die Öffnungen mit Sachen wie z.B. Zeitungen, Tischtücher, Vorhänge, usw., bedeckt werden.
- Nie offene Feuerquellen, wie Kerzen, auf das Gerät stellen.
- Vorsicht vor der Benutzung des Gerätes in tropischem und/oder moderatem Klima.
- Bevor Sie das Gerät entsorgen, zuerst die Batterien entfernen und diese rechtmässig entsorgen.

WARNUNG KLASSE 1 LASERPRODUKT

Eine andere Verwendungen, oder Bedienung des Gerätes als angegeben, kann zu einem Risiko durch austretende Strahlen führen.

KLASSE 1
LASERPRODUKT

LASERSICHERHEIT

Dieses Gerät enthält einen Laser. Nur qualifiziertes Fachpersonal sollte es reparieren.

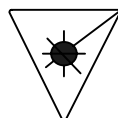

GEFAHR: UNSICHTBARE LASERSTRAHLUNG, WENN DAS GERÄT OFFEN IST UND DIE WIEDERVERSCHLIESSUNG VERSAGT ODER BLOCKIERT WURDE. DIREKTE STRAHLUNG VERMEIDEN.
 WARNUNG: GEFÄHRLICHE LASERSTRAHLUNG, WENN DAS GERÄT OFFEN UND DIE WIEDERVERSCHLIESSUNG DEFEKT IST.

WARNUNG

REINIGUNG: Immer den Netzstecker des Geräts, vor der Reinigung, aus der Netzsteckdose ausziehen.
 Benutzen Sie ein weiches, in Seifenwasser befeuchtetes, Tuch und wischen Sie das Gerät sanft damit ab.
 Nie Lösungsmittel oder Materialien, welche das Gerät beschädigen könnten, benutzen.

HINWEISE FÜR EINE SICHERE BENUTZUNG DES GERÄTES

Dieses Gerät wurde konstruiert und hergestellt damit es die europäischen Sicherheitsstandards einhält, aber wie bei jedem elektrischen Gerät, ist Fürsorge gefragt um die besten Resultate und Sicherheiten zu erzielen.

IMMER die Bedienungsanleitung lesen, bevor Sie das Gerät benutzen.

IMMER dafür sorgen, dass die elektrischen Anschlüsse (inkl. des Netzsteckers, des Verlängerungskabels und den Anschlüssen zwischen Zubehör und Gerät) gemäss der beigelegten Anleitung gemacht werden. Bitte immer das Gerät ausschalten und den Netzstecker ausziehen, bevor Sie Anschlüsse machen oder ändern.

IMMER Ihren Händler konsultieren, falls Sie in Zweifel sind über die Installation, Bedienung oder Sicherheit Ihres Gerätes.

IMMER die Glasabdeckungen und Fächer des Gerätes mit Vorsicht behandeln.

NIE die Bedienung des Gerätes fortsetzen, falls Sie unsicher sind ob das Gerät rechtmässig funktioniert, oder ob es irgendwie beschädigt ist. Sofort das Gerät abschalten, Netzstecker ausziehen und Ihren Händler kontaktieren.

NIE das Gehäuse entfernen, wegen der Gefahr gefährlicher Stromspannung.

NIE das Gerät unbeaufsichtigt betreiben, es sei denn das Gerät enthält einen Standby-Modus und in der Betriebsanleitung wird speziell darauf hingewiesen. Schalten Sie das Gerät aus, indem Sie den Schalter am Gerät benutzen und sorgen Sie dafür, dass Ihre Familie weiss wie das Gerät auszuschalten ist. Spezielle Vorkehrungen können notwendig sein für schwache oder behinderte Leute.

NIE Kopfhörer bei hoher Lautstärke benutzen, da dies Ihr Hörvermögen permanent beeinträchtigen kann.

NIE die Ventilation des Gerätes blockieren, z.B. mit Vorhängen oder weichen Einrichtungen. Durch Überhitzung kann das Gerät beschädigt werden und die Lebensdauer verkürzen.

NIE das Gerät Regen oder Feuchtigkeit aussetzen.

Sehr wichtige Hinweise:

- NIE jemandem, besonders Kinder, erlauben, dass Sie Gegenstände in die Öffnungen des Gerätes einstecken, welches einen fatalen Stromschlag zur Folge haben könnte.
- NIE unvernünftig mit elektrischen Geräten umgehen.
- Es ist besser sich an die Anleitung zu halten, damit Sie viel Freude mit Ihrem Gerät haben.

Hinweis: Wenn Energiesparlampen (Fluorescentlampen) im gleichen Raum wie das Gerät benutzt werden, kann es zu unregelmässigem Betrieb des Gerätes führen.

BEDIENELEMENTE

GERÄT VORNE

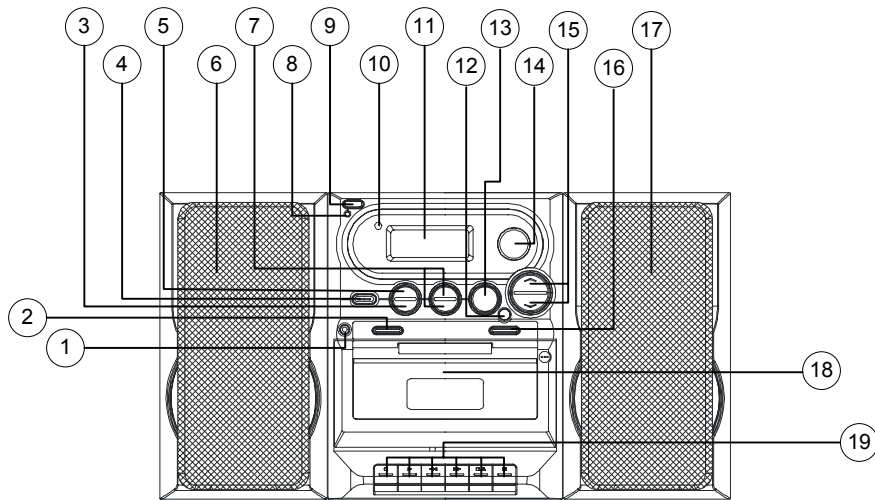

1. **Kopfhöreranschlussbuchse (3.5mm)**
Anschluss für ein paar Kopfhörer für privates Hören
2. **Funktions-Taste**
Für die Wahl der Betriebsfunktion (CD/RADIO(TUNER)/TONBAND(TAPE))
3. **PLAY MODE Taste**
Wiederholungsfunktion/Zufallswiedergabe der CD
4. **DBBS TASTE**
Drücken für einen verstärkten Bass
5. **PROG.-TASTE**
-Speichertaste für Radiostationen
-CD-Programm Taste
6. **Lautsprecher (L)**
7. **FOLDER/MEM AUF/AB (Ordner/Speicher) TASTE**
-Drücken um den MP3-Ordner aufzurufen und nach oben oder unten in der Reihenfolge zu verschieben
-Drücken um die gespeicherten Radiostationen aufzurufen und nach oben oder unten zu verschieben.
8. **STANDBY Anzeige**
9. **BETRIEB/STANDBY Taste**
Mit dieser Taste schalten Sie das Gerät ein oder in den STANDBY Modus.
10. **Fernbedienungsempfangssensor**
11. **CD/TUNER LCD-Display**
12. **CD STOP TASTE**
Unterbricht die CD Wiedergabe / löscht die CD Programmierung
13. **CD PLAY/PAUSE TASTE**
Um die CD Wiedergabe zu starten / das Abspielen der CD kurz zu unterbrechen
14. **TUNING / CD SKIP TASTE**
- Manuelles Suchen der Radiostationen (nach oben oder unten im AM/FM-Band)/Suchfunktion der Stationen
- Zum vorhergehenden oder nächsten Lied der CD springen/Suchfunktion der CD
15. **LAUTSTÄRKE AUF/AB TASTE**
Um die Lautstärke zu erhöhen oder zu verringern.
16. **BAND TASTE**
Um das Band auszuwählen (AM- oder FM- Band)
17. **Lautsprecher (R)**
18. **Kassettenfach**
19. **Kassettenfunktionstasten**
(REC/PLAY/REW/F.FWD/ST-EJ/PAUSE)

BEDIENELEMENTE (Forts.)

GERÄT OBEN

20. **CD-Deckel/-Fach**
21. **CD-Fach Öffnungsvorrichtung**

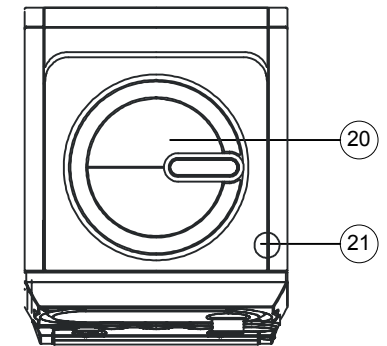

GERÄT RÜCKSEITE

22. **Lautsprecherklemmen**
Für den Anschluss der Lautsprecher (L & R)
23. **FM-Antennenkabel**
24. **AC IN Buchse**
Um den Netzstecker an der Buchse anzuschließen.
25. **Hauptschalter**
Um das Gerät ganz ein- oder auszuschalten.

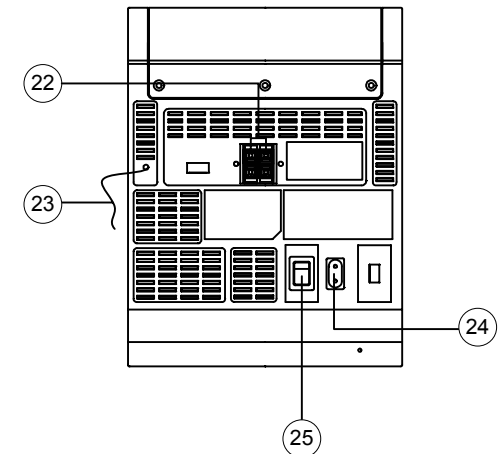

FERNBEDIENUNG

26. **FOLDER AB/MEM-AB Taste**
 - Drücken um den MP3-Ordner aufzurufen und nach unten in der Reihenfolge zu verschieben.
 - Drücken um die gespeicherte Radiostation aufzurufen und nach unten in der Reihenfolge zu verschieben.
27. **CD-STOP/BAND Taste**
 - Stoppt das Abspielen der CD / löscht das selbst programmierte Abspielen der CD
28. **PLAY MODE Taste (Wiedergabemodus)**
Wiederholen/zufälliges Abspielen der CD
29. **BETRIEB/STANDBY Taste**
Mit dieser Taste schalten Sie das Gerät ein oder in den STANDBY Modus.
30. **Funktions-Taste**
Wählt die Betriebsfunktion (CD/RADIO/KASSETTE)
31. **TUNING / CD-SKIP ►► / ◄◄ Tasten**
 - Manuelles Suchen der Radiostationen (nach oben oder unten im AM/FM-Band)/Suchfunktion der Stationen.
 - Zum vorhergehenden oder nächsten Titel der CD springen/Suchfunktion der CD
32. **PROGRAM Taste**
 - Speicherknopf für Radio
 - Programmknopf für CD
33. **►|| CD PLAY/PAUSE Taste**
Um das Abspielen der CD zu starten/das Abspielen der CD kurz anzuhalten
34. **FOLDER Auf/MEM Auf Taste**
 - Drücken um den MP3-Ordner aufzurufen und nach oben in der Reihenfolge zu verschieben.
 - Drücken um die gespeicherte Radiostation aufzurufen und nach oben in der Reihenfolge zu verschieben
35. **LAUTSTÄRKE AUF/AB Taste**
Um die Lautstärke zu erhöhen oder zu verringern.

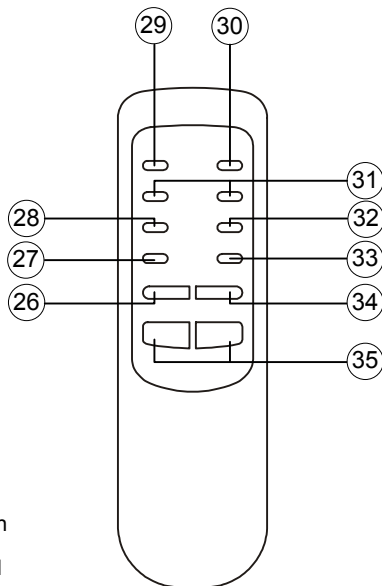

EINLEGEN DER BATTERIEN

1. Den Batteriefachdeckel entfernen.
2. Zwei Batterien der Größe „AA“ / LR6 / UM-3 in das Batteriefach einlegen (im Lieferumfang nicht enthalten) und dafür sorgen, dass die korrekte Polarität +/- eingehalten wird.
3. Das Batteriefach schliessen.

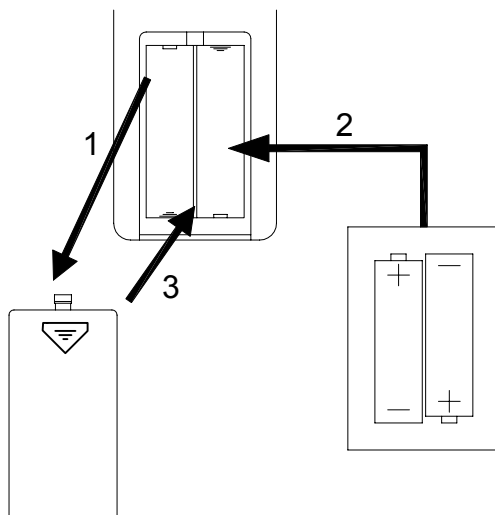

BETRIEBSANLEITUNG

POWER EIN/AUS

Verbinden Sie das Netzkabel mit einer Netzsteckdose und dem Gerät. Versichern Sie sich, dass die Spannung übereinstimmt vor dem Anschluss, dann drücken Sie den Hauptschalter (25) auf der Rückseite, um das Gerät ganz einzuschalten.

1. Die POWER Taste (9) oder (29) drücken, um das Gerät einzuschalten.

Hinweis: Das LCD-Display (11) sollte aufleuchten.

2. Sie können jetzt Ihre gewünschte Musikquelle wählen, indem Sie über die Funktions-Taste (2) oder (30) CD, TUNER oder TAPE wählen.



Hinweis: Haben Sie z.B. TAPE (KASSETTE) gewählt, wird im Display „TAPE“ gezeigt.

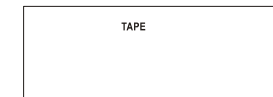

3. Drücken Sie die BETRIEB/STANDBY Taste (9) oder (29) . um das Gerät auszuschalten, Das LCD-Display erlischt und die STANDBY Anzeige (8) leuchtet auf.

GRUNDFUNKTION

Elektronische Lautstärkeregelung

1. Die LAUTSTÄRKE AUF oder AB Taste (15) oder (35) drücken, um die Lautstärke entweder zu erhöhen oder zu verringern.



2. Halten Sie die LAUTSTÄRKE AUF/AB Taste gedrückt, wird die Lautstärke kontinuierlich entweder erhöht oder verringert.

Regulierung des Basses

Drücken Sie die BBS Taste (4) in die ON Position für einen verstärkten Basston. Diese Taste nochmals drücken, um die Funktion auszuschalten.

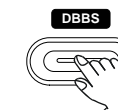

Kopfhörerbuchse

Kopfhörerbuchse (1) mit 16-32 Ohm Widerstand (3,5mm Steckdose). Benutzen Sie den passenden Adapter (im Fachhandel erhältlich), falls Sie andere Kopfhörerstecker haben. Die Lautsprecher werden automatisch abgeschaltet, wenn die Kopfhörer benutzt werden.

WARNUNG:

Zu lange bei hoher Lautstärke Musik hören, kann das Hörvermögen beeinträchtigen.

RADIO HÖREN

1. Drücken Sie die BETRIEB/STANDBY Taste (9)/(29), um das System einzuschalten. Das LCD-Display (11) leuchtet auf.
2. Die Funktions-Taste (2)/(30) drücken, um den Radiomodus auszuwählen.

Beispiel: FM-Betrieb

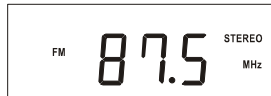

3. Drücken Sie die BAND Taste (16) oder (27) wiederholt, um entweder das AM(MW)- oder FM-Band auszuwählen.

EINGESTELLTE RADIOSTATIONEN SPEICHERN

Sie können bis 10 FM und 10 AM(MW)-Band-Stationen im Gerät speichern.

1. Stellen Sie die Station, welche Sie speichern möchten, durch Drücken der TUNING AUF oder AB Tasten (14) oder (31) ein.

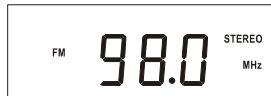

2. Die PROG. Taste (5) oder (32) einmal drücken.



3. Drücken Sie die MEM-AUF oder MEM-AB Taste (MEM UP/DN) (7)/(26) oder (34) wiederholt, um die gewünschte Stationsnummer einzustellen.

4. Drücken Sie die TUNING AUF oder AB Taste (14)/(31), um die gewünschte Radiostation einzustellen.

Manuelle Sendersuche – Drücken und halten Sie die TUNING AUF oder AB Tasten bis das Display sich Ihrer gewünschten Station nähert. Danach die Taste wiederholt kurz drücken bis das Display die genaue Frequenz anzeigt. Automatische Sendersuche – Drücken Sie die TUNING AUF oder AB Tasten kurzzeitig und lassen Sie sie wieder los. Der TUNER sucht nach oben oder unten zur nächsten empfangbaren Station.

5. Wenn Sie das Gerät ausschalten möchten, drücken Sie die BETRIEB/STANDBY Taste (9)/(29).



4. Drücken Sie die PROG. Taste (5) oder (32) nochmals. Die Station ist auf Speicherplatz 3 gespeichert.



5. Um weitere Stationen zu speichern, wiederholen Sie oben erwähnte Schritte.

GESPEICHERTE STATIONEN ABRUFEN

Drücken Sie die MEM-AUF oder MEM-AB Taste (MEM UP/DN) (7)/(26) oder (34) wiederholt, um die gewünschte Station auszuwählen.

WIEDERGABE VON CD's

1. Drücken Sie die BETRIEB/STANDBY Taste (9)/(29), um das System einzuschalten. Das LCD-Display (11) leuchtet auf. Wählen Sie mit der Funktions-Taste (2)/(30) den CD Modus aus.
2. Wenn keine Disc eingelegt wurde, erscheint auf dem Display „- - -“.

Wenn keine CD eingelegt ist



Einlegen einer CD

1. Heben Sie die CD-Fach Öffnungsvorrichtung (21) an, um das CD Fach (20) zu öffnen.
2. Legen Sie eine CD ein und schliessen Sie das CD-Fach. Danach wird die CD eingelesen.

Nach dem Einlesen der CD



Wiedergabe einer CD

Drücken Sie die PLAY/PAUSE Taste (13)/(33), um die CD abzuspielen.

Wiedergabe des Titels 1



Unterbrechen der Wiedergabe

Drücken Sie die PLAY/PAUSE Taste während der Wiedergabe der Disc, wird das Wiedergabesymbol blinken.

Während der Unterbrechung



Drücken Sie die PLAY/PAUSE Taste nochmals, um die Pausenfunktion zu löschen.

Stoppen der CD Wiedergabe

Drücken Sie die STOP Taste (12)/(27).

Die SKIP- und SEARCH Funktion

Drücken Sie die SKIP vorwärts oder rückwärts Tasten (14)/(31) kurz.

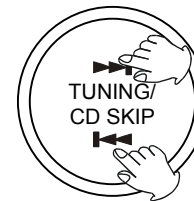

	IM WIEDERGABEMODUS		IM STOPMODUS
	EINMAL DRÜCKEN	ZWEIMAL DRÜCKEN	EINMAL DRÜCKEN
◀◀	ZURÜCK ZUM ANFANG DES AKTUELLEN TITELS	ZUM VORHERGEHENDEN TITEL	ZUM VORHERGEHENDEN TITEL
▶▶	NÄCHSTER TITEL		NÄCHSTER TITEL

Drücken und halten Sie die SKIP Taste während der Wiedergabe:

◀◀ : SCHNELL RÜCKWÄRTS

▶▶ : SCHNELL VORWÄRTS

HINWEIS: Während dem Suchmodus, wird der Titel leise zu hören sein, um zu helfen die korrekte Stelle des Titels zu finden.

Wiedergabefunktion für das Wiederholen des Titels/Disc und zufälliger Wiedergabe

- Die PLAY MODE Taste (3) oder (28) einmal drücken, um einen Titel zu wiederholen.

Wiederholen eines Titels (Wiedergabemodus)



- Die PLAY MODE Taste (3) oder (28) zweimal drücken, um alle Titel der CD zu wiederholen.

Wiederholen aller Titel (Wiedergabemodus)



- Im Stopmodus die PLAY MODE Taste (3) oder (28) dreimal drücken, um die Titel in zufälliger Reihenfolge abzuspielen.

Zufallswiedergabe



Hinweis: Wenn Sie die gewünschte Funktion gewählt haben, die PLAY/PAUSE Taste einmal drücken, um die Wiedergabe aus dem Stopmodus zu starten.

- Im Stopmodus die PLAY MODE Taste (3) oder (28) ein viertes Mal drücken, um die oben genannten Funktionen zu löschen.

PROGRAMMIERTE WIEDERGABE

Der CD-Spieler ermöglicht es Ihnen bis zu 20 Titel in der gewünschten Reihenfolge zu programmieren. Wählen Sie zuerst den CD-Stopmodus. Wenn Sie mehr als 20 Titel eingeben, wird „MEMORY“ und „- -“, im Display blinken, um anzuzeigen, dass das Programm voll ist und keine weiteren Titel eingegeben werden können.

- Die PROG. Taste (5) oder (32) einmal drücken.

Programmeingabemodus

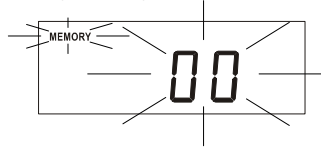

- Die CD SKIP ►► oder ◄◄ Tasten (14) oder (31) drücken, um den zu programmierenden Titel auszuwählen.

Wählen von Titel 4

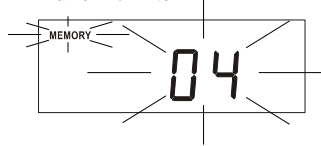

- Die PROG. Taste nochmals drücken und der Titel 4 ist gespeichert.

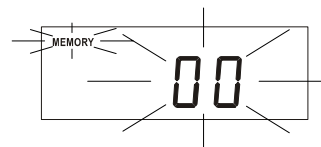

- Um weitere Titel zu programmieren, wiederholen Sie die Schritte 2 und 3.

Überprüfen der Programmierung

Die PROG. Taste wiederholt drücken. Die programmierte Titelnummer auf jeder Programmnummer wird angezeigt.

- Die PLAY/PAUSE Taste (13)/(33) drücken, um die programmierten Titel abzuspielen.

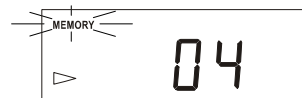

Hinweis: Die PROG. Taste drücken (wenn die Titel immer noch programmiert sind), dann die PLAY/PAUSE Taste drücken und das Programm wird nochmals abgespielt.

Löschen der Programmierung

Die PROG. Taste im Stopmodus drücken, um die programmierten Titel anzuschauen, dann die STOP Taste (12)/(27) drücken, um die programmierten Titel zu löschen. (Wenn Sie nochmals die PROG. Taste drücken, wird „00“ im Display angezeigt). (Sie können auch das CD-Fach öffnen oder zu einer anderen Funktion umschalten).

WIEDERGABE VON MP3-DISCS

- Die BETRIEB/STANDBY Taste (9)/(29) drücken, um das Gerät einzuschalten. Das LCD-Display (11) leuchtet auf. Mit der Funktions-Taste (2)/(30) den CD-Modus auswählen.
- Im Display erscheint „- - -“, wenn keine DISC eingelegt ist.

Wenn keine Disc im Gerät ist



Einlegen einer Disc

- Heben Sie den CD-Fachdeckel an der Öffnungsvorrichtung (21) an, um das CD-Fach (20) zu öffnen.
- Legen Sie eine Disc ein und schliessen Sie das CD-Fach. Danach wird die CD eingelesen.

Nach dem Einlesen (Total der Ordner)



Wiedergabe der Disc

- Die FOLDER AUF oder AB Tasten (7)/(26) oder (34) drücken, um den gewünschten Ordner auszuwählen. Das Total der Titel im ausgewählten Ordner wird dann angezeigt.



- Die CD SKIP ►► oder ◄◄ Tasten (14) oder (31) drücken, um den gewünschten Titel auszuwählen.

Ordner 2, Titel 3 ausgewählt



- Die PLAY/PAUSE Taste (13)/(33) drücken, um die Wiedergabe zu starten.

Wiedergabe von Titel 3 aus Ordner 2



Unterbrechen der Wiedergabe

Während der CD Wiedergabe, die PLAY/PAUSE Taste drücken, dann blinkt das Wiedergabesymbol.

Während der Unterbrechung



Hinweis: Die PLAY/PAUSE Taste nochmals drücken, um die Pausenfunktion zu löschen und mit der Wiedergabe fortzufahren.

Stoppen der CD Wiedergabe

Die STOP Taste (12)/(27) drücken.



Wiedergabemodus für das Wiederholen von Titel/Ordnern und zufälliger Wiedergabe

- Die PLAY MODE Taste (3) oder (28) einmal drücken, um den aktuellen Titel zu wiederholen.



- Die PLAY MODE Taste (3) oder (28) zweimal drücken, um Titel im aktuellen Ordner zu wiederholen.



- Die PLAY MODE Taste (3) oder (28) dreimal drücken, um die Titel in allen Ordnern zu wiederholen.



- Nur im Stopmodus, die PLAY MODE Taste (3) oder (28) viermal drücken, um die Titel in zufälliger Reihenfolge abzuspielen.



Hinweis: Wenn Sie den gewünschten Modus ausgewählt haben, die PLAY/PAUSE Taste (13)/(33) einmal drücken, um die Wiedergabe vom Stopmodus aus zu starten.

- Im Stopmodus, die PLAY MODE Taste (3) oder (28) ein fünftes Mal drücken, um die oben genannten Funktionen zu löschen.

PROGRAMMIERTE WIEDERGABE

Der CD-Spieler ermöglicht es Ihnen bis zu 20 Titel in der gewünschten Reihenfolge zu programmieren. Wählen Sie zuerst den CD-Stopmodus.

1. Die PROG. Taste (5) oder (32) einmal drücken.

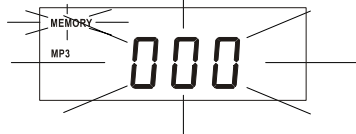

Die FOLDER AUF oder AB Taste (7)/(26) oder (34) drücken, um den gewünschten Ordner auszuwählen.



2. Die CD SKIP ►► oder ◀◀ Tasten (14) oder (31) drücken, um den zu programmierenden Titel auszuwählen.

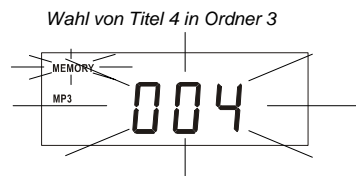

3. Die PROG. Taste nochmals drücken und der Titel 4 aus Ordner 3 ist gespeichert.

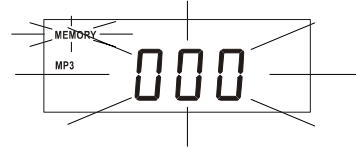

4. Um weitere Titel zu programmieren, wiederholen Sie die Schritte 2 und 3.

Überprüfen der Programmierung

Die PROG. Taste wiederholt drücken. Die programmierte Titelnummer auf jeder Programmnummer wird angezeigt.

5. Die PLAY/PAUSE Taste (13)/(33) drücken, um die programmierten Titel abzuspielen.

Wiedergabe von Titel 4 aus Ordner 3



Hinweis: Die PROG. Taste drücken (wenn die Titel immer noch programmiert sind), dann die PLAY/PAUSE Taste drücken und das Programm wird nochmals abgespielt.

Löschen der Programmierung

Die PROG. Taste im Stopmodus drücken, um die programmierten Titel anzuschauen, dann die STOP Taste (12)/(27) drücken, um die programmierten Titel zu löschen. (Wenn Sie nochmals die PROG. Taste drücken, wird „000“ im Display angezeigt). (Sie können auch das CD-Fach öffnen oder zu einer anderen Funktion umschalten).

WIEDERGABE EINER KASSETTE

WIEDERGABE

1. Die BETRIEB/STANDBY Taste (9)/(29) drücken, um das Gerät einzuschalten. Das LCD-Display (11) leuchtet auf. Mit der Funktions-Taste (2)/(30) den TAPE Modus auswählen.

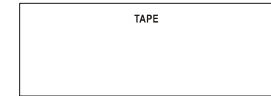

2. Die STOP/EJECT Taste (19) drücken, um das Kassettenfach zu öffnen. Legen Sie eine bespielte Kassette mit der Öffnung nach unten und der vollen Spule nach links ein. Schliessen Sie das Kassettenfach.
3. Die PLAY Taste (19) drücken, um die Wiedergabe zu starten.

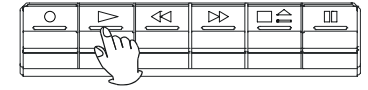

4. Die STOP/EJECT Taste (19) drücken, um die Wiedergabe zu stoppen.

Unterbrechen der Wiedergabe

Die PAUSE Taste (19) drücken.

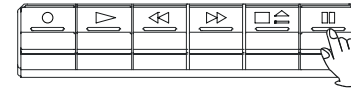

Die PAUSE Taste nochmals drücken, um mit der Wiedergabe fortzufahren.

Um das Band schnell vorwärts- oder rückwärts zu spulen

Die REW oder F.FWD Taste (19) drücken.

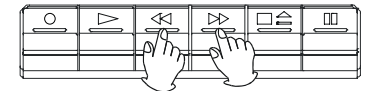

AUFNAHME VOM RADIO

1. Die Funktions-Taste (2)/(30) drücken, um den TUNER Modus auszuwählen.
2. Die Punkte 2, 3 und 4 im Abschnitt „RADIO HÖREN“ befolgen, um eine Radiostation einzustellen, welche Sie aufnehmen möchten.
3. Legen Sie eine unbespielte Kassette, mit der Öffnung nach unten und der vollen Spule nach links ins Kassettenfach, ein. Schliessen Sie das Kassettenfach.
4. Die RECORD (Aufnahme)- und die PLAY Taste (19) drücken, um die Aufnahme zu starten.

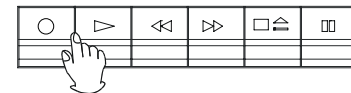

5. Die STOP/EJECT Taste (19) drücken, um die Aufnahme zu stoppen.

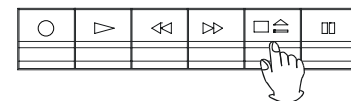

AUFNAHME VON EINER CD oder MP3

1. Die Funktions-Taste (2)/(30) drücken, um den CD Modus auszuwählen dann öffnen Sie das CD-Fach durch anheben der Öffnungsvorrichtung (21) des CD-Faches.
2. Legen Sie eine CD ein und schliessen Sie das CD-Fach wieder.
3. Legen Sie eine unbespielte Kassette, mit der Öffnung nach unten und der vollen Spule nach links ins Kassettenfach, ein. Schliessen Sie das Kassettenfach.
4. Die RECORD (Aufnahme)- und die PLAY Taste (19), dann die PAUSE Taste (19) gleichzeitig niederdrücken.

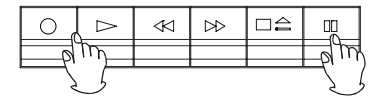

5. Die CD PLAY/PAUSE Taste drücken und dann die PAUSE Taste (19) nochmals drücken, um die Aufnahme von der CD zu starten.
6. Die STOP/EJECT Taste (19) drücken, um die Aufnahme zu stoppen und stoppen Sie die CD Wiedergabe durch Drücken der CD STOP Taste.

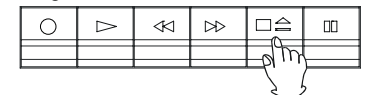

Hinweis: Kehren Sie zum TAPE Modus zurück, spulen Sie das Tonband rückwärts, um sich das Aufgenommene anzuhören.

PFLEGE UND WARTUNG

HANDHABUNG DER CD

- Die Discs sorgfältig behandeln. Die Discs nur an den Kanten halten. Vermeiden Sie Fingerabdrücke auf der glänzenden, unbedruckten Seite der Disc.
- Keine Klebestreifen, Aufkleber usw. auf der Disc anbringen.
- Reinigen Sie die Disc regelmässig mit einem weichen, fusselfreiem, trockenem Tuch. Verwenden Sie nie Reinigungsmittel oder Lösungsmittel, um die Disc zu reinigen. Wenn nötig, verwenden Sie ein CD-Reinigungsset.
- Wenn die Disc springt oder an einer Stelle der CD hängen bleibt, ist die CD möglicherweise schmutzig oder beschädigt (zerkratzt).
- Bei der Reinigung der Disc immer von der Mitte nach Aussen zu den Kanten in geraden Linien wischen. Nie mit kreisförmigen Bewegungen abwischen.
- Um eine CD aus der Hülle zu nehmen, das Mittelteil der Hülle niederdrücken und die Disc herausheben, indem Sie sie vorsichtig an den Kanten halten.
- Fingerabdrücke und Staub sollten vorsichtig von der bespielten Seite der Disc mit einem weichen Tuch abgewischt werden. Im Gegensatz zu normalen Schaltplatten, haben Compact Discs keine Rillen, die Staub und mikroskopischen Schmutz sammeln können. Durch abwischen mit einem weichen Tuch sollten die meisten Partikel auf der CD entfernt werden können.



REINIGUNG DES TONKOPFES

Die Tonköpfe, Andruckrolle und Kapstanwelle müssen periodisch gereinigt werden. Somit entfernen Sie Partikel von der Metalloxydbeschichtung, welche sich unter Verschleiss an diesen Teilen ansammelt und die Leistung beeinträchtigt. Schalten Sie das Gerät aus, drücken Sie die STOP/EJECT Taste, um das Kassettenfach zu öffnen und drücken Sie die PLAY Taste. Reinigen Sie die Tonköpfe, Andruckrolle und Kapstanwelle mit einem weichen Tuch oder einem Wattestäbchen, welches mit Isopropylalkohol oder speziellem Tonkopf-Reinigungsmittel befeuchtet ist.

HINWEIS: Verwenden Sie nie Metallobjekte auf oder in der Nähe der Tonköpfe. Vermeiden Sie, dass irgendwelches Reinigungsmaterial in die Kassettenmechanik gelangt.

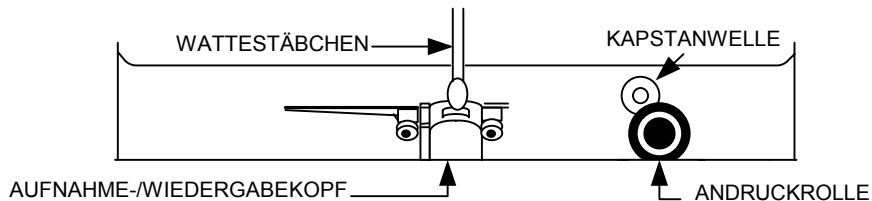

REINIGUNG DES GERÄTES

- Um Brand- oder Stromschlaggefahr zu vermeiden, immer das Gerät vor dem Reinigen vom Netz trennen (Netzstecker ausziehen).
- Die Oberfläche des Gerätes können Sie mit einem Staubtuch reinigen und sie wie andere Möbel behandeln. Seien Sie vorsichtig, wenn Sie die Plastikteile reinigen.
- Wenn das Gehäuse staubig ist, wischen Sie dieses mit einem weichen, trockenem Staubtuch ab. Verwenden Sie niemals Wachs- oder Politursprays für das Gehäuse.
- Falls die Front schmutzig oder voller Fingerabdrücke ist, können Sie dies mit einem weichen, in mildem Seifenwasser oder Wasserlösung befeuchtetem Tuch reinigen. Verwenden Sie niemals kratzende Tücher oder Polituren, da diese die Oberfläche des Gerätes beschädigen können.

Warnung: Achten Sie darauf, dass kein Wasser oder andere Flüssigkeiten während dem Reinigen ins Gerät gelangen.

FEHLERBEHEBUNGSTABELLE

Falls Sie auf ein Problem mit diesem Gerät stossen, bitte folgende Punkte beachten, bevor Sie den Service aufsuchen.

Symptom	Mögliche Ursache	Lösung
Radio Der Ton ist auf AM oder FM-Empfang unregelmässig (verrauscht)	Die Station wurde nicht richtig in AM oder FM abgestimmt	Die AM- oder FM-Station richtig einstellen
	FM: Das Antennenkabel ist nicht ausgelegt.	Das Antennenkabel auslegen.
	AM: Das Gerät wurde nicht richtig positioniert.	Das Gerät drehen bis der beste Empfang erzielt wird.
FM-STEREO-ANZEIGE leuchtet nicht	FM.ST Station ist nicht gewählt worden	Eine FM.ST Station einstellen und die Antenne ausrichten.
AM oder FM, kein Ton	TUNER Funktions-Taste ist nicht gedrückt	Wählen Sie die TUNER Funktion.
	Die Lautstärke ist im Minimum	Die Lautstärke erhöhen

Kassettenspieler

Kein Ton	TAPE Funktions-Taste ist nicht gedrückt	Wählen Sie die TAPE Funktion.
	Die Lautstärke ist im Minimum	Die Lautstärke erhöhen
	Hauptschalter ist in der "OFF" Position.	Schieben Sie den Schalter in die "ON" position.
Ton verrauscht	Schmutziger Tonkopf	Den Tonkopf reinigen
Unregelmässige Geschwindigkeit	Das Kassettenband ist alt oder beschädigt	Die Kassette ersetzen
	Schmutzige Andruckrolle und Kapstanwelle	Die Andruckrolle und die Kapstanwelle reinigen

Kassettenbandaufnahme

Aufnahme funktioniert nicht	Laschen an der Unterseite der Kassette wurden herausgebrochen	Überkleben Sie die Löcher mit einem Klebestreifen.
Verrauschter Ton bei der Wiedergabe.	Defektes Kassettenband oder schmutzige Tonköpfe.	Das Kassettenband ersetzen oder die Tonköpfe reinigen

Compact Disc Spieler

Der CD-Spieler spielt nicht ab	Die CD Funktions-Taste ist nicht gedrückt	Wählen Sie die CD Funktion.
	Die CD ist nicht oder falsch eingelegt worden	Die CD mit der beschrifteten Seite nach oben einlegen.
Die CD springt während der Wiedergabe	Die Disc ist schmutzig oder ist zerkratzt.	Die CD mit einem Tuch abwischen oder eine andere Disc verwenden.
Die Disc ist eingelegt aber der CD-Spieler springt über die Spur und spielt nicht ab.	Die Disc ist verkehrt herum eingelegt	Die Disc korrekt einlegen
	Die Disc ist schmutzig	Die Disc reinigen
	Die Disc kann nicht abgespielt werden (keine Standard-Disc)	Eine korrekte Disc verwenden