

Anschluss an die Steckdose

- Das Gerät darf nur an eine Netzspannung von 230 V~, 50 Hz angeschlossen werden. Versuchen Sie niemals, das Gerät mit einer anderen Spannung zu betreiben.
- Das Steckernetzteil darf erst angeschlossen werden, nachdem die Installation vorschriftsmäßig beendet ist.
- Wenn das Steckernetzteil defekt ist bzw. wenn das Gerät sonstige Schäden aufweist, darf es nicht in Betrieb genommen werden.
- Verlegen Sie das Netzkabel so, dass niemand darüber stolpern kann. Keine schweren Gegenstände auf das Netzkabel stellen.
- Die Steckdose sollte möglichst nah am Gerät sein.
- Zur Netzverbindung Steckernetzteil vollständig in die Steckdose stecken.
- Verwenden Sie einen geeigneten, leicht zugänglichen Netzanschluss und vermeiden Sie die Verwendung von Mehrfachsteckdosen!
- Steckernetzteil nicht mit nassen Händen anfassen - Gefahr eines elektrischen Schlages!
- Beim Abziehen des Steckernetzteils von der Steckdose am Steckernetzteil ziehen - nicht am Kabel.
- Vermeiden Sie den Kontakt des Gerätes mit Wasser oder Feuchtigkeit.

Besondere Gefahren

- Ziehen Sie vor Ausbruch eines Gewitters das Steckernetzteil aus der Steckdose!
- Wenn das Gerät längere Zeit nicht benutzt wird, z. B. vor Antritt einer längeren Reise, ziehen Sie Steckernetzteil aus der Steckdose.
- Bei Störungen oder Rauch- und Geruchsbildung aus dem Gehäuse sofort Steckernetzteil aus der Steckdose ziehen!
- Sollten Fremdkörper oder Flüssigkeit in das Gerät gelangen, ziehen Sie sofort den Netzstecker aus der Steckdose. Lassen Sie das Gerät von qualifiziertem Fachpersonal überprüfen, bevor Sie es wieder in Betrieb nehmen. Andernfalls besteht die Gefahr eines elektrischen Schlages.

Vorsichtsmaßnahmen beim Umgang mit dem Gerät

- Fremdkörper, z. B. Nadeln, Münzen, etc., dürfen nicht in das Innere des Gerätes fallen.
- Es dürfen keine offenen Brandquellen, wie z. B. brennende Kerzen auf das Gerät gestellt werden.

Benutzung des Geräts durch Kinder

- Lassen Sie Kinder niemals unbeaufsichtigt dieses Gerät benutzen.



Aufstellen des Geräts

- Nehmen Sie das Gerät nicht in der Nähe von Badewannen, Swimmingpools oder spritzendem Wasser in Betrieb.
- Stellen Sie das Gerät auf einen festen, sicheren und horizontalen Untergrund. Wählen Sie einen erschütterungsfreien Standort, vermeiden Sie extreme Hitze, Kälte und Staub.
- Stellen Sie das Gerät nicht in der Nähe von Wärmequellen wie Heizkörpern auf.
- Vermeiden Sie direkte Sonneneinstrahlungen und Orte mit außergewöhnlich viel Staub.
- Beachten Sie, dass die Gerätefüße u.U. farbige Abdrücke auf bestimmten Möbeloberflächen hinterlassen könnten. Verwenden Sie einen Schutz zwischen Ihren Möbeln und dem Gerät.
- Der Standort darf nicht in Räumen mit hoher Luftfeuchtigkeit, z. B. Küche oder Sauna, gewählt werden, da Niederschläge von Kondenswasser zur Beschädigung des Gerätes führen können. Das Gerät ist für die Verwendung in trockenerer Umgebung und in gemäßigttem Klima vorgesehen und darf nicht Tropf- oder Spritzwasser ausgesetzt werden.
- Halten Sie das Gerät von Geräten fern, die starke Magnetfelder erzeugen. (PC-Monitore, TV-Geräte, Mikrowellengeräte etc.).
- Bei Verwendung von Energiesparlampen in unmittelbarer Nähe kann ggf. die Funktion des Gerätes beeinträchtigt werden.
- Wenn Sie das Gerät von einer kalten in eine warme Umgebung bringen, kann sich im Inneren des Geräts Feuchtigkeit niederschlagen. Warten Sie in diesem Fall etwa eine Stunde, bevor Sie ihn es Betrieb nehmen.
- Das Gerät nicht in einem geschlossenen und in der prallen Sonne geparkten Auto liegen lassen, da sich sonst das Gehäuse verformen kann.

Wartung und Reparatur

- Überlassen Sie Wartungsarbeiten stets qualifiziertem Fachpersonal. Andernfalls gefährden Sie sich und andere.
- Versuchen Sie niemals ein defektes Gerät selbst zu reparieren. Wenden Sie sich immer an eine unserer Kundendienststellen.
- Öffnen Sie das Gerät auf keinen Fall – dies darf nur der Fachmann.

Anschlüsse am Gerät

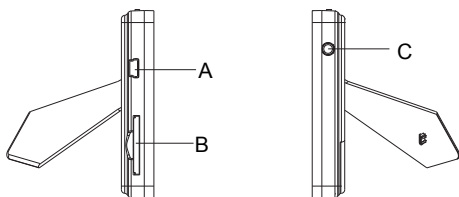

A USB

B SD/MMC

C Kopfhöreranschluss

Bedienelemente

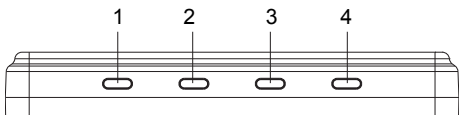

Pos	Benennung	Funktion
1	⏻/EXIT	<p>Wird die Taste drei bis fünf Sekunden lang gedrückt, wird das Gerät ein- oder ausgeschaltet.</p> <p>Ein kurzer Druck auf diese Taste bewirkt einen Wechsel zum vorherigen Menüpunkt.</p> <p>Wird die Taste zweimal hintereinander gedrückt, öffnet sich das Speicherkarten-Menü (eingebauter Speicher oder SD/MMC-Karte).</p>
2	M/OK	<p>Wird die Taste drei bis fünf Sekunden lang gedrückt, wird das Menü aufgerufen.</p> <p>Ein kurzer Druck auf diese aktiviert die im Menü gewählte Funktion.</p>

Bedienelemente, Fortsetzung

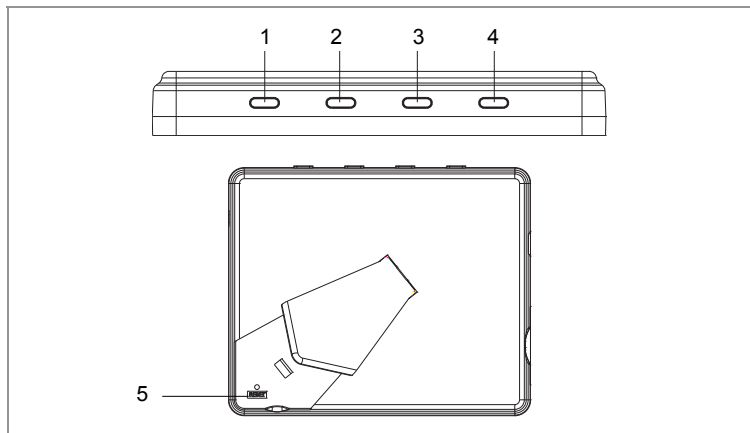

Pos	Benennung	Funktion
3	◀/VOL	<p>Bewegt den Cursor im Menü nach links bzw. wählt das nächste Foto aus.</p> <p>Im Menü bewirkt ein Druck auf die Taste den Wechsel in den Menüpunkt oberhalb des Cursors.</p> <p>Wird die Taste drei bis fünf Sekunden lang gedrückt, wird die Lautstärke der Musik erhöht.</p>
4	▶/VOL	<p>Bewegt den Cursor im Menü nach rechts bzw. wählt das vorherige Foto aus.</p> <p>Im Menü bewirkt ein Druck auf die Taste den Wechsel in den Menüpunkt unterhalb des Cursors.</p> <p>Wird die Taste drei bis fünf Sekunden lang gedrückt, wird die Lautstärke der Musik verringert.</p>
5	RESET	<p>Das Drücken der Taste bewirkt einen Neustart des Geräts.</p>

Gerät vorbereiten

Hinweis: Berühren Sie das LCD-Display nicht, damit die Oberfläche nicht zerkratzt bzw. das LCD-Display nicht beschädigt wird!

- Ziehen Sie die Stütze auf der Geräterückseite vorsichtig heraus.

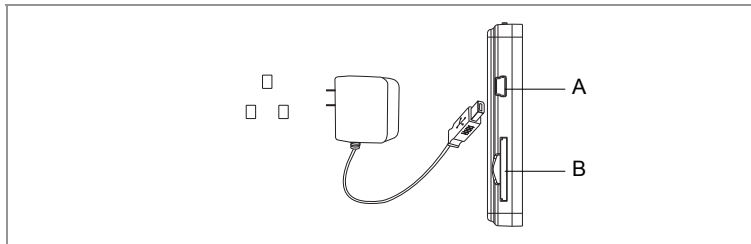

- Stecken Sie eine SD/MMC-Speicherkarte mit Ihren Bildern oder Musikstücken (MP3) in den Kartenschacht (B). Halten Sie das Gerät beim Einstecken und Entfernen der Speicherkarte gut fest!
- Schließen Sie das USB-Kabel am Netzteil an.
- Stecken Sie das andere Ende des USB-Kabels in die USB-Buchse (A).
- Der Akku im Gerät wird aufgeladen. Das Aufladen des Akkus benötigt vier Stunden.

Einschalten und Ausschalten

- Zum Ein- bzw. Ausschalten des Geräts die \odot /EXIT-Taste (1) drei bis fünf Sekunden lang drücken.
- Nach dem Einschalten werden die Bilder bzw. die Musikstücke auf der eingesteckten Speicherkarte automatisch wiedergegeben. Ist keine Speicherkarte eingesteckt, werden die Daten vom internen Speicher gelesen.

Funktionen im Menü einstellen

Das Menü ermöglicht Ihnen den Digitalen Bilderrahmen nach Ihren Bedürfnissen einzustellen.

- Drücken Sie die Taste \odot /EXIT-Taste (1) einmal um die Bildwiedergabe zu beenden.

- Drücken Sie die Taste M/OK (2) drei bis fünf Sekunden lang, um in das Menü zu gelangen. Danach erscheint das Menü auf der Anzeige und Sie haben die Möglichkeit folgende Funktionen einzustellen:

Benennung	Funktion
Bild-Größe	Wahl der gewünschten Bildgröße: Auto Anpassung, Optimal, Voll
Diaschau-Effekte	Wahl des gewünschten Bildübergangs: zufällig, fließend, Spalten, Jalousie, Außen nach Innen, Innen nach Außen, Explodiert, Implodiert
Diaschau-Geschwindigkeit	Wahl der gewünschten Anzeigedauer
Vier-Bilder-Anzeige	Teilt die Anzeige in vier Anzeigebereiche
Musik Wiederholen	Wahl des gewünschten Musik-Wiedergabeart
Diaschau starten	Startet die Bildwiedergabe
Lautstärke	Grundlautstärke einstellen
Drehen	Mit dieser Funktion können die Bilder gedreht werden.
Zoom	Wahl der gewünschten Bildgröße
Bild speichern	Speichert das Bild im internen Speicher
Löschen Datei	Löscht das Bild im internen/externen Speicher
Werkseinstellungen	Wiederherstellen der Werkseinstellungen
Sprache	Wahl der Bedienersprache
Kontrast	Einstellen der gewünschte Helligkeit
Helligkeit	Einstellen des gewünschten Kontrasts
Farbe	Einstellen der Bildfarbe
Farbton	Einstellen des gewünschten Farbtons
PC verbinden	Wenn der Digitale Bilderrahmen an den Computer angeschlossen ist, kann hier die Daten-Übertragungsart eingestellt werden. In dieser Betriebsart haben Sie über Ihren Computer Zugriff auf die SD/MMC-Speicherkarte bzw. den internen Speicher.
Zeit einstellen	Einstellen der Uhrzeit

Hinweis zur Stromsparfunktion: Wird nur Musik wiedergegeben, wird die Anzeige automatisch nach einer Minute ausgeschaltet um Strom zu sparen. Zum Wiedereinschalten muss das Gerät zuerst ausgeschaltet und dann wieder eingeschaltet werden.

Speicher: Der Digitale Bilderrahmen verfügt über 250 Kilobyte eingebauten Speicher zum Speichern von Bildern.

Wiedergabe-Menü

- Drücken Sie die Taste /EXIT-Taste (1) einmal um in das Wiedergabe-Menü zu gelangen. Hier können Sie folgende Funktionen wählen:

Benennung	Funktion
Diashow	Startet die Bildwiedergabe des gewählten Speichers
Foto	Die Fotos werden als Miniaturen angezeigt
Musik	Stellt die Musikwiedergabeliste dar
Kalender	Öffnet den Kalender mit gleichzeitiger Dishow

Den Digitalen Bilderrahmen an den PC anschließen

- Verbinden Sie das Gerät über das mitgelieferte USB-Kabel des Steckernteils mit dem Personal Computer (PC).
- Wählen Sie „PC verbinden“ im Menü.
- Das Gerät wird als zusätzliches Laufwerk erkannt und im Dateimanager angezeigt. Während der Verbindung erfolgt die Akkuaufladung.
- Sie können jetzt Daten wie gewohnt hinzufügen oder löschen.

Den Digitalen Bilderrahmen vom PC trennen

Wichtig: Um einen Datenverlust zu verhindern, muss die Verbindung zum PC sicher getrennt werden!

- Klicken Sie in der Taskleiste auf das Symbol für „Hardware sicher entfernen“.
- Wählen Sie dann USB-Massenspeichergerät-Laufwerk (z. B. F:) entfernen.
- Warten Sie mit dem Trennen der Verbindung bis folgende Meldung angezeigt wird: Das Gerät „USB-Massenspeichergerät“ kann jetzt entfernt werden.

Technische Daten

Akku	4 Stunden	Entladezeiten	Bildwiedergabe: 2 Stunden
Ladezeit			Musikwiedergabe: 2,5 Stunden
Display	3,5 Zoll	Auflösung	320 x 240 Bildpunkte
Formate	JPEG, MP3	Netzanschluss	5 V, 1 A

Richtlinien und Normen

Dieses Produkt entspricht der Niederspannungsrichtlinie (2006/95/EC), der EMV-Richtlinie (2004/108/EC) und der CE-Kennzeichenrichtlinie.

Wie Sie den Hersteller erreichen

DGC GmbH
Graf-Zeppelin-Str. 7
86899 Landsberg/Germany

Entsorgungshinweise

Entsorgung der Verpackung



Erstickungsgefahr!

Verpackung und deren Teile nicht Kindern überlassen.

Erstickungsgefahr durch Folien und anderen Verpackungsmaterialien.

Wie Sie das Gerät entsorgen

Altgeräte sind kein wertloser Abfall. Durch umweltgerechte Entsorgung können wertvolle Rohstoffe wieder gewonnen werden. Erkundigen Sie sich in Ihrer Stadt- oder Gemeindeverwaltung nach Möglichkeiten einer umwelt- und sachgerechten Entsorgung des Gerätes.



Dieses Gerät ist entsprechend der Richtlinie 2002/96/EG über Elektro- und Elektronik-Altgeräte (WEEE) gekennzeichnet.

Dieses Produkt darf am Ende seiner Lebensdauer nicht über den normalen Haushaltsabfall entsorgt werden, sondern muss an einem Sammelpunkt für das Recycling von elektrischen und elektronischen Geräten abgegeben werden. Das Symbol auf dem Produkt, der Gebrauchsanleitung oder der Verpackung weist darauf hin. Die Werkstoffe sind gemäß ihrer Kennzeichnung wiederverwertbar. Mit der Wiederverwendung, der stofflichen Verwertung oder anderen Formen der Verwertung von Altgeräten leisten Sie einen wichtigen Beitrag zum Schutze unserer Umwelt.



Lebensgefahr!

Bei ausgedienten Geräten Netzstecker ziehen. Netzkabel durchtrennen und mit dem Stecker entfernen.

Raccordement à la prise de courant



- L'appareil doit uniquement être raccordé à une tension secteur de 230 V~, 50 Hz. N'essayez jamais d'utiliser l'appareil avec une autre tension.
- Le bloc d'alimentation secteur doit seulement être raccordé après la fin de l'installation conforme aux prescriptions.
- Si le bloc d'alimentation secteur est défectueux ou si l'appareil présente d'autres dommages, l'appareil ne doit pas être mis en marche.
- Posez le câble d'alimentation de manière à éviter tous risques de trébuchement. Ne posez pas d'objet lourd sur le câble d'alimentation.
- La prise doit être située le plus près possible de l'appareil.
- Pour le raccordement au secteur, enfoncer complètement le bloc d'alimentation secteur dans la prise de courant.
- Utilisez un raccordement secteur approprié et évitez d'utiliser des multiprises !
- Ne pas toucher le bloc d'alimentation secteur avec les mains mouillées - risque d'électrocution !
- Lors du débranchement du bloc d'alimentation secteur de la prise de courant, tirez sur le bloc d'alimentation secteur - et non sur le câble.
- Évitez le contact de l'appareil avec l'eau ou l'humidité.

Dangers particuliers

- Si un orage menace, débranchez le bloc d'alimentation secteur de la prise de courant !
- Débranchez le bloc d'alimentation secteur de la prise de courant si l'appareil n'est pas utilisé sur une période prolongée, p. ex. avant d'entreprendre un voyage.
- En cas de dérangements ou de formation de fumée et d'odeurs provenant de l'appareil, retirer immédiatement le bloc d'alimentation secteur de la prise de courant !
- Si des corps étrangers ou du liquide devaient parvenir à l'intérieur de l'appareil, débranchez immédiatement la fiche secteur de la prise de courant. Faites vérifier l'appareil par un spécialiste qualifié avant de le remettre en service. Danger de choc électrique en cas d'ouverture du boîtier.

Mesures de précaution lors de la manipulation de l'appareil

- Aucun corps étranger (p. ex. aiguilles, pièces de monnaie, etc.) ne doit tomber à l'intérieur de l'appareil.
- Ne posez pas de bougies allumées ou autres sources potentielles d'incendie sur l'appareil.

Utilisation de l'appareil par des enfants

- Ne laissez jamais des enfants utiliser cet appareil sans surveillance.

Installation de l'appareil

- Ne mettez pas l'appareil en service à proximité de baignoires, de piscines ou jets d'eau.
- Installez l'appareil sur un support solide, sûr et horizontal. Choisissez un emplacement exempt de vibrations, évitez la chaleur, le froid et la poussière extrêmes.
- N'installez pas l'appareil à proximité de sources de chaleur telles que des radiateurs.
- Évitez l'ensoleillement direct et les emplacements exposés à une quantité exceptionnelle de poussières.
- Veuillez tenir compte du fait que les pieds de l'appareil peuvent laisser, le cas échéant, des marques de couleur sur certaines surfaces de meubles. Mettez une protection entre le meuble et l'appareil.
- L'appareil ne doit pas être installé dans des locaux avec un taux d'humidité de l'air élevé, p. ex. cuisine ou sauna, étant donné que des dépôts d'eau de condensation risqueraient d'endommager l'appareil. L'appareil est prévu pour un fonctionnement dans un environnement sec et au sein d'un climat tempéré, et ne doit pas être exposé aux gouttes d'eau ni aux projections d'eau.
- Gardez l'appareil à distance d'appareils générant de forts champs magnétiques (moniteurs de PC, téléviseurs, fours micro-ondes, etc.).
- En cas d'utilisation à proximité immédiate de lampes à économie d'énergie, le fonctionnement de l'appareil risque éventuellement d'être perturbé.
- Lorsque vous déplacez l'appareil d'un environnement froid vers un environnement chaud, de l'humidité peut se former à l'intérieur de l'appareil. Dans ce cas, attendez environ une heure avant de le mettre en service.
- Ne laissez pas l'appareil dans une voiture fermée et stationnée en plein soleil, sinon le boîtier risque de se déformer.

Maintenance et réparation

- Faites effectuer les travaux de maintenance uniquement par des spécialistes qualifiés. Sinon, vous ou d'autres personnes pourriez être exposés à un danger.
- N'essayez jamais de réparer vous-même un appareil défectueux. Adressez-vous toujours à nos points de service après-vente.
- N'ouvrez en aucun cas l'appareil – seul un spécialiste doit l'ouvrir.

Raccords sur l'appareil

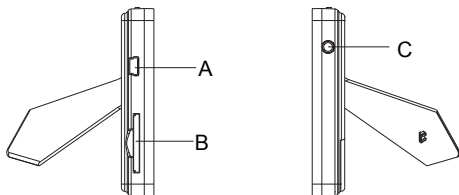

A USB

B SD / MMC

C Prise pour casque

Éléments de commande

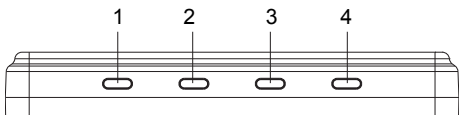

Rep.	Désignation	Fonction
1	⏻/EXIT	<p>L'appareil est mis en marche ou arrêté si cette touche est pressée pendant trois à cinq secondes.</p> <p>Une pression brève sur cette touche permet de retourner à l'option de menu précédente.</p> <p>Si la touche est pressée deux fois de suite, le menu de la carte mémoire est affiché (mémoire intégrée ou carte SD/MMC).</p>
2	M/OK	<p>Le menu est appelé si cette touche est pressée pendant trois à cinq secondes.</p> <p>Une pression brève sur cette touche permet d'activer la fonction sélectionnée dans le menu.</p>

Éléments de commande, suite

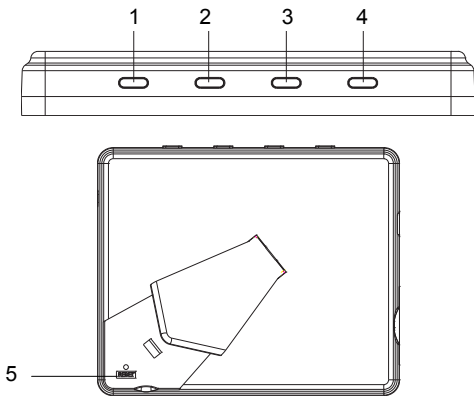

Rep.	Désignation	Fonction
3	◀/VOL	<p>Permet de déplacer le curseur vers la gauche dans le menu ou permet de sélectionner la photo suivante. Dans le menu, une pression sur cette touche permet d'accéder à l'option de menu se trouvant au-dessus du curseur.</p> <p>Le volume sonore de la musique est augmenté si cette touche est pressée pendant trois à cinq secondes.</p>
4	▶/VOL	<p>Permet de déplacer le curseur vers la droite dans le menu ou permet de sélectionner la photo précédente. Dans le menu, une pression sur cette touche permet d'accéder à l'option de menu se trouvant en-dessous du curseur.</p> <p>Le volume sonore de la musique est réduit si cette touche est pressée pendant trois à cinq secondes.</p>
5	RESET	<p>Une pression sur cette touche permet de redémarrer l'appareil.</p>

Préparation de l'appareil

Remarque : Ne touchez pas l'écran LCD, afin de ne pas rayer la surface ou de ne pas endommager l'écran LCD !

- Retirez avec précaution le support au dos de l'appareil.

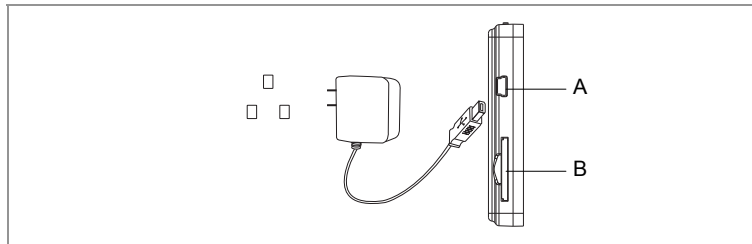

- Insérez une carte mémoire SD/MMC avec ses images ou ses titres musicaux (MP3) dans le logement de carte (B). Retenez bien l'appareil en insérant et en retirant la carte mémoire !
- Branchez le câble USB sur le bloc d'alimentation.
- Branchez l'autre extrémité du câble USB dans la prise USB (A).
- L'accumulateur intégré dans l'appareil est chargé. La charge de l'accumulateur nécessite quatre heures.

Mise en marche et arrêt

- Pour mettre en marche ou arrêter l'appareil, pressez la touche \odot /EXIT (1) pendant trois à cinq secondes.
- Après la mise en marche, les images ou les titres musicaux se trouvant sur la carte mémoire insérée sont reproduits automatiquement. Si aucune carte mémoire n'est insérée, les données de la mémoire interne sont lues.

Réglages des fonctions dans le menu

Le menu vous permet de régler le cadre photo numérique en fonction de vos besoins.

- Pressez une seule fois la touche \odot /EXIT (1) pour arrêter la reproduction des images.

- Pressez la touche M/OK (2) pendant trois à cinq secondes pour accéder au menu. Le menu est ensuite affiché et vous la possibilité de régler les fonctions suivantes :

Désignation	Fonction
Taille de l'image	Sélection de la taille d'image souhaitée : adaptation automatique, optimale, plein écran
Effets du diaporama	Sélection de la transition d'images souhaitée : aléatoire, en continu, fentes, store vénitien, de l'extérieur vers l'intérieur, de l'intérieur vers l'extérieur, explosé, imploré
Vitesse du diaporama	Sélection de la durée d'affichage souhaitée
Affichage quatre images	Divise l'affichage en quatre zones d'affichage
Répétition musique	Sélection du type de lecture de musique souhaité
Démarrage diaporama	Démarre la reproduction des images
Volume sonore	Réglage du volume sonore de base
Rotation	Cette fonction permet de tourner les images.
Zoom	Sélection de la taille d'image souhaitée
Enregistrement image	Enregistre l'image dans la mémoire interne
Suppression fichier	Supprime l'image dans la mémoire interne / externe
Réglages usine	Restauration des réglages usine
Langue	Sélection de la langue
Contraste	Réglage du contraste souhaité
Luminosité	Réglage de la luminosité souhaitée
Couleur	Réglage de la couleur d'image
Chrominance	Réglage de la chrominance souhaitée
Connexion PC	Si le cadre photo numérique est raccordé à l'ordinateur, il est possible de régler ici le type de transmission des données. Dans ce mode opératoire, vous avez accès à la carte mémoire SD/MMC ou à la mémoire interne via votre ordinateur.
Réglage heure	Réglage de l'heure

Remarque concernant la fonction d'économie d'énergie : Si seule la musique est reproduite, l'affichage sera désactivé automatiquement au bout d'une minute afin d'économiser du courant. Pour réactiver l'affichage, l'appareil doit tout d'abord être arrêté puis remis en marche.

Mémoire : Le cadre photo numérique dispose d'une mémoire intégrée de 250 Ko pour la mémorisation d'images.

Menu de lecture

- Pressez une seule fois la touche \odot /EXIT (1) pour accéder au menu de lecture. Vous pouvez sélectionner dans ce menu les fonctions suivantes :

Désignation	Fonction
Diaporama	Démarre la lecture des images de la mémoire sélectionnée
Photo	Les photos sont affichées sous forme d'images miniatures
Musique	Affiche la liste de lecture musicale
Calendrier	Ouvre le calendrier en même temps que le diaporama

Raccordement du cadre photo numérique au PC

- Raccordez l'appareil à l'ordinateur personnel (PC) via le câble USB du bloc d'alimentation secteur fourni.
- Sélectionnez "Connexion PC" dans le menu.
- L'appareil est détecté en tant que lecteur supplémentaire et affiché dans le gestionnaire de fichiers. La charge de l'accumulateur s'effectue pendant la connexion.
- Vous pouvez à présent ajouter ou supprimer des données, comme à l'accoutumée.

Déconnexion du cadre photo numérique du PC

Important : Pour éviter toute perte de données, la déconnexion avec le PC doit se faire en toute sécurité !

- Cliquez dans la barre des tâches sur le symbole "Déconnecter matériel en toute sécurité".
- Sélectionnez ensuite "Déconnecter lecteur USB".
- Avant de déconnecter l'appareil, attendez l'affichage du message suivant : L'appareil "lecteur USB" peut à présent être déconnecté.

Caractéristiques techniques

Charge accumulateur	4 heures	Temps de décharge	Lecture d'images : 2 h
			Lecture de musique : 2,5 h
Ecran	3,5 pouces	Résolution	320 x 240 pixels
Formats	JPEG, MP3	Raccordement secteur	5 V, 1 A

Directives et normes

Ce produit correspond à la directive sur la basse tension (2006/95/CE), à la directive CEM (2004/108/CE) et à la directive sur le marquage CE.

Comment contacter le fabricant

DGC GmbH
Graf-Zeppelin-Str. 7
86899 Landsberg/Germany

Consignes d'élimination

Élimination de l'emballage



Danger d'étouffement !

Ne laissez pas l'emballage et ses éléments à des enfants.

Danger d'étouffement par les films ou d'autres matériaux d'emballage.

Comment éliminer l'appareil

Les appareils usagés ne sont pas des déchets sans valeur. Une élimination respectueuse de l'environnement permet de recycler des matières brutes précieuses. Renseignez-vous auprès de l'administration de votre ville ou de votre commune concernant les possibilités d'une élimination réglementaire et respectueuse de l'environnement de l'appareil.



Cet appareil est marqué selon la directive 2002/96/CE concernant les appareils électriques et électroniques usagés (WEEE).

Ce produit, arrivé en fin de vie, ne doit pas être éliminé par le biais des ordures ménagères ordinaires ; il doit être remis à un point de collecte prévoyant le recyclage d'appareils électriques et électroniques. Le symbole figurant sur le produit, dans le manuel d'utilisation ou sur l'emballage, attire votre attention à cet égard. Les matériaux sont recyclables conformément à leur marquage. Avec la réutilisation, le recyclage des matériaux ou d'autres formes de recyclage d'appareils usagés, vous apportez une contribution importante à la protection de notre environnement.



Danger de mort !

Débranchez la fiche secteur sur les appareils, qui ne sont plus utilisés. Déconnectez le câble d'alimentation et débranchez-le avec la fiche.

Collegamento alla presa di corrente



- L'apparecchio può solo essere collegato a una tensione di rete di 230 V~, 50 Hz. Non cercare mai di far funzionare l'apparecchio con un'altra tensione.
- Il trasformatore a spina deve essere collegato solo dopo aver concluso correttamente l'installazione.
- Se il trasformatore a spina è guasto o se l'apparecchio presenta altri danni, non deve essere messo in funzione.
- Posare il cavo di alimentazione in modo da evitare che qualcuno si inciampi. Non posare oggetti pesanti sul cavo di rete.
- La presa deve trovarsi il più possibile vicino all'apparecchio.
- Per effettuare il collegamento inserire il trasformatore a spina completamente nella presa di corrente.
- Usare un allacciamento alla rete adatto e facilmente accessibile e non usare prese multiple!
- Non afferrare il trasformatore a spina con le mani bagnate: pericolo di scossa elettrica!
- Per staccare il trasformatore a spina dalla presa di corrente afferrare il trasformatore stesso, non il cavo.
- Evitare il contatto dell'apparecchio con acqua o umidità.

Pericoli particolari

- Prima di un temporale staccare il trasformatore a spina dalla presa.
- Se l'apparecchio non viene usato per lungo tempo, ad esempio nel caso di un lungo viaggio, estrarre il trasformatore a spina dalla presa.
- In caso di anomalie e formazione di fumo e odori staccare immediatamente il trasformatore a spina dalla presa di corrente!
- Qualora corpi estranei o liquidi penetrassero all'interno dell'apparecchio, scollegare immediatamente la spina dalla presa di corrente. Fare controllare l'apparecchio da personale specializzato qualificato, prima di rimetterlo in funzione. In caso contrario, vi è il rischio di subire una scossa elettrica.

Norme da seguire per un utilizzo sicuro dell'apparecchio

- Corpi estranei, ad es. aghi, monete, ecc., non devono cadere all'interno dell'apparecchio.
- Non posare sull'apparecchio fonti di combustione libere, come ad es. candele accese.

Impiego dell'apparecchio da parte dei bambini

- Non lasciare mai l'apparecchio incustodito alla portata dei bambini.

Installazione dell'apparecchio

- Non mettere in funzione l'apparecchio nelle vicinanze di vasche da bagno, piscine o dove si formano spruzzi d'acqua.
- Collocare l'apparecchio su un piano stabile, sicuro e orizzontale. Scegliere una collocazione non soggetta a vibrazioni, evitare la polvere e l'esposizione a temperature estreme.
- Non collocare l'apparecchio vicino a fonti di calore come radiatori.
- Evitare i raggi solari diretti e i luoghi eccessivamente polverosi.
- Prestare attenzione poiché, in determinate circostanze, i piedini dell'apparecchio potrebbero lasciare impronte colorate su certe superfici dei mobili. Usare quindi una protezione tra i mobili e l'apparecchio.
- Il posto ove collocare l'apparecchio non deve essere scelto in ambienti ad umidità elevata, per es. cucine o saune, in quanto la formazione di acqua di condensa può provocare danni all'apparecchio. L'apparecchio è destinato all'uso in ambiente asciutto e con clima mite e non deve essere esposto a gocciolamenti o spruzzi d'acqua.
- Tenerlo lontano dagli apparecchi che producono forti campi magnetici. (Monitor di PC, televisori, forni a microonde ecc.).
- Se si usano lampade a risparmio di energia nelle immediate vicinanze, il funzionamento dell'apparecchio può risultare compromesso.
- Quando si sposta l'apparecchio da un ambiente freddo a uno caldo, è possibile che al suo interno si formi della condensa. In questo caso attendere circa un'ora prima di metterlo in funzione.
- Non lasciare l'apparecchio in un'auto parcheggiata al sole, perché si può deformare l'involucro esterno.

Manutenzione e riparazione

- Fare eseguire i lavori di manutenzione sempre da personale specializzato qualificato. In caso contrario si corre il rischio di mettere in pericolo se stessi e gli altri.
- Non cercare mai di riparare da soli un apparecchio difettoso. Rivolgersi sempre a uno dei nostri centri di assistenza clienti.
- Non aprire l'apparecchio in nessun caso: ciò è consentito solo a un tecnico esperto.

Prese sull'apparecchio

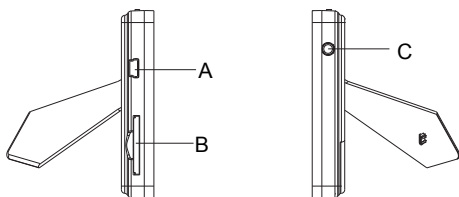

A USB

B SD / MMC

C Presa per cuffia

Elementi di comando

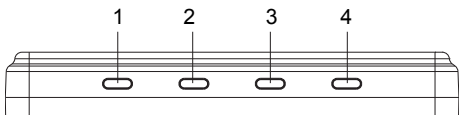

Pos Denominazione Funzione

Pos	Denominazione	Funzione
1	⏻/EXIT	<p>Premendo questo tasto da tre a cinque secondi è possibile accendere o spegnere l'apparecchio.</p> <p>Premendo brevemente questo tasto si accede alla voce di menu precedente.</p> <p>Premendo questo tasto per due volte consecutive viene aperto il menu della scheda di memoria (memoria integrata oppure scheda SD/MMC).</p>
2	M/OK	<p>Premendo questo tasto da tre a cinque secondi è possibile richiamare il menu.</p> <p>Premendo brevemente questo tasto viene attivata nel menu la funzione selezionata.</p>

Elementi di comando, continuazione

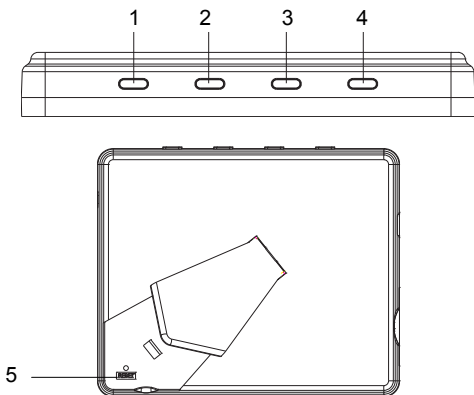

Pos	Denominazione	Funzione
3	◀/VOL	<p>Sposta il cursore nel menu verso sinistra oppure seleziona la foto successiva.</p> <p>Nel menu, premendo questo tasto è possibile passare alla voce di menu al di sopra del cursore.</p> <p>Premendo questo tasto da tre a cinque secondi si alza il volume della musica.</p>
4	▶/VOL	<p>Sposta il cursore nel menu verso destra oppure seleziona la foto precedente.</p> <p>Nel menu, premendo questo tasto è possibile passare alla voce di menu al di sotto del cursore.</p> <p>Premendo questo tasto da tre a cinque secondi si abbassa il volume della musica.</p>
5	RESET	<p>Premendo questo tasto è possibile riavviare l'apparecchio.</p>

Preparazione dell'apparecchio

Nota: non toccare il display LCD per non rigarne la superficie o danneggiare il display stesso.

- Estrarre con cautela il sostegno sulla parte posteriore dell'apparecchio.

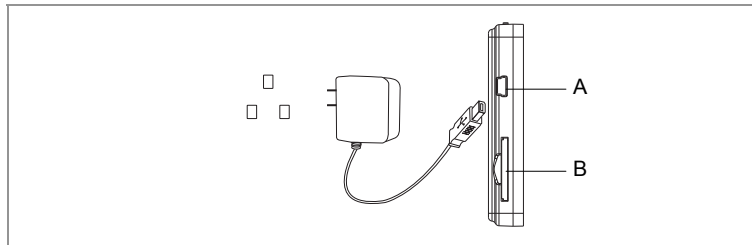

- Inserire nell'apposito vano (B) una scheda SD/MMC sulla quale sono memorizzati brani musicali (MP3) o immagini. Durante l'inserimento e l'estrazione della scheda di memoria tenere l'apparecchio ben saldo.
- Collegare il cavo USB all'alimentatore.
- Inserire l'altra estremità del cavo USB alla presa USB (A).
- La batteria viene caricata all'interno dell'apparecchio. Il processo di carica necessita di quattro ore.

Accensione e spegnimento

- Per accendere o spegnere l'apparecchio premere il tasto \odot /EXIT (1) da tre a cinque secondi.
- In seguito all'accensione viene automaticamente avviata la riproduzione delle immagini o dei brani musicali memorizzati sulla scheda inserita. Qualora non sia stata inserita nessuna scheda, i dati verranno letti dalla memoria interna.

Impostazione delle funzioni nel menu

Il menu permette di impostare la cornice digitale a seconda delle esigenze dell'utente.

- Premere una volta il tasto \odot /EXIT (1) per arrestare la riproduzione delle immagini.

- Premere il tasto M/OK (2) da tre a cinque secondi per accedere al menu. Così facendo viene visualizzato il menu sul display; ora è possibile impostare le seguenti funzioni:

Denominazione	Funzione
Dimensioni immagine	Selezione delle dimensioni immagine desiderate: adattamento automatico, dimensioni ottimali, a schermo pieno
Effetti di presentazione	Selezione dello scorrimento immagini desiderato: casuale, scorrevole, su colonne, effetto tendina, dall'esterno all'interno, dall'interno all'esterno, esplosivo, implosivo
Velocità di presentazione	Selezione della durata di presentazione
Display a quattro immagini	Ripartizione dello schermo in quattro settori di visualizzazione
Riproduzione musica	Selezione della modalità di riproduzione della musica
Avvio presentazione	Avvio della riproduzione
Volume	Impostazione del volume di base
Rotazione	Con questa funzione è possibile ruotare le immagini
ZOOM	Selezione delle dimensioni immagine desiderate
Memorizzazione immagine	Memorizzazione dell'immagine nella memoria interna
Cancellazione file	Cancellazione dell'immagine dalla memoria interna/esterna
Impostazioni predefinite	Ripristino delle impostazioni predefinite
Lingua	Selezione della lingua dell'utente
Contrasto	Impostazione della luminosità desiderata
Luminosità	Impostazione del contrasto desiderato
Colore	Impostazione del colore dell'immagine
Tonalità cromatica	Impostazione della tonalità cromatica desiderata
Collegamento PC	Quando la cornice digitale è collegata al computer, è possibile impostare la modalità di trasmissione dei dati. In questa modalità di funzionamento è possibile accedere alla scheda di memoria SD/MMC o alla memoria interna tramite il proprio computer.
Impostazione ora	Impostazione dell'ora

Indicazione sul funzionamento a risparmio energetico: qualora l'apparecchio stia riproducendo solo brani musicali, il display viene automaticamente spento dopo un minuto per risparmiare energia elettrica. Per riattivare il display è necessario spegnere e riaccendere l'apparecchio.

Memoria: la cornice digitale dispone di oltre 250 Kilobyte di memoria integrata per la memorizzazione di immagini.

Menu di riproduzione

- Premere una volta il tasto \odot /EXIT (1) per accedere al menu di riproduzione. Ora è possibile impostare le seguenti funzioni:

Denominazione	Funzione
Presentazione	Avvio della riproduzione immagini della memoria selezionata
Foto	Visualizzazione delle foto come miniature
Musica	Visualizzazione dell'elenco di riproduzione musicale
Calendario	Apertura del calendario contemporaneamente alla presentazione

Collegamento della cornice digitale al PC

- Collegare l'apparecchio al personal computer (PC) tramite il cavo USB del trasformatore a spina in dotazione.
- Selezionare nel menu "collegare PC".
- L'apparecchio viene riconosciuto come drive aggiuntivo e visualizzato tra le risorse del computer. Durante il collegamento viene ricaricata la batteria.
- Ora è possibile aggiungere o cancellare dati come di consueto.

Scollegamento della cornice digitale dal PC

Importante: per evitare perdite di dati, occorre scollegare l'apparecchio dal PC con molta cautela.

- Nella barra delle applicazioni, fare clic sul simbolo "Rimozione sicura dell'hardware".
- Selezionare in seguito "Rimozione periferica di archiviazione di massa USB" (ad es. F).
- Prima di effettuare lo scollegamento attendere la visualizzazione del seguente messaggio: "È ora possibile rimuovere la periferica di archiviazione di massa USB".

Dati tecnici

Tempo carica della batteria	4 ore	Tempo di scarica	Riproduzione immagini: 2 ore Riproduzione musica: 2,5 ore
Display	3,5 pollici	Risoluzione	320 x 240 pixel
Formati	JPEG, MP3	Presa di rete	5 V, 1 A

Direttive e norme

Questo prodotto è conforme alla direttiva bassa tensione (2006/95/EC), alla direttiva CEM (2004/108/EC) e alla direttiva sulla marcatura CE.

Come contattare il produttore

DGC GmbH

Graf-Zeppelin-Str. 7

86899 Landsberg/Germany

Indicazioni per lo smaltimento

Smaltimento dell'imballaggio



Pericolo di soffocamento!

Non lasciare l'imballaggio e relativi componenti ai bambini.

Esiste il pericolo di soffocamento a causa delle pellicole e di altri materiali di imballaggio.

Smaltimento dell'apparecchio

I vecchi apparecchi non sono rifiuti privi di valore. Grazie allo smaltimento nel rispetto dell'ambiente, è possibile recuperare materie prime utili. Informarsi presso la propria amministrazione cittadina o comunale circa le opportunità di smaltimento adeguato ed ecologico dell'apparecchio.



Questo apparecchio è contrassegnato in conformità alla direttiva 2002/96/CE relativa ai vecchi apparecchi elettrici ed elettronici (WEEE).

Una volta terminato il suo ciclo di vita, questo prodotto non deve essere smaltito tra i normali rifiuti domestici, ma deve essere consegnato presso un punto di raccolta per il riciclaggio di apparecchi elettrici ed elettronici. Il simbolo sul prodotto, sul manuale d'uso o sull'imballaggio richiama a tale aspetto. I materiali vanno riciclati in base al proprio simbolo. Con il riutilizzo, il recupero dei materiali o altre forme di riciclaggio di vecchi apparecchi si contribuisce in modo decisivo alla tutela dell'ambiente.



Pericolo di morte!

Una volta che l'apparecchio è fuori servizio, estrarre la spina di corrente elettrica. Estrarre il cavo di rete e rimuoverlo insieme alla spina.