

Service-Anleitung Service Manual Instructions de Service

Dual

IMPERIAL
FERNSEHGERÄTE



Service stelle
Beck Audio-
Video-
Meisterbetrieb Service

7141 Benningen

CS 3560

Download from www.dual.de
Not for commercial use



Technische Daten	Technical data	Caractéristiques techniques	CS 3560
Meßwerte = typische Werte	Measured values = typical values	Valeurs mesurées = valeurs typiques	
Riemenantrieb elektronisch-geregelter Gleichstrommotor	Belt drive electronic-controlled DC motor	Entraînement à courroie moteur à courant continu réglé par électronique	
Netzspannung	Mains voltage	Tensions secteur	220 V
Netzfrequenz	Line frequency	Fréquence secteur	50/60 Hz
Leistungsaufnahme	Power requirement	Consommation	3 W
Plattenteller-Drehzahlen	Platter speeds	Vitesses du plateau	33 $\frac{1}{3}$, 45 U/min.
Gleichlaufschwankungen nach DIN/WRMS	Wow and flutter DIN/WRMS	Tolérance de vites DIN/WRMS	± 0,09/0,05 %
Plattenteller	Platter	Plateau	295 mm Ø
Störspannungsabstand (nach DIN 45 500) Rumpel-Fremdspannungsabstand Rumpel-Geräuschspannungsabstand	Signal-to-noise ratio (DIN 45 500) Rumble unweighted signal-to-noise ratio Rumble weighted signal-to-noise ratio	Rapport signal/bruit (DIN 45 500) Signal/tension extérieure de ronflement Signal/tension perturbatrice de ronflement	44 dB 66 dB
Effektive Tonarmlänge	Effective tonearm length	Longueur efficace du bras	210 mm
Kröpfungswinkel	Offset angle	Angle de coude	23°
Überhang	Overhang	Excédent	15 mm
Magnet-Tonabnehmer HiFi DIN 45 500 rot R rechter Kanal grün RG rechter Kanal Masse blau GL linker Kanal Masse weiß L linker Kanal	Cartridge HiFi DIN 45 500 red R right channel green RG right channel ground blue GL left channel ground white L left channel	Cellule HiFi DIN 45 500 rouge R canal droit vert RG masse canal droit bleu GL masse canal gauche blanc L canal gauche	Dual DMS 239
Diamantnadel sphärisch	Diamond stylus conical	Aiguille/diamant sphériques	Dual DN 239 15 µm Ø
Empfohlene Auflagekraft	Tracking force	Force d'appui	25 mN (20–30 mN)
Übertragungsbereich	Frequency range	Bande passante	10 Hz – 20 kHz
Übertragungsfaktor	Output	Facteur de transmission	4 mV/5 cms ⁻¹ /1 kHz
Compliance horizontal vertikal	Compliance horizontal vertikal	Compliance horizontale verticale	30 µm/mN 25 µm/mN
Tonabnehmergewicht	Cartridge weight	Poids de cellule	5 g
Abmessungen (B×H×T)	Dimensions (W×H×D)	Dimensions (L×H×P)	345×100×355

Dual GmbH · Postfach 1144 · 7742 St. Georgen/Schwarzwald

Schematic diagram

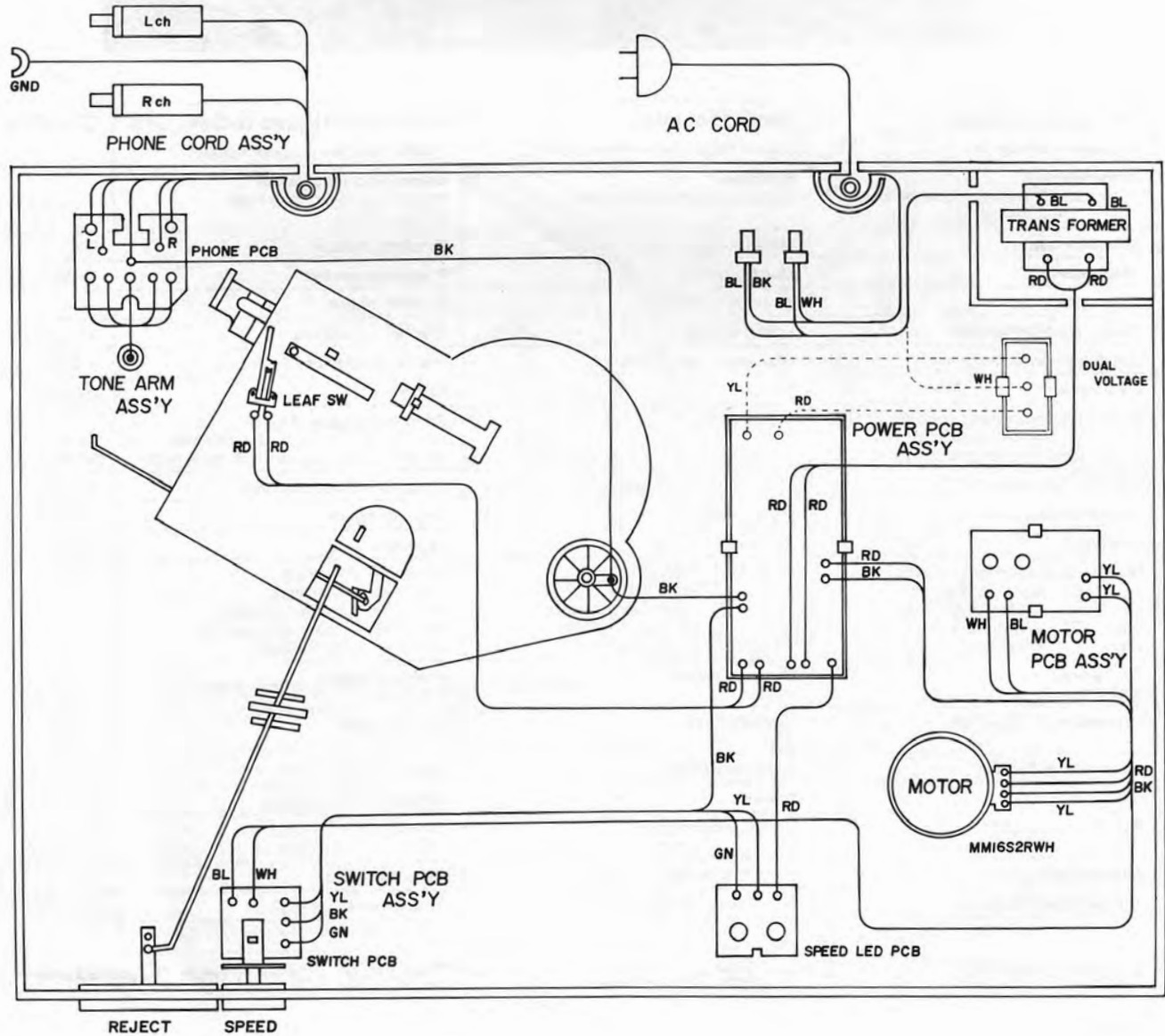
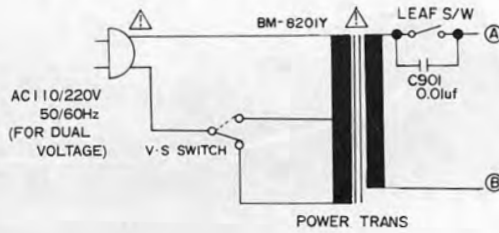
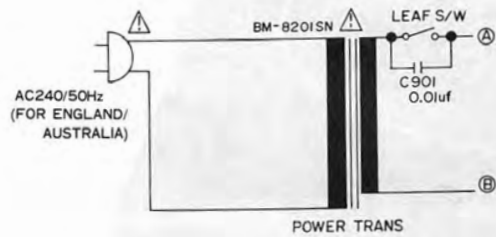
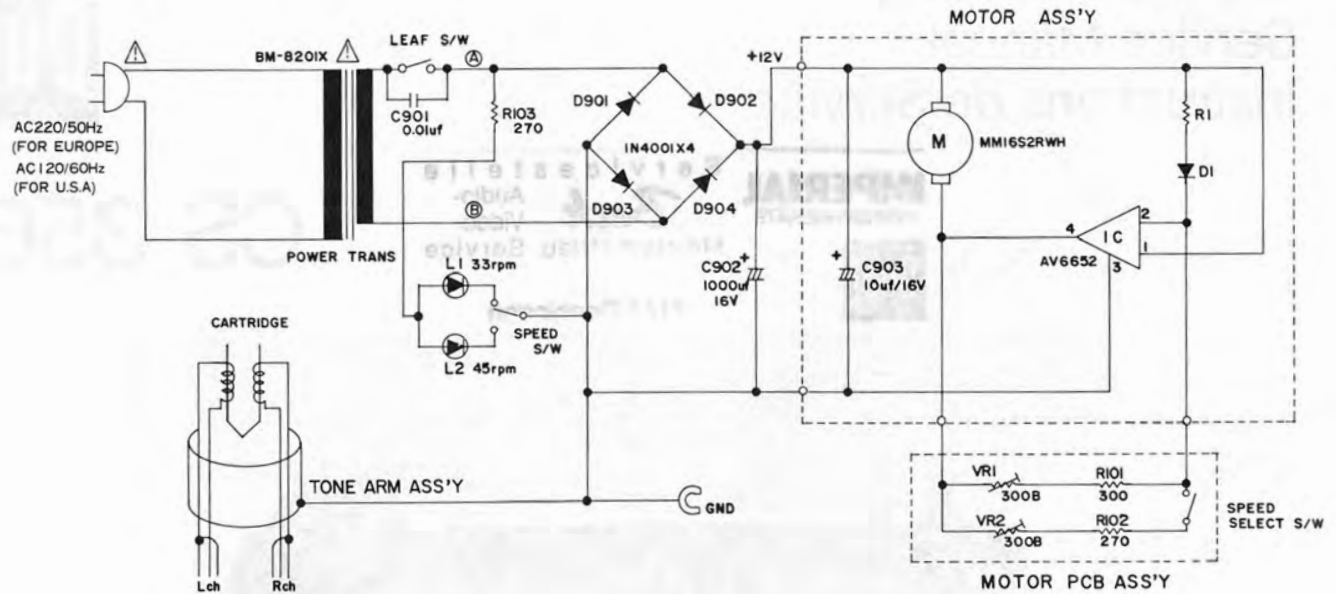

Abgleich

Drehzahl

1. gewünschte Drehzahl einstellen,
2. mit Schraubendreher drehen bis Nenndrehzahl erreicht ist (Fig. 2),
3. Drehzahl umschalten und Vorgang wiederholen.

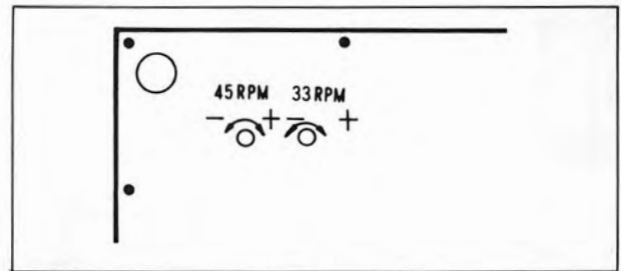

Fig. 2

Pitch Control Range Adjustment

1. Select required speed.
2. Adjust semifix resistor (see Fig. 2) with small minus driver until speed becomes rating
3. Repeat for second speed.

Abstellpunkt

- Tonarm auf der Stütze verriegeln
- Durch Drehen im Uhrzeigersinn verschiebt sich der Abstellpunkt nach innen (Fig. 3).
- Durch Drehen gegen den Uhrzeigersinn verschiebt sich der Abstellpunkt nach außen.

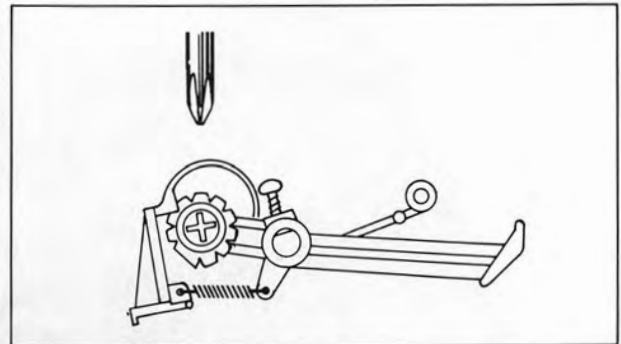

Fig. 3

Auto Return-Range Adjustment

- Lock Tone Arm to the Arm Rest and turn adj. screw (Fig. 3).
- Clockwise → Autoreturn Point will be later.
- Counterclockwise → Autoreturn Point will be earlier.

Netzplatte
Power P.C.B.

POWER P.C.B.

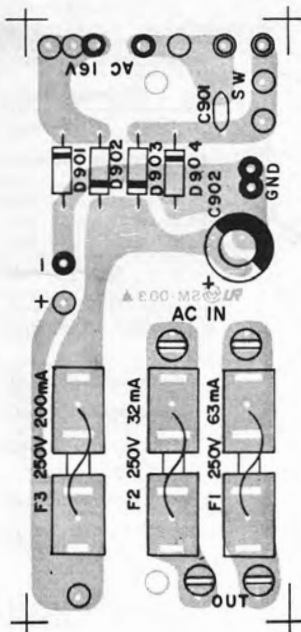

PHONO P.C.B.

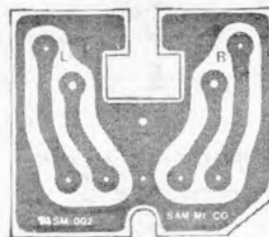

MOTOR P.C.B.

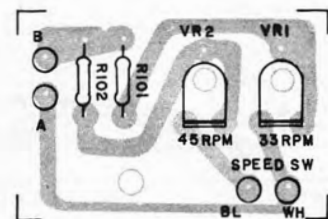

SPEED SW P.C.B.

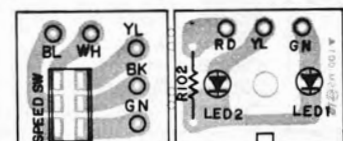

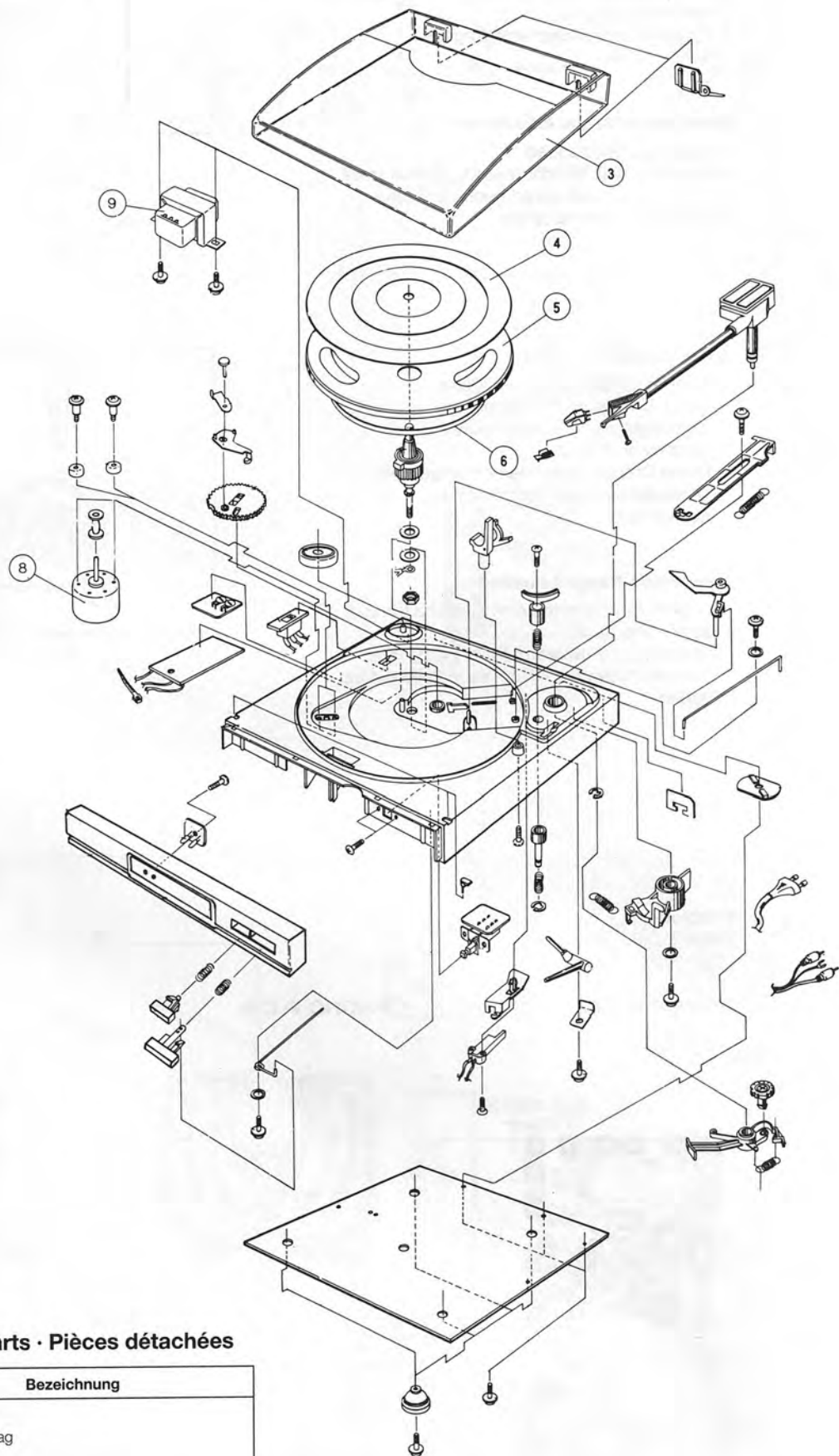

Ersatzteile · Replacement parts · Pièces détachées

Pos.	Art.-Nr.	Bezeichnung
3	286 804	Abdeckhaube
4	286 805	Plattentellerbelag
5	286 806	Plattenteller
6	283 480	Riemen
7	283 486	Scharnier
8	286 628	Motor
9	286 808	Trafo
10	289 200	Tonarmstütze
	284 689	Bedienungsanleitung

CS 3560

Dual

SCHEMATIC DIAGRAM

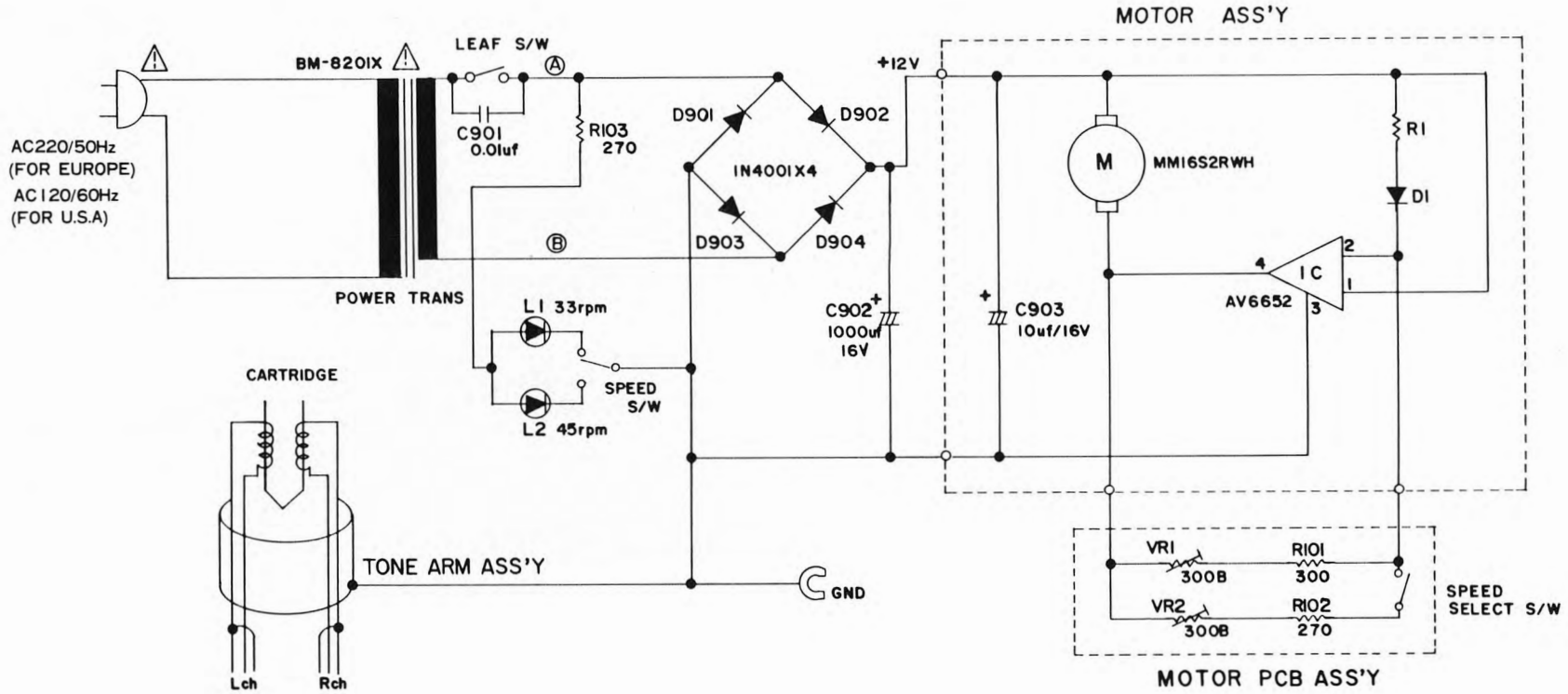

7

